



CLUBUL „EXPLORATORI”

MANUAL

PRIETEN

COMPANION

CERCETĂTOR

CERCETAȘ

CĂLĂTOR

GHID

Clubul «EXPLORATORI»

Manual

Departamentul Tineret
Diviziunea Euro - Asia
Biserica Adventistă de Ziua a Șaptea
Anul 2015

Manualul Clubului „Exploratori”

Manager de proiect: Chisacov Roman, Bașmacova Svetlana

Traducere: Raru Nicu

Tehnoredactare și corectură: Scurtu Ana

© 2015, DEPARTAMENTUL „TINERET”
DIVIZIUNEA EURO-ASIA
BISERICA ADVENTISTĂ DE ZIUA A ȘAPTEA

CUPRINS

INTRODUCERE

Filosofia clubului «Exploratori».....	7
Obiective	8
Liderul.....	10
Caracteristicile psihologice de vârstă ale diverselor grupuri de vârstă.....	14

STRUCTURA CLUBULUI «EXPLORATORI»

Organizarea internă a clubului	32
Imnul clubului «Exploratori»	34
Angajamentul și Legea clubului.....	35
Semnificația emblemei triunghiulare a clubului «Exploratori»	37
Pașii de organizare a clubului	38
Regulamentul clubului «Exploratori»	44
Alegerea lucrătorilor clubului.....	53
Obligațiile lucrătorilor clubului.....	54
Membrii comitetului clubului	69
Calitatea de membru al clubului	
Cerințe pentru membrii clubului	70
Scrisoare din partea directorului clubului „Exploratori”.....	72
Scrisoare către părinții candidatului din partea pastorului bisericii.....	73
Cererea de primire a calității de membru în clubul «Exploratori»	74
Acordul părinților.....	75
Uniforma.....	76
Embelemele	77
Uniforma exploratorului.....	83
Uniforma lucrătorului clubului «Exploratori»	85
Ecusonul exploratorului exemplar.....	86

Sistemul de stimulare	89
Starea generală a clubului «Exploratori».....	92
Finanțele	95
Raportul	102

ADMINISTRAREA CLUBULUI

Susținerea funcționării clubului	106
Disciplina.....	110
Propagarea activității clubului	115
Asigurarea.....	118

PLANIFICAREA ÎNTÂLNIRILOR

Întâlnirile pe grupe conform treptelor.....	128
Clubul «Exploratori» și școala adventistă.....	129
Activități pentru cerințele avansate ale treptei.....	130
Specializări	130
Întâlnirea de directivă a clubului	133
Ceremonia de consacrare a exploratorilor	135
Planificarea anuală.....	142
Sfaturi pentru planificare.....	148
Ceremonia de decernare a premiilor	152

ACTIVITATEA CLUBULUI

Educația socială.....	161
Odihna activă	162
Pași pentru pregătirea unei lecții reușite de specializare.	169
Activitatea în natură.....	172
Jocuri în natură.....	176
Colecții și expoziții.....	202
Excursii.....	207
Drumeții.....	213
Tipurile de drumeții.....	220
Evangelizarea.....	236

Proiecte de ajutor social.....	237
Proiecte speciale ale exploratorilor pentru evanghelizare	242

ACTIVITĂȚI LA NIVEL DE CONFERINȚĂ

Iarmarocul exploratorilor	245
Camporeea exploratorilor de o zi.....	248
Camporeea exploratorilor	251
Ziua exploratorilor.....	258
Alte evenimente susținute de Conferință	265

INTRODUCERE

FILOSOFIA CLUBULUI «EXPLORATORI»

Biserica adventistă de ziua a șaptea tinde să perceapă tinerii, să dezvolte în ei calitățile de lider și să-i pregătească pentru a sluji societății.

Clubul "Exploratori" reprezintă un program spiritual-cognitiv al bisericii, elaborat pentru copii cu vârsta cuprinsă între 10-15 ani. Clubul "Exploratori" este atrăgător pentru această categorie de vârstă, deoarece în acest program sunt incluse tipuri de activități ce corespund cerințelor și intereselor lor. Cea mai mare parte a activității clubului se bazează pe activitatea fizică. Aceasta este condiționată de faptul că, anume la vârsta de 10-15 ani, copiii sunt în faza dezvoltării fizice intensive. Programul constă în diferite activități dinamice, concursuri, însărcinări interesante pentru lucru în grup ce oferă posibilitatea de a forma o nouă viziune în viață și de a dezvolta abilitățile care contribuie la creșterea personalității, a spiritului de echipă, a loialității și a respectului față de Dumnezeu, față de creaturile Lui și față de biserica Lui.

Deși scopul primordial al clubului „Exploratori” constă în formarea multilaterală a copiilor, un alt scop, la fel de important, ar fi includerea părinților și a altor membri ai bisericii în lucrarea activă a acestui club. Aici dispăre așa numita barieră dintre părinți și copii, deoarece tineretul și generațiile mai mari combină ușor slujirea cu lucrul și cu joaca. Atunci când instructorul și conducătorul împărtășesc adolescenților experiențele vieții, cooperând cu ei, se pun bazele unei încrederi de fier și se formează relații deosebite între ei.

„Copiii învață mai repede din ceea ce văd, decât din ceea ce aud” - acesta este adevărul ce stă la baza conceptului mișcării exploratorilor. Când copiii văd valorile spirituale și sociale ale instructorilor și ale părinților lor, ei își doresc să-și formeze aceleași principii morale înalte, să manifeste aceeași dragoste și grijă și să se perfecționeze în tot ceea ce fac.

Tinerii învață cel mai bine într-o atmosferă favorabilă și relaxantă

ce oferă siguranță, de aceea este foarte importantă atitudinea liderilor clubului pentru asigurarea succesului și eficienței acestei slujiri. Incapacitatea de a auzi și a înțelege nevoile generației care se află în creștere nu poate decât să formeze bariere pe drumul lung al creșterii și dezvoltării spirituale și să contribuie la refuzul adolescenților de a sluji bisericii.

OBIECTIVE

Această filozofie este o parte esențială a clubului. La baza întregului program stă planul de lucru al clubului, care este format din șase trepte, conținând mai mult de 250 de specializări. În procesul de lucru, conducătorii cluburilor tind spre următoarele progrese:

- 1. Să ajute tinerii să înțeleagă că Dumnezeu și Biserica îi iubește, au grijă de ei și îi apreciază.** Fiind bineveniți și aprobați în rândul exploratorilor, tinerii vor aprecia dragostea lui Dumnezeu care li se descoperă prin biserică și prin slujirea acesteia; de asemenea, vor simți necesitatea de a se consacra mai mult lucrării clubului.
- 2. Să încurajeze exploratorii să-și redescopere potențialul primit de la Dumnezeu.** Să contribuie la redobândirea și folosirea darurilor și abilităților pe care le au pentru îndeplinirea planurilor lui Dumnezeu cu privire la viața lor, descoperind acel rol pe care ei îl pot juca în planul de mântuire al lui Dumnezeu.
- 3. Să influențeze exploratorii prin viața proprie în a-și exprima dragostea lor față de Dumnezeu.** Să se ia în considerație participarea lor în diferite servicii sociale și de evanghelizare.
- 4. Să facă din salvarea individuală a fiecărui copil un scop prioritar în lucrarea de club.** Vârsta exploratorilor este acea perioadă din viață când tinerii iau decizii importante ce vor influența viața lor în viitor, relațiile cu oamenii și dezvoltarea lor personală. Cel mai bun timp pentru instaurarea relațiilor permanente cu Dumnezeu este cam la vârsta de doisprezece

- ani.
5. **Să cultive în exploratori dragostea și atitudinea sănătoasă față de creațiunea lui Dumnezeu prin diferite activități în natură** (drumeții, tabere, specializări din categoria "Natura" ș.a.m.d.). Exploratorii trebuie să simtă evlavie și să slăvească pe Dumnezeu prin contemplarea și cercetarea naturii, a măreției și a puterii creatoare a naturii. Astfel, relațiile lor cu Dumnezeu vor avea un nou sens.
 6. **Să instruiască exploratorii în cunoștințe concrete, abilități și capacități care vor face viața lor mai interesantă și mai folositoare.** Adolescenții vor simți o deosebită satisfacție făurind cu propriile mâini obiecte utile din lemn, plastic, oțel, lut, material și ață și descoperind pentru sine cum funcționează diverse mașini și dispozitive.
 7. **Să îndrume exploratorii să aibă grijă de propria stare fizică.** Exercițiile fizice oferă o soluție universală contra lenei și a plictiselii. Cultivați în copii necesitatea grijii față de propriul corp și a obiceiurilor care vor garanta fericirea lor în viitor și îi vor ajuta să se simtă utili pentru cei care îi înconjoară (vezi E.White. Mărturii pentru comunitate, volumul 2: pagina 536-537; E. White. Educație; pagina 195).
 8. **Să ofere posibilitatea de a dezvolta abilitățile de lideri.** Încurajați membrii clubului să lucreze în echipă și să fie conducători fiecare dintre ei, pe rând. Aceasta îi va învăța să fie ascultători, disciplinați, creativi, patriotici și să poată colabora.
 9. **Să contribuie armonios la dezvoltarea stării fizice, sociale, intelectuale și spirituale a exploratorului.** Formarea fizică și mintală, educarea altruismului, a responsabilității pentru organizarea odihnei și activităților culturale le va oferi stimulul necesar pentru dezvoltarea personală și le va oferi soluția contra energiei negative, care foarte des poate deveni o sursă dezastruoasă și amenințătoare în procesul de creștere al personalității.

LIDERUL

Tineretul adventist trebuie să aibă conducători demni.

«Cel care contribuie la împlinirea scopului divin, de a transmite tinerilor cunoștințele legate de Dumnezeu și de a modela caracterul în conformitate cu al Său, înfăptuiește o lucrare mare și nobilă. Când trezește dorința de a atinge idealul lui Dumnezeu, el înfățișează o educație care este tot atât de înaltă ca și cerul și la fel de întinsă ca Universul» (E. White. Educație; pag. 19).

Stabilind un așa scop înalt, noi trebuie să abordăm conștiincios calitățile, atât de necesare, ale unui conducător. Iată cum trebuie să fie un lider:

1. **Să trăiască o viață hristocentrică.** Pentru ca biserica creștină să crească, este nevoie ca și conducătorii să fie creștini. Mai mult decât atât, conducătorii exploratorilor trebuie să fie acei oameni care L-au pus pe Hristos pe primul loc în toate. Ei trebuie să arate prin propriul exemplu ceea ce așteaptă să vadă în tineri. Aceasta se demonstrează prin executarea tuturor sarcinilor, în manifestarea încrederii și optimismului față de instaurarea Împărăției lui Dumnezeu pe pământ.
2. **Să iubească adolescenții cu adevărat.** Unicul motiv vrednic de a sluji în clubul "Exploratori" trebuie să fie dragostea față de generația care se află în creștere. Această dragoste se va vedea nu atât în cuvinte, cât în fapte. Ea va găsi cu ușurință calea spre inima exploratorului, când acesta va vedea cum maturii îi oferă timpul și atenția personală cu bucurie. Adolescenții simt imediat dragostea cu care se elaborează programele pentru ei și observă răbdarea cu care sunt tratați în situațiile mai dificile sau de conflict. Această dragoste se va manifesta chiar și atunci când adolescenții nu o vor aprecia sau și atunci când se va părea că ei nu acceptă sfaturile celor mai mari.
3. **Să fie optimist și entuziasmat.** O manieră plăcută se

dovedește a fi o calitate necesară pentru conducătorul clubului de adolescenți. Entuziasmul este contagios și copiii se lasă ușor conduși de optimismul conducătorului. Un conducător de succes accentuează momentele pozitive și participă el însuși la activități, acționând rapid și energetic.

4. **Să-și poată controla emoțiile.** Conducătorul adevărat se autostăpânește. Dispoziția lui se află în echilibru. Această calitate poate fi dobândită cu ajutorul autodiscipliniei, a unui stil de viață bine aranjat, prin credință, prin încrederea în Dumnezeu și prin conștientizarea responsabilității sale. Diferitele manifestări ale unei dispoziții nepotrivite, ale mâniei sau ale depresiei distrug imaginea pozitivă a conducătorului care se formează în mintea fiecărui copil.
5. **Să îi placă ieșirile în natură.** O mare parte din activitățile clubului au loc în mijlocul naturii. Un conducător explo de succes va planifica în așa fel, încât să includă drumeții în munți, pe coline, pe câmpii, pe malurile lacurilor și a râurilor, înotul și alte ieșiri turistice posibile. Ieșirile în natură planificate, drumețiile și taberele în corturi vor favoriza dezvoltarea noilor abilități și capacități benefice.
6. **Să înțeleagă specificul vârstei adolescenței.** Vârsta membrilor clubului „Exploratori” este perioada adolescenței timpurii și a adolescenței. Este necesar ca instructorul clubului să ia în calcul absolut tot ce poate influența adolescentul și să știe caracteristicile pentru această categorie de vârstă. De asemenea, este important să țină minte mereu calitățile liderului care le sunt pe plac adolescenților și anume: spiritualitatea, competitivitatea și calitățile personale; de aceea, este ziditor cititul cărților, meditația asupra lor și străduința de a acționa în conformitate cu tendințele predominante, fără a crea situații de conflict.
7. **Să dezvolte multilateral abilitățile.** Fiecare abilitate și capacitate care este prezentă în conducător poate fi încă o cheie pentru inima închisă. Este greu de a aprecia la justa valoare influența liderului care se dezvoltă multilateral și care poate oricând implica adolescenții în ceva nou și neobișnuit.

Conducătorul e bine să dezvolte abilitățile și calitățile cari se potrivesc celor pe care îi conduce. Ar fi bine ca liderul să caute să descopere continuu ceva nou pentru sine, studiind cursuri noi în pregătirea conducătorului clubului "Exploratori".

8. **Să aibă capacități administrative.** Orice conducător de succes trebuie să aibă capacități organizatorice. Un bun organizator pune în fața sa scopuri, apoi cântărește toate circumstanțele care ar putea influența în vreun fel realizarea lor, fixându-și pași concreți. După care împarte răspunderea acelor persoane care se vor isprăvi cu scopul respectiv, implicând totodată cât mai mulți oameni și folosind toate circumstanțele favorabile. Conducătorul doar coordonează activitatea grupei și încurajează atingerea succesului fiecărei etape, până va fi îndeplinit total scopul propus. În aceasta și constă activitatea organizatorică.
9. **Să mențină relațiile bune cu toți colegii.** Tema relațiilor interumane are o importanță majoră. Secretul succesului în acest domeniu este dragostea frățească care pune o altă persoană mai presus decât pe sine însuși. Conducătorul trebuie să poată forma relații nepărtinitoare cu ceilalți colegi ai săi. El trebuie să se poată bucura de succesul colegilor, de avansarea lor în domeniu sau de acele premii pe care le-au meritat. Iar în ce privește succesele personale și lauda la adresa sa, acestea, dimpotrivă, trebuie să fie primite cu modestie și smerenie. Relațiile bune cu acei care sunt în poziție mai înaltă, de asemenea, sunt necesare. Indiferent de poziția pe care o deținem astăzi, există persoane care stau mai sus decât noi pe scara răspunderii. Mai întâi de toate, noi trebuie să fim executivi și mereu gata pentru o cooperare armonioasă și productivă. Dacă opiniile noastre nu coincid, putem discuta individual despre aceasta cu persoana în cauză, ci nu cu alți instructori și/sau exploratori. Dacă conducătorul ocupă postul de conducere de unul singur, atunci el trebuie să formeze relații bune și de încredere cu cei subordonați lui. Eforturile lui trebuie să fie îndreptate spre îmbunătățirea calității activității fiecărui lucrător. El trebuie să ia în considerație că succesul fiecărui lucrător este și succesul său și că el este răspunzător de pregătirea demnă a celui

ce îl va înlocui.

- 10. Să fie autoritar.** În clubul "Exploratori", liderul trebuie să fie o persoană hotărâtă și fermă. Aceasta înseamnă că exploratorilor le va fi mai ușor să se supună unei persoane pe care o respectă. În același timp, conducătorul trebuie să fie receptiv și să insufle încredere pentru a putea coordona cu subordonații săi. A fi bun fără fermitate este o catastrofă! Și viceversa - nu e posibil să fii ferm, dacă nu ești bun: conducătorul exploratorilor trebuie să fie "întruchiparea dragostei și să aibă tăria unui comandant de oști".
- 11. Să aibă simțul umorului.** Fiecare persoană care colaborează cu adolescenții trebuie să înțeleagă umorul lor. Uneori, ceea ce se petrece poate irita sau deranja conducătorul. Tinerilor le place să se amuze pe seama unor obiceiuri ale maturilor. Dar conducătorul care are simțul umorului, se va isprăvi cu ușurință cu o astfel de situație.
- 12. Să fie ingenios și inventiv.** Este foarte important ca un conducător să-și poată atinge scopurile, în pofida tuturor greutăților și barierelor apărute. Ingeniozitatea îl va ajuta să elaboreze un plan suplinitor, în cazul în care drumul pregătit nu este posibil de parcurs. Un astfel de conducător este vigilent și gândește logic. Conducătorul găsește calea potrivită sau o creează el însuși, permițând lui Dumnezeu să realizeze prin sine planul Său.
- 13. Să învețe să conlucreze.** Fiind conducătorul grupei, veți descoperi că succesul depinde nu numai de voi, ci și de eforturile întregii grupe care cooperează cu dumneavoastră. Dacă nimeni nu va conlucra cu dumneavoastră, nu veți reuși nimic, oricât de talentat sau înțelept ați fi. De aceea, este nevoie să obțineți ajutorul și susținerea celor din jur. Dar cum?
- Fiți prietenos;
 - Nu vă zgârciți să lăudați;
 - Sfătuiți-vă cu oameni;
 - Permiteți-le oamenilor să-și simtă valoarea;
 - Nu puneți pe alții în poziții jenante și incomode;

- Conduceți, nu comandați;
- Rețineți numele altora;
- Îndepliniți-vă promisiunile;
- Bucurați-vă de viață și fiți optimiști;
- Nu vă lăudați și nu fiți aroganți;
- Nu luați hotărâri când sunteți indispuși;
- Nu fiți răzbunători;
- Alegeți ajutori capabili;
- Fiți o persoană a faptei, nu doar a vorbeii;
- Fiți deschiși și mereu gata pentru conlucrare.

«Autoritatea fără înțelepciune este asemenea unui topor greu fără ascuțiș, care mai degrabă se potrivește pentru a sfărâma, decât pentru a zidi» (Anne Bradstreet).

CARACTERISTICILE PSIHOLOGICE ALE DIVERSELOR GRUPURI DE VÂRSTĂ

Vârsta preșcolară (1-6 ani)

Această vârstă este perioada cea mai activă. Este uimitor faptul cât de multă energie poate primi copilul din hrană. El trăiește într-o lume ireală, locuită de făpturi stranie sau poate chiar fantastice pentru el la această vârstă. El se poate transforma rapid din broscuță în căluț sau chiar în trenuț. El încă nu diferențiază realul de imaginar și, cu sinceritate, crede că un câine mare și negru poate fi un urs. Lipsa hotarelor dintre lumea ireală a fanteziei și lumea reală aduc copilul la așa numita minciună a copilăriei care este întâlnită des în această perioadă de vârstă. Micuțul este curios și întreabă mereu "De ce?" și "Pentru ce?". El este predispus să imite și va reține cuvintele urâte și gesturile caracteristice pentru ele, neînțelegând sensul acestora. El nu dorește să privească jocurile, ci să participe la ele; îi plac glumele și poeziile cu rimă ușoară, fiind gata să le asculte din nou și din nou. Copilul este foarte naiv și crede în tot ce îi spun părinții lui și alte persoane cu autoritate pentru el.

Vârsta școlii primare (7-9 ani)

La vârsta școlii primare, activitatea nu scade. Însă, acum, ea este mai direcționată și este mai ușor de controlat. Copilul este la fel de curios și are o mulțime de întrebări la care așteaptă răspunsuri clare și sincere. Totuși, dezvoltarea funcțiilor de gândire îi permit ca el deja să poată face concluzii din propriile observații și urmăriri. Lucrurile deja cunoscute primesc un nou sens și în fiecare zi lumea lui devine tot mai mare. În locul poveștilor, el dorește să asculte istorisiri a ceea ce s-ar fi întâmplat în realitate. În această perioadă, copilul imită mai mult persoana, ci nu acțiunile ei. El dorește să devină inginer, ci nu trenuț. El are nevoie de prieteni - joaca de unul singur nu-l mai fascinează, fiind totuși concentrat pe sine. El nu-și poate concentra atenția pentru un timp îndelungat pe ceva anume și de aceea necesită o schimbare cât mai des a activităților în care se implică.

Vârsta adolescenței timpurii (10-12 ani)

Vârsta adolescenței timpurii este plină de o activitate neîncetată și gălăgioasă. Ea se caracterizează printr-o creștere lentă și o sănătate bună. Fetele, în această perioadă de vârstă, întrec băieții în dezvoltarea fizică, mintală și uneori și emoțională. Pe la vârsta de 12 ani, această diferență dintre ei este aproximativ de doi ani, însă după 12 ani băieții încep să le ajungă din urmă pe fete și acest proces continuă până la 18-19 ani. La această vârstă se observă tendința în independență și autoafirmare. La școală, copiii învață ușor și demonstrează capacități uimitoare de a reproduce ceea ce au auzit și au învățat. Ei admiră acele persoane care sunt capabile să-și atingă scopurile și cu o dorință enormă ascultă și asimilează povestirile de aventuri. Anume în această perioadă de vârstă, copiii au un interes viu față de religie. Pentru ei este ceva normal să se predea lui Hristos și să-L urmeze fiind asemenea Lui în viața lor.

Dezvoltarea intelectuală

1. Perioada adolescenței timpurii este cel mai bun timp pentru antrenarea memoriei. Creierul copilului este asemenea unui burete care îmbibă ușor cunoștințele și potrivit bronzului care are capacitatea de a menține aceste cunoștințe. Copiii învață

- rapid în această perioadă și memorează cu ușurință.
2. Copiii acestei perioade de vârstă sunt foarte activi, ei trăiesc mereu cu o dorință de a cerceta ceva sau de a descoperi. Lor le place să dezassembleze pe bucăți diferite obiecte și să studieze cum sunt formate; sunt pasionați de proiectarea și construirea diferitelor modele.
 3. Le plac povestirile interesante și cărțile bune pe care, de obicei, preferă să le recitească.
 4. La această vârstă se manifestă interesul față de colecționare. Unii pedagogi afirmă că 90% dintre toți copiii de această vârstă colecționează diverse obiecte. Uneori, ei își fac câte patru-cinci colecții în același timp. Această perioadă fiind cea mai potrivită pentru a studia cu exploratorii specializări.
 5. Încă nu a sosit timpul pentru autodeterminare, însă clubul "Exploratori" are menirea să propună cât mai multe ocupații interesante pentru membrii acestuia. Luând în considerație faptul că interesele noi sunt foarte importante pentru această categorie de vârstă, este suficient un program de trei luni pentru însușirea unui atelier sau a oricărei specializări.
 6. Durata concentrării atenției încă nu este prea mare și ei se plictisesc repede și obolesc la programele desfășurate monoton.

Dezvoltarea fizică

1. În această perioadă a vieții, sănătatea este cea mai stabilă.
2. Există o coordonare bună între corp și minte. Jocuri, exerciții de marș și alte aptitudini sunt ușor de memorat.
3. Aceasta este perioada agitației, neastâmpărării. Copilul nu poate sta pe loc și nici să fie cuminte. Lui îi este caracteristică dorința de a se mișca, astfel încât toate încăperile închise sunt prea mici ca să cuprindă toate manifestările tuturor dorințelor lui agitate și zbuciumate.
4. Cineva a zis odată: „*Se pare că în comportamentul copilului nu există un mijloc de aur. El ori fuge rupându-și capul, ori stă liniștit de parcă i-ar fi îngropate picioarele – și una, și alta fac deopotrivă în așa fel, încât în inimile părinților să apară uimire*

și groază”.

Dezvoltarea socială

1. Exploratorii de vârsta adolescenței timpurii sunt pasionați de coduri secrete și aventuri.
2. Copilul se învață să lucreze în echipă, dar, în același timp, se comportă ca fiind independent.
3. Aspirația spre peregrinări și aventuri este caracteristică pentru această vârstă și nu este o abatere. Aceasta este vârsta cercetărilor, vârsta când imaginația desenează scenele unor aventuri interesante care s-ar părea că se petrec în epocile demult trecute.
4. La această vârstă, copiii se închină în fața eroilor săi, cu toate acestea ei sunt încă foarte creduli.
5. Adolescenții timpurii încă nu-și manifestă interesul pentru sexul opus. Băieții preferă să se afle în companiile lor, iar fetele, la fel - când sunt împreună, se țin ca o cetate.

Dezvoltarea spirituală

1. Această vârstă este caracteristică prin manifestarea unui interes viu în lucrarea bisericii și apariția întrebărilor spirituale.
2. Cea mai bună vârstă pentru botez (12 ani).
3. Exploratorii, la această vârstă, cu mare plăcere participă în activități de tipul "Împărtășește-ne credința ta", ei primesc o mare satisfacție de la oricare tip de recompense: panglici, insigne, ș.a.m.d.
4. Copiii de această vârstă sunt destul de deschiși și, anume din acest motiv, este ușor să le cultivi valorile morale și religioase.

Vârsta adolescenței (13-15 ani)

Se începe perioada creșterii rapide care se manifestă adesea printr-o oarecare stângăcie și neîndemănare, ca urmare a lipsei de coordonare dintre creier și corp. Anume din acest motiv, adolescenții se simt deseori incomod, deoarece unele părți ale corpului lor, de exemplu nasul sau picioarele, se pare că întrec în creștere toate

celelalte părți ale corpului și s-ar părea că nu arată proporțional, astfel încât copiii încep să-și facă griji că vor rămâne așa pentru totdeauna.

Interesul față de prietenii lor de același sex își atinge apogeul și începe să se micșoreze, cedând locul interesului față de sexul opus care este însoțit adesea de timiditate excesivă. În dezvoltarea intelectului se observă un salt calitativ, adolescentul devine critic în judecata sa și nu mai este atât de naiv ca mai înainte. Petrece mult timp visând, gândind la persoana lui din viitor. La sigur este un altruist și dorește să facă în această viață ceva demn. El este interesat în continuare de religie și adevărurile spirituale trec în categoria experienței personale, în loc de o simplă acumulare a numeroaselor fapte.

Dezvoltarea intelectuală

1. Adolescenții sunt atenți, însă uneori zboară printre nori.
2. Adolescenții învață foarte repede.
3. La adolescenți încep să se formeze domenii concrete de interes.

Dezvoltarea fizică

1. Sănătatea adolescenților din această perioadă este puțin inferioară perioadei precedente.
2. Creșterea rapidă a organismului este însoțită de un bun apetit.
3. Dezvoltarea musculară și coordonarea mișcărilor nu coincid cu dezvoltarea oaselor.
4. Se dezvoltă organele sexuale, rezultând la unele schimbări fiziologice rapide. Hormonii noi care influențează modificările sexuale, au un impact asupra comportamentului în general. Jean Jacques Rousseau scria: *„Noi ne naștem de două ori. Prima dată – când ne naștem în această lume, iar a doua oară – când pășim în viață; prima dată – atunci când conștientizăm apartenența în lumea oamenilor, iar a doua oară – a sexului căruia îi aparținem”*.
5. Fetele, de obicei, sunt mult mai înalte decât băieții la vârsta de 12-13 ani, puțin mai înalte la 14 ani, mai scunde la 15 ani și vizibil mai scunde decât băieții la 16 ani.

Dezvoltarea socială

1. La această vârstă, se simte puternic loialitatea față de cercul de comunicare, față de grupul de prieteni care este însoțită de frica "de a nu fi ca toți ceilalți". Adolescenții tind să primească aprobarea grupului în cauză cu privire la orice activitate a lor.
2. Adolescentul tinde spre o libertate personală mai mare, începând să descopere calitățile personalității. Wigli scria: *"El începe să vadă în spatele acțiunilor adevăratele scopuri ale oamenilor. El începe să aprecieze calitățile lăuntrice și să simtă valoarea adevărului, credinței și jertfirii de sine. El preferă puritatea și este plin de planuri pentru viitor"*.
3. Dispoziția adolescentului se schimbă deseori. Voioșia și interesul se schimbă foarte brusc în apatie. Dimineța, adolescentul poate fi darnic, iar seara, paradoxal, poate fi foarte zgârcit. El poate fi ori foarte comunicabil, ori brusc foarte timid.
4. Extremele se manifestă în diferite domenii:
 - anumite preferințe în mâncare; mâncărurile preferate se consumă în proporții mari;
 - o mare atracție față de sport care, uneori, iese din limitele admisibile;
 - un nesănătos simț al umorului; de exemplu, fetele râd adesea aproape de la nimic.
5. Se manifestă un interes activ față de sexul opus. La această vârstă, ei sunt ușor vulnerabili pentru ispitele sexuale și sociale, din cauza lipsei pregătirii pentru curtenie. Activitatea în grup trebuie să fie bine plănuită în această perioadă de vârstă. Supravegherea tactică a exploratorilor este necesară, mai ales, în natură, drumeții, tabere, ș.a.m.d.

Dezvoltarea spirituală

1. Interesul față de cele spirituale scade anume în această perioadă de vârstă; totuși, adolescentul este influențat de părerea grupului din care face parte.
2. La vârsta de 13 ani, majoritatea adolescenților primesc botezul (al doilea val).
3. Aceasta este vârsta în care se alege drumul în viață - profesia.

Este necesar ca, în această perioadă, să se indice adolescenților care este rolul lor în lucrarea de evanghelizare.

4. La această vârstă, este caracteristică manifestarea deschisă a atitudinii personale față de cele spirituale sau împărtășirea convingerilor.
5. La această vârstă, nu sunt rare muștrările de conștiință.
6. Se dezvoltă interesul de a participa la diferite proiecte care necesită acordarea ajutorului.

Vârsta tinereții (16–17 ani)

Creșterea fizică continuă, în deosebi spre sfârșitul acestei perioade, ajunge la maximum. Trecând prin cunoașterea de sine, tinerii încep să-și dezvolte individualitatea, devinind o personalitate cu drepturi depline.

Dezvoltarea intelectuală

1. În această perioadă de vârstă, totul este pus la îndoială și, mai înainte ca să creadă în ceva, adolescentul cere dovezi.
2. Tânărul manifestă un respect profund față de persoanele remarcabile și este gata să creadă în tot ce spun aceste persoane cu renume fără a verifica.
3. Începe formarea propriilor idealuri; tânărul începe să-și facă planuri concrete pe care le aduce apoi la îndeplinire.

Dezvoltarea fizică

1. Dezvoltarea sexuală ajunge la apogeu.
2. Înălțimea și greutatea sunt 85% caracteristice unei persoane mature.
3. Crește masa musculară și apare un interes viu față de diferite tipuri de sport.

Dezvoltarea socială

4. El își adoră cercul de prieteni și persoanele apropiate.
5. Are o părere critică și categorică despre cei ce-l înconjoară.
6. Este foarte sensibil, foarte des se află sub influența opiniei

publice și a ceea ce cred persoanele din cercul lui de comunicare că este corect .

7. Din cauza dorinței de a avea un câștig financiar, adolescenții abandonează adesea învățatul.

Dezvoltarea spirituală

1. Tânărul ori crește spiritual poziționând pe primul loc valorile spirituale, ori, din cauza cercului de prieteni care îl influențează spre rău, pierde total interesul spiritual.
2. Dacă până în acest moment nu a existat o bază sigură pentru formarea gândurilor lui, atunci la această vârstă este și mai greu.
3. Se formează o atitudine proprie față de religie.
4. La serviciile divine, tânărul găsește deseori răspunsuri la întrebările despre sensul vieții.

Vârsta tinereții târzii (18-24 de ani)

Din punct de vedere fizic, această perioadă de dezvoltare este lentă; cei care rămăneau cândva în urmă în dezvoltare, acum își recuperează procesul fiind deopotrivă cu ceilalți. Personalitatea începe să dobândească calitățile caracteristice pentru această perioadă, formându-se caracterul. Tinderea spre o activitate în grup își găsește exprimarea nu în grupuri sau cercuri de prieteni ca mai înainte, ci în lucrarea de club, cu frații și cu biserica. Îndoiala legată de religie, după multă gândire și analizare, ori și-a găsit răspunsul, ori religia a fost respinsă ca o rămășiță a trecutului, unde descurajarea se manifestă și devine cinică. Interesul față de sexul opus și-a găsit exprimarea în dragoste, căsnicie și formarea familiei.

Viața matură

Perioada timpurie a vieții mature se caracterizează printr-o sănătate bună și bucurie în viață. Grija de bază îi revine fortificării familiei, luptei pentru recunoașterea societății și stabilității

economice. Apare tendința unei activități creative și responsabile și își face loc satisfacția în urma unor realizări mari. Mulți, mergând după ambițiile lor, se avântă în a câștiga putere și superioritate asupra celorlalți. Viața religioasă, în comparație cu experiența trecutului, sau se zidește pe credință și o slujire demnă, sau se caracterizează prin indiferență și dorința de a avea o viață mai „liniștită”.

Perioada medie a vieții mature se face simțită printr-o sănătate fragedă. Cresc emoțiile; acestea ivindu-se adesea ca răspuns la marile responsabilități sau de teama de a pierde serviciul. Mulți oameni maturi devin deprimăți din cauza așteptărilor distruse care nu mai pot fi realizate. Interesele lor sunt deja orientate mai mult spre viața și succesele copiilor lor. Pe de altă parte, cei care se maturizau mai lent, exact în această perioadă, încep să se regăsească. Pentru ei, succesul nu este în trecut, ci încă mai poate fi în viitor.

Au fost făcute multe cercetări ale temperamentelor oamenilor. Au fost făcute multe încercări de a sistematiza într-un oarecare mod datele strânse în anumite categorii. O încercare reușită este acum bine știută sub denumirea de „testul pentru determinarea temperamentului”, potrivit căruia omul se încadrează în una dintre următoarele categorii de bază: coleric, sangvinic, flegmatic sau melancolic. Orice persoană care tinde să devină conducător, va face bine dacă își va determina temperamentul său și va îndemna și angajații săi să facă exact același lucru. Aceasta îi va permite să conștientizeze părțile sale puternice și cele mai puțin puternice și îl va ajuta să înțeleagă cum să creeze cu succes relațiile de serviciu cu tovarășii săi.

Perceperea emoțiilor

Fiecare persoană dorește să-i fie recunoscută nevoia de dragoste, de retrăiri și de siguranță. Noi toți tindem spre realizări și succese noi. Toate aceste tendințe și rezultate lor se reflectă prin emoțiile noastre. Emoțiile sunt nenumărate și foarte diferite. Deși toate emoțiile au o importanță majoră, vom analiza doar unele dintre cele mai principale, deoarece ele reprezintă acea putere mișcătoare care controlează alegerea noastră, acțiunile noastre și slujirea noastră.

Este foarte ușor să crezi ceva, însă, doar atunci când oamenii au sentimente profunde față de principiile lor, sunt în stare să acționeze.

Ura

În spatele urii poate să se ascundă invidia, gelozia, lăcomia, prejudecățile, frica, durerea trăită și sentimentul descurajării. Aceasta este o emoție păcătoasă, dură, care poate duce chiar și la omor, dacă nu există o conștientizare obiectivă a urmărilor neplăcute și nedorite.

Frica

La baza acesteia poate sta grija față de siguranța proprie sau bunăstarea celor din jur. Poți avea frica de a pierde sănătatea, banii, reputația sau multe altele. Frica poate fi o emoție pozitivă, dacă ea nu devine multiplă și nu paralizează mintea și corpul.

Frica de neștiință totdeauna a avut un efect puternic asupra oamenilor. La oamenii care nu au studii, frica se transformă în superstiții și poate duce la urmări grave. La oamenii cu studii, aceasta ori încetinește, ori își oprește definitiv activitatea.

Mânia

De obicei, motivele mâniei sunt:

- descurajarea – pentru că nu a reușit să-și atingă scopul dorit și nu a primit ceea ce și-a dorit sau a refuzat să îndeplinească ordinele;
- iritarea, manifestându-se și mai puternic în cazurile de boală;
- încercarea de a ascunde complexul de inferioritate, supărarea sau eșecul;
- mânia îndreptățită apare ca urmare a unei acțiuni săvârșite pe nedrept .

Când apare mânia, apar și o serie de demonstrații neplăcute care, nici într-un caz, nu dau dovadă de putere. Solomon spunea : «*Cine este încet la mânie are multă pricepere, dar cine se aprinde iute*

face multe prostii.... Cel încet la mânie prețuiește mai mult decât un viteaz și cine este stăpân pe sine prețuiește mai mult decât cine cucerește cetăți.» (Prov. 14:29; 16:32).

Tristețea

Tristețea poate apărea din cauza simțului de rușine provocat de unele greșeli, din cauza eșecului din viață sau a apropiaților sau din cauza decesului persoanei iubite. Creștinii au un Mângâietor care este Duhul Sfânt și care ajută creștinii să treacă prin greutățile vieții, atenuându-le tristețea lor și dându-le o nădejde în Hristos. Oamenii cari trăiesc fără Dumnezeu, adesea, nu pot face față tristeții și cad sub povara problemelor pe care nu sunt în stare să le poarte.

Invidia și gelozia

Invidia este roada egoismului și apare atunci când omul invidiază talentele sau succesele altor oameni. În familie, invidia apare ca urmare a lipsei de încredere, a lipsei de credință sau din prostie. Cot la cot cu gelozia merge și frica de a pierde pe acela care atât de mult a însemnat pentru cel gelos. Gelozia se hrănește cu suspiciuni și aproape că distruge omul. Ea ușor se transformă în ură și poate duce la omor.

Buna dizpoziție

Ea apare datorită simțului umorului atunci când există darul de a vedea partea hazlie a vieții. Este fericit acel grup de oameni care au în mijlocul lor o persoană care poate să reducă tensiunea printr-o glumă potrivită și printr-un râs în hohote care contagiază pe toți cei din jur. Este fericit acel om care, necătând la toate peripețiile vieții, este în stare să se veselească din suflet și nu își mai face griji de ceea ce deja nu mai poate fi schimbat.

«Cei care slăbesc sau distrug individualitatea își asumă o responsabilitate care nu poate avea decât efecte negative.» (E. White. Educație; pag. 288).

Fiecare copil se dezvoltă individual. Dacă conducătorul dorește

să aibă un rezultat anumit, el trebuie să cunoască fiecare copil, interesele lui, capacitățile lui, prietenii lui și așteptările lui. Doar în așa mod se poate obține rezultate uimitoare. Se poate întâmpla ca Maria, fiind la exterior timidă și modestă, să poate ocupa poziția de lider în grup, descoperind în sine un dar necunoscut până acum. Vlad, dintr-un rebel, se va transforma într-un ajutor. Iar Igor, ținând minte învățăturile care i-au fost date în copilărie, peste câțiva ani să poată ocupa un loc de invidiat în societate și să fie apoi recunoscător conducătorilor săi.

Un tânăr a scris cândva: „*Copii nu doresc să fie ca niște animale de companie, proprietatea cuiva, povara sau răspunderea cuiva; ei doresc să fie personalități*”. El intenționa să spună că mulți maturi privesc la copii doar ca la copii. Și pentru ei nu este important despre ce vorbesc copiii lor sau cum gândesc ei. Maturii privesc la ei ca la niște copilași care se joacă în nisip și care pot fi întreruși în orice clipă pentru ai trimite după ochelarii unui matur.

Luând în considerare acest lucru, un conducător bun va organiza în așa fel activitățile, încât să fie atractive pentru fiecare membru din grupul său. El își va croi cărare spre inima fiecărui copil, va aduce în încăperea clubului pietre, plante – tot ce se poate aduce – doar ca să atragă atenția fiecărui participant din grup.

Afirmarea publică

Psihologii susțin că afirmarea publică este una dintre cele mai mari puteri care influențează personalitatea și comportamentului acesteia. Fiecare persoană dorește să fie percepută ca și cum ar face parte din acel grup și să fie acceptat de prieteni. Pentru el, este foarte groaznic să simtă un eșec în societate și să fie respins. Și, dintre ei, doar o mică parte au curajul să treacă peste acest test.

Uneori părinții, profesorii sau conducătorii de tineret roagă adolescenții să se îmbrace sau să se comporte într-un anumit fel care, posibil, va avea ca efect respingerea acestuia din grupul și cercul de comunicare al prietenilor săi. Deși adolescenții doresc să fie acceptați

de cei maturi și vor să prietenească cu ei, sunt rare cazurile când ei sunt de acord să fie acceptați cu prețul respingerii de propriul grup de prieteni sau prin eșecul din propria „societate”, de aceea este foarte important ca modul de stimulare al comportamentului unui membru al clubului să fie aprobat de tot grupul.

Dorința de a avea noi experiențe

Acesta este un sentiment bazat pe curiozitate, pe cercetarea noului, pe interesul neînțelesului, actual și necunoscut. El poate fi potolit doar cu surprize și schimbări permanente! Copiii se obosesc de regulamente, pentru că doar pentru un timp definit ei pot urma regulile, însă oricum nu vor putea fi stabili în fața oricărui moment nou. Înțelegând aceasta, un conducător bun va pregăti mereu un program captivant, intervenind cu schimbările necesare pentru a asigura succesul.

Educarea obiceiurilor

Probabil, vi s-a întâmplat ca cineva din grupa dumneavoastră să spună: „Nu pot să înțeleg de ce Ion se comportă astfel?”. Ca răspuns s-au auzit următoarele: „Acesta este obiceiul lui. El permanent se comportă astfel și nici nu se gândește la asta”. În timp ce instinctele sunt reprezentate de tendințele înnăscute către un anumit comportament, obiceiurile apar treptat. Ele se fixează prin repetare, până când acțiunea devine automată, involuntară. Când privim, ascultăm sau gândim ceva (stimul), impulsul nervos trece prin secțiunile senzoriale ale creierului, unde se formează legătura cu zona motrice, rezultatul cărora devine o acțiune concretă (reacție).

Se înfăptuiește acțiunea, se formează o „pistă” cu ajutorul căreia se transmit astfel de impulsuri nervoase. Repetarea ușurează acest proces. O astfel de înrădăcinare este practică pentru toate tipurile de obiceiuri. Obiceiurile bune se formează exact în același mod ca și cele rele și, fiind formate, nu se corectează ușor.

Probabilitatea repetării acțiunilor depinde de următorii factori:

- *Repetarea.* Fiecare acțiune devine mai ușor de îndeplinit

datorită repetării multiple;

- *Intervalele.* Acțiunea care se repetă în fiecare zi are mai mare probabilitate de a se transforma într-un obicei, decât cea care se petrece o dată pe săptămână;
- *Intensivitatea.* Este oare acțiunea însoțită de emoții sau cât de mare este impresia pe care o produce? Dacă efectul este intensiv, atunci este mai ușor de repetat;
- *Satisfacția.* Dacă acțiunea este însoțită de emoții pozitive, atunci este mult mai plăcut de repetat, decât dacă ar fi însoțită de emoții negative.

Dacă omului i se acordă un anumit timp în fiecare zi pentru citirea Scripturii, atunci curând se va transforma în obicei. Ziua pare a fi incompletă dacă, dintr-un oarecare motiv, noi nu am făcut deja o acțiune obișnuită. Dacă Biblia se citește doar o singură dată pe săptămână, atunci o astfel de frecvență duce la răcire și obiceiul bun nu se formează. Dacă persoana ia în serios timpul și frecvența citirii Scripturii, simțind cum Dumnezeu se adresează lui personal, ci nu pur și simplu citind cum ucenicii dau raportul în fața învățătorului, atunci sentimentul pe care îl retrăiește această persoană, cel mai probabil, va avea drept rezultat formarea unui obicei bun și sănătos. Și, în sfârșit, dacă persoana primește o oarecare satisfacție de la o oarecare acțiune pe care o găsește folositoare, atunci repetarea devine din ce în ce mai ușoară. De exemplu, dacă omul tinde să înțeleagă ce este binele și ce este răul, ce spune Biblia despre căsnicie și despre familie, care pot fi răspunsurile la rugăciune, ce trebuie să facă omul pentru a primi salvarea sau cum este cerul, atunci, cel mai probabil, el va citi Biblia cu plăcere, pe de altă parte, el poate să se plictisească foarte repede de citirea cărților Exod sau a altor cărți profetice mai complicate.

Pentru a birui și a lăsa un obicei rău, procesul trebuie îndreptat în direcția opusă. Este imposibil să te dezici brusc de un obicei doar prin puterea de voință, este necesar să măriți intervalele dintre acțiunile care se repetă în așa fel, încât să slăbească legătura dintre stimul și reacție. De asemenea, este nevoie de o dorință sinceră de a abandona acel obicei rău. Dacă se întâmplă totuși să faci un pas greșit, atunci astfel de momente ar trebui să aducă cu sine doar regrete și să motiveze pocăința și hotărârea de a te izbăvi de acțiunea rușinoasă, nerevenind niciodată la această plăcere dubioasă care, cândva, o practikai din obișnuință. Unor oameni le place să

se autoprovoace, marcând în calendar fiecare zi în care au fost învingători.

Principiile de formare a caracterului

«Formarea caracterului este cea mai importantă lucrare care a fost vreodată încredințată făpturilor omenesti» (E. White. Educație; pag. 225).

«Caracterul este suma tuturor calităților lăuntrice a personalității care se manifestă în comportament » (John Alexander McCone).

Dacă aceste calități nu au valoare, atunci se va rezulta un caracter nepotrivit. Iar dacă sunt bune și au valoare, atunci se formează un caracter pe placul lui Dumnezeu. Un standard neschimbător îl găsim în cele zece porunci. Principiile enumerate în cele zece porunci formează bazele morale ale personalității și idealul ei. Fiecare ideal trebuie să înglobeze un standard înalt, pentru ca să nu apară dorința de a proceda viceversa. Deci, noi am putea rămâne curați, dacă urmăm idealul nostru. Iosif, înțelegând dependența sa de Dumnezeu, nu s-a întinat și nu s-a necinstit cu soția lui Potifar.

Formarea caracterului

Caracterul se zidește datorită experienței personale care este formată din fapte corecte și incorecte. Omul se compară pe sine cu un personaj al unei istorii sau povestiri și se comportă conform idealului ales. Experiența lui – personală și imaginară – nu va participa la formarea caracterului până atunci când el nu va lua hotărârea, nu va lua o poziție în care va trebui să decidă dacă o altă persoană a procedat corect sau nu. Idealul trebuie să fie valorificat onest, iar o astfel de evaluare va ajuta omul să își schimbe și comportamentul său.

Caracterul nu se formează, dacă nu se face alegerea dintre bine și rău. De exemplu, hotărârea de a încălța pantofii negri sau albi nu ține de valorile morale, însă copierea la examen sau minciuna în joacă, lipsa de evlavie la serviciul divin, ascunderea adevărului – toate

acestea sunt legate de valorile morale și influențează caracterul.

Fiecare experiență legată de valorile morale influențează caracterul oamenilor, indiferent de mărimea sau importanța ei. Nu există excepții. Un alcoolic se convingea pe sine atunci când dorea să bea: „Doar un păhărel. Acesta nu se socoate”. Dar, de fapt, în procesul de formare a caracterului nu există acțiuni neînsemnate.

Caracterul se zidește atunci când alți oameni cunosc valoarea caracterului neprihănit. Până când omul nu va vedea valoarea uneia sau altei trăsături de caracter, el nu va depune efort pentru a o dezvolta. Odată, un învățător a auzit cum un băiețel din clasa lui se lăuda cu modul în care el își agonisea banii de buzunar. Părinții i-au dat deja bani pentru un bilet de autobuz, deoarece el avea împliniți 12 ani. Însă conductorului îi spunea că el are doar 11 ani, astfel, economisea plătind doar jumătate din prețul biletului în fiecare dimineață și în fiecare seară. Pentru acest băiețel erau mult mai valoroși banii în plus, decât sinceritatea. Învățătorul știa că, până când băiețelul nu-și va schimba valorile, el va continua să trăiască așa. Când omul simte o dorință irezistibilă de a forma calități nobile ale caracterului, atunci idealul este realizabil pentru el.

Omul trebuie să vadă el însuși valoarea unei oarecare calități. Dacă el este apreciat de profesori, de părinți și de alte persoane, aceasta nu înseamnă că este suficient. Calitățile bune ale caracterului sunt asemenea medicamentelor în cutii – ele nu aduc nici un folos până când omul nu le întrebuițează. Bazele morale sunt formate doar din acele idei pe care omul le alege personal, ci nu pe cele care încearcă cineva din exterior să le impună. Principala sarcină a conducătorului, în perioada formării caracterului, este de a prezenta trăsăturile în așa fel, încât omul să conștientizeze adevărata valoare a acestora, să le accepte și să le practice în viața sa. Cel mai simplu mod de a realiza acest lucru este folosirea diferitelor povestiri sau ilustrații și crearea posibilităților pentru formarea autodisciplinii. Mai puțin eficiente vor fi obiectiile, critica, vorbele urâte și pedeapsa fizică. Arătați prin practică beneficiul de a fi cinstit, sincer ș.a.m.d., care va rezulta o viață fericită, plină de succes și satisfacție a exploratorului vostru.

Pentru a se zidi caracterul, este necesar să se aleagă și să se lucreze asupra unor trăsături speciale de caracter. Simplele îndemnuri de a

schimba comportamentul, cel mai des, nu dau nici un rezultat. „Fii ascultător”, „folosește regula de aur”, „fii amabil și cinstit” – acestea sunt doar formule, iar noi știm că sensul unui termen ca „sinceritatea”, „amabilitatea” ș.a.m.d. este foarte abstract. Omul trebuie să dea dovadă de sinceritate în diferite împrejurări ale vieții, înainte ca să se poată confirma că el într-adevăr a educat în sine sinceritatea (sincer în atitudinea față de bani, în atitudinea față de timp, față de alți oameni ș.a.m.d.).

Este nevoie de o atitudine specială în modelarea unor trăsături de caracter, luând în considerație vârsta copilului, nivelul de educație și caracteristicile individuale. Cea mai bună ocazie pentru dezvoltarea uneia sau a altei trăsături de caracter este atunci când trăsătura respectivă este conștientizată pentru prima dată. Nici într-un caz nu trebuie să se rateze această posibilitate, deoarece mai târziu va fi foarte greu de dezvoltat aceste trăsături de caracter. Oamenii sunt stimulați de diferite motive. De exemplu, o grupă de băieți fură o mașină. Ion, un băiat mai slab, face aceasta pentru a-și demonstra puterea și curajul. Vlad este un băiat bun, dar se lasă ușor condus de alții pentru a fi recunoscut de grup. Sergiu iubește să se laude pentru a-și întări reputația. Cum să se procedeze cu cei care au fost prinși la fața locului? Nu există nici un șablon pentru aceasta. Trebuie de acționat în conformitate cu cerințele fiecărui copil.

Pentru formarea caracterul, trebuie să se continue conștientizarea lucrului cu anumite trăsături de caracter. Scopul zidirii caracterului se poate atinge alegând materialul necesar și aplicându-l la timpul convenit. Unele povestiri, fragmente biblice și predici menționează diferite trăsături de caracter. De exemplu, istoria lui Iosif, Moise, Predica de pe muntele Fericirii și/sau Legea Fericirii. Scurtați povestirea astfel, încât să puneți accent pe o anumită trăsătură de caracter. Iar celelalte trăsături, despre care este vorba în această istorie biblică, pentru un timp, omiteți-le.

Cunoașterea generală a Bibliei, au demonstrat cercetătorii, nu influențează neapărat caracterului oamenilor, chiar dacă ar fi să presupunem că unele părți ale Bibliei sunt învățate pe de rost.

Trăsăturile de caracter se pun la încercare în diferite situații pentru o perioadă lungă de timp. Trăsăturile de caracter sunt

imposibil de dezvoltat într-o perioadă scurtă de timp. Ele se dezvoltă pas cu pas, treptat, într-un timp îndelungat și în diferite împrejurări și condiții. Acesta este serviciul care nu oferă weekend și concedii persoanelor responsabile de copii: nici părinților, nici profesorilor, nici conducătorilor de tineret, nici liderilor clubului „Exploratori”.

Ca rezultat al educării, copilul dezvoltă o oarecare trăsătură de caracter. Dacă ne-a reușit totul, atunci rezultatul va fi pozitiv. Trăsătura va deveni o parte a bazelor morale personale, va deveni o parte a idealurilor și a caracterului lui. Dacă ne reușește aceasta, atunci scopul programului, spre bucuria tuturor, este atins și aici se alătură și îngerii cerești cu bucuria lor.

STRUCTURA CLUBULUI «EXPLORATORI»

ORGANIZAREA INTERNĂ A CLUBULUI

Clubul „Exploratori” este un program mondial, organizat și condus de departamentul „Tineret” al Conferinței Generale a Bisericii Adventiste de Ziua a Șaptea. Această programă propune un spectru larg de activități educative și de învățământ pentru adolescenții cu vârsta cuprinsă între 10 și 15 ani. În localități, acest program este desfășurat de biserica AZȘ sub conducerea și ghidarea conducătorului departamentului „Tineret” din Conferința respectivă.

În activitatea fiecărui club „Exploratori” participă directorul clubului, ajutorul directorului, mentorii și instructorii, capelanul, secretarul și casierul. Clubul se împarte pe grupe, iar fiecare grupă este formată din 6-8 exploratori, inclusiv căpitanul și secretarul.

Schema organizației clubului «Exploratori»

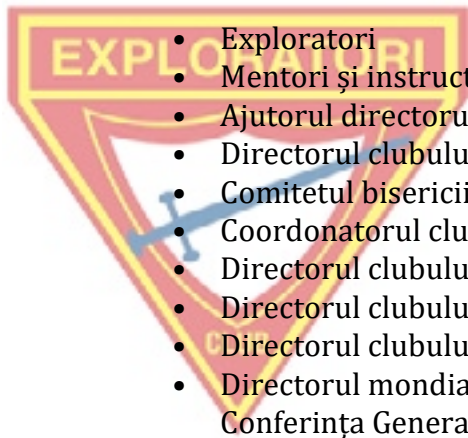

- Exploratori
- Mentori și instructori
- Ajutorul directorului clubului și alt personal
- Directorul clubului
- Comitetul bisericii locale
- Coordonatorul cluburilor în zonă
- Directorul clubului „Exploratori” de la Conferință
- Directorul clubului „Exploratori” de la Uniune
- Directorul clubului „Exploratori” de la Diviziune
- Directorul mondial al clubului „Exploratori” de la Conferința Generală a Bisericii AZȘ

Clubul „Exploratori” are un steag pe care este reprezentată emblema clubului în formă de triunghi. Steagul se ridică în timpul desfășurării programelor și activităților atât la nivel local, cât și la

nivel de Conferință. De asemenea, este elaborată o uniformă completă pentru întâlniri oficiale și alta pentru cele neoficiale.



În clubul „Exploratori” există un Angajament și niște Legi care pun accentul pe baza spirituală, cooperînd la desfășurarea activității clubului.

Clubul activează pe parcursul a 9-12 luni ale anului calendaristic, cu un program care prevede durata unei ocupații de o oră și jumătate, două ore sau 3 ore, o dată pe săptămână sau o dată în două săptămâni. Pe parcursul acestor ocupații, exploratorii iau parte la serviciile divine, practică exerciții fizice, fac pregătiri de marș și paradă, învață meșteșuguri, participă la jocuri și la lucru în echipe.

Există șase trepte, fiecare dintre ele corespunzând unei vârste anumite – de la 10 la 15 ani – și diferă prin denumire și culoare:

Prieten	10 ani	albastru
Companion	11 ani	roșu
Cercetător	12 ani	verde
Cercetaș	13 ani	argintiu
Călător	14 ani	bordo
Ghid	15 ani	auriu

La finalul lucrului pe trepte și a îndeplinirii tuturor cerințelor, exploratorul primește, în calitate de premiu, insigna de excelență: insigna de buzunar a trepteii, insigna trepteii și blazonul trepteii în timpul unei ceremonii deosebite de premiere.

IMNUL CLUBULUI «EXPLORATORI»

Trad.: Dana Galan

Muzica: Henry T. Bergh



 1. Sun - tem vred - nici ex - plo - ra - tori, Pe
 2. Doar Lui vom ser - vi zi de zi, Sun-



 Dom - nul vrem să-L ur - măm, Da - to - ri - a ne-m - pli -
 tem ai Săi ves - ti - tori, Azi în prag de veș - ni -



 nim, În o - go - rul Său lu - crăm! Me -
 cii A - du - nă - m în cer co - mori! Ve -



 saj că - tre lu - me pur - tăm, Iu - bi - re și a - de -
 niți în - tr-un spi - rit și-un gând, Stin - dar - dul vom î - năl -



 văr, Că Dom-nul re - vi - ne în cu - rând tri - um - fă - tor!
 ța Căci Dom-nul re - vi - ne în cu - rând A - le - lu - ia!

Suntem vrednici exploratori,
Pe Domnul vrem să-L urmăm,
Datoria ne-mplinem, În ogorul Său lucrăm.
Mesaj către lume purtăm,
Iubire și adevăr:
Că Domnul revine în curând triumfător.

ANGAJAMENTUL ȘI LEGEA CLUBULUI

Angajamentul

Prin harul lui Dumnezeu, voi fi cinstit, amabil
și credincios. Voi fi un serv al Său și un prieten
al oamenilor!

Voi respecta Legea exploratorilor!

- **Prin harul lui Dumnezeu** — poți să împlinești Angajamentul și Legile exploratorilor numai dacă te bazezi pe ajutorul lui Dumnezeu.
- **Voi fi cinstit** — voi avea gânduri curate, vocabular curat și fapte curate, mă voi ridica deasupra lumii în care trăiesc, îmi voi păstra viața curată, voi fi sincer în cuvinte și fapte. Mă voi strădui să cultiv în mine un caracter nobil și puternic.
- **Voi fi amabil** — voi fi atent să manifest bunătate față de întreaga creație, nu doar față de prietenii mei.
- **Voi fi credincios** — voi fi cinstit și corect la învățătură, la lucru și la joacă, făcând totul cât de bine voi putea (la superlativ), voi face totul în așa fel, încât ceilalți să se poată baza pe ajutorul meu oricând.
- **Voi fi un serv al lui Dumnezeu** — voi considera voia lui Dumnezeu ca fiind mai presus de orice și o voi împlini.
- **Voi fi un prieten al oamenilor** — voi trăi ca să fiu o binecuvântare pentru cei din jur, comportându-mă cu ei așa cum aș dori ca ei să se comporte cu mine.
- **Voi respecta Legea exploratorilor** — sunt de acord cu toate legile exploratorilor și îmi voi trăi viața în conformitate cu ele. Mă voi strădui să înțeleg mai profund Legea exploratorilor și să trăiesc

conform spiritului ei, înțelegând că respectarea legilor care o guvernează, este parte integrantă din orice organizație.

Legea

Să studiez și să mă rog zilnic,
Să îmi îndeplinesc conștiincios datoria,
Să am grijă de corpul meu,
Să îmi păstrez conștiința curată,
Să fiu amabil și ascultător,
Să mă port cuviincios în casa Domnului,
Să am întotdeauna un cântec un inimă,
Să merg oriunde mă trimite Dumnezeu.

- **Să studiez și să mă rog zilnic** — să încep ziua cu o discuție personală cu Dumnezeu.
- **Să îmi îndeplinesc conștiincios datoria** — prin puterea pe care mi-o dă Dumnezeu, voi fi de folos celor din jurul meu și tot atât de conștiincios îmi voi îndeplini datoriile oriunde mă voi afla.
- **Să am grijă de corpul meu** — voi depune toate eforturile pentru a fi puternic și îndemânat și pentru a nu avea vicii. Mă voi strădui să-mi mențin corpul într-o stare fizică bună.
- **Să îmi păstrez conștiința curată** — să nu spun minciuni, să fiu cinstit și sârguincios la lucru, la învățătură și la joacă. Mă voi împotrivi gândurilor rele și indecente.
- **Să fiu amabil și ascultător** — să fiu bun și grijuliu față de cei ce mă înconjoară, reflectând dragostea lui Isus în relațiile mele cu ceilalți oameni.
- **Să mă port cuviincios în casa Domnului** — în timpul oricărui serviciu, voi manifesta evlavie, deoarece mă află în locul unde este prezența lui Dumnezeu.
- **Să am totdeauna un cântec în inimă** — voi fi vesel și mă voi strădui mereu să văd partea pozitivă în orice situație. Fie ca influența vieții mele să fie la fel de pătrunzătoare ca și lumina soarelui asupra celorlalți.
- **Să merg oriunde mă trimite Dumnezeu** — voi fi gata mereu să-mi împărtășesc credința cu cei din jurul meu. Mă voi strădui

să fiu de folos celor ce mă înconjoară, așa cum făcea Isus.

SEMNIFICAȚIA EMBLEMEI TRIUNGHIULARE A CLUBULUI «EXPLORATORI»

Culorile emblemei

1. Roșu

- *Jertfa lui Hristos pentru noi.* «Fiindcă atât de mult a iubit Dumnezeu lumea, că a dat pe singurul Lui Fiu, pentru ca oricine crede în El să nu piară, ci să aibă viața veșnică» (Ioan 3:16).
- *Jertfa noastră pentru Dumnezeu.* «Să aduceți trupurile voastre ca o jertfă vie, sfântă, plăcută lui Dumnezeu» (Rom. 12:1).

2. Auriu

- *Calitate înaltă.* «Te sfătuiesc să cumperi de la Mine aur curățat prin foc, ca să te îmbogățești» (Apoc. 3:18).
- *Un scop înalt.* Clubul «Exploratori» își pune standarde înalte în dezvoltarea unui caracter puternic pentru Împărăția lui Dumnezeu.

3. Alb

- *Puritate.* «Cel ce va birui va fi îmbrăcat astfel în haine albe» (Apoc. 3:5). Noi tindem spre puritatea și viața neprihănită a lui Hristos.

4. Albastru

- *Loialitate.* Scopul clubului «Exploratori» este să ne învețe să fim loiali:
 - Tatălui Ceresc;
 - părinților noștri;
 - Bisericii noastre.

Loialitatea — aceasta este reflectarea caracterului adevăratului nostru Mentor și Învățător.

Simbolurile emblemei

1. Scut

- *Protecție din partea lui Dumnezeu.* În Scriptură, Dumnezeu

este numit adesea scutul poporul Său. «Nu te teme; Eu sunt scutul tău» (Gen. 15:1).

- *Protecția contra vrăjmașului.* «Pe deasupra tuturor acestora, luați scutul credinței, cu care veți putea stinge toate săgețile arzătoare ale celui rău» (Ef. 6:16).

2. Sabia

- *Armă.* Sabia este o armă, iar victoria este obținută prin ofensivă. Noi luptăm contra păcatului, iar arma noastră este Cuvântul lui Dumnezeu.
- *Cuvântul lui Dumnezeu.* "...Sabia Duhului, care este Cuvântul lui Dumnezeu"(Ef. 6:17).

3. Trei laturi ale emblemei

- *Trinitatea lui Dumnezeu:* Tatăl, Fiul și Duhul Sfânt.
- *Educația din perspectiva Trinității:*
 - dezvoltarea mintală: treptele și specializările;
 - dezvoltarea fizică: drumeții, muncă fizică, grija față de sănătate ;
 - dezvoltarea spirituală: slujire și creștere spirituală personală.

4. Triunghiul inversat

- *Ordinea inversă a valorilor* pe care le-a împărtășit Hristos poporului și care diferă de învățăturile acestei lumi .
- *Jertfirea propriului «eu»* atunci când nevoile celor ce mă înconjoară stau mai presus de nevoile personale.

5. Inscripția «Clubul «Exploratori»»

- Clubul «Exploratori» este o parte integrantă a Departamentului „Tineret” al Bisericii Mondiale Adventiste de Ziua a Șaptea.

PAȘII DE ORGANIZARE A CLUBULUI

Consultarea cu directorul Departamentului „Tineret” de la Conferință.

Directorul Departamentului „Tineret” de la Conferință este responsabil de activitatea cluburilor „Exploratori” din Conferința respectivă. Orice persoană care înțelege nevoia de formare a clubului „Exploratori” în biserica locală, trebuie mai întâi de toate să

se consulte cu el.

Întâlnirea cu pastorul și directorul DT de la Conferință

Chemarea ar trebui să fie făcută din partea bisericii directorului Departamentului „Tineret” la Conferință, apoi acesta va conveni o întâlnire cu pastorul bisericii unde se va explica în detalii esența slujirii și activității clubului „Exploratori” și modul concret în care Conferința poate ajuta unei biserici. Dacă directorul DT de la Conferință nu are posibilitatea să organizeze o astfel de întâlnire, atunci el poate încredința acest caz directorului clubului „Exploratori” de la Conferință.

Prezentarea planului comitetului bisericii

Conducătorul Departamentului „Tineret” din biserică trebuie să stabilească o întâlnire cu comitetul bisericii. Este necesar să avem aprobarea comitetului bisericii pentru a organiza clubul „Exploratori”. Comitetul bisericii trebuie să-și proiecteze în minte obiectivele, bugetul necesar și conceptul organizării clubului și, nu în ultimul rând, rolul pe care îl poate avea el în răspândirea evangheliei de către tinerii din biserică.

La această etapă, membrilor comitetului bisericii trebuie să li se prezinte anchetele și buletinele informaționale care vor ajuta directorul Departamentului „Tineret” al Conferinței în lucrarea sa ce urmează a fi îndeplinită, pentru ca să asigure planificarea necesară și ajutorul în organizarea clubului. În astfel de buletine informaționale trebuie să fie incluse numele, prenumele și adresa copiilor și a adolescenților bisericii, atât a celor activi, cât și a celor pasivi; numele și prenumele membrilor școlii de Sabat; numele persoanelor calificate în instruirea master-ghizilor; numele și prenumele persoanelor care pot fi instructori și lista locurilor de odihnă din această zonă. După o astfel de întâlnire, urmează să fie comunicat bisericii intenția de a forma un club al exploratorilor.

Prezentarea în fața bisericii

Destul de important este să se prezinte la timp clubul în fața tuturor membrilor bisericii, prezentând scopurile și programele

clubului. O persoană calificată trebuie să prezinte în fața bisericii un raport despre activitatea clubului „Exploratori” și despre necesitățile copiilor la această vârstă — de dorit ca acest lucru să aibă loc în timpul Serviciului Divin din Sabat. Persoanele calificate ar putea fi directorul Departamentului „Tineret” de la Uniune, directorul Departamentului „Tineret” de la Conferință, directorul clubului „Exploratori” de la Conferință sau Uniune, pastorul sau oricare alt reprezentant al Uniunii sau Conferinței invitat de pastor, în calitate de vorbitor. De asemenea, este necesar să faceți apel în biserică la persoanele interesate de aceasta și la cele care ar dori să ajute și să susțină lucrarea clubului „Exploratori”.

Organizarea unei întâlniri speciale în ziua de Sabat

La această întâlnire este necesar să fie adunați toți acei care vor participa la organizarea clubului. Invitați master-ghizii, părinții copiilor care sunt de vârsta potrivită, toți profesorii școlari (a școlii de stat sau a celei bisericesti), toți instructorii pentru grupele de copii și adolescenți a școlii de Sabat, toți maturii a căror aptitudini, abilități și îndemânări le pot fi interesante adolescenților și toți ceilalți oameni care sunt cointeresați în lucrarea cu tinerii. În timpul întâlnirii, prezentați schema organizării clubului „Exploratori”. Exploratorii din cluburile vecine pot, de asemenea, să participe la această întâlnire pentru a-și împărtăși succesele și a arăta care este uniforma recomandată. Este necesar să se discute cu toți acei care doresc să ia parte în activitatea clubului în calitate de conducători ai acestuia și să li se propună să îndeplinească anchetele respective.

Învățarea principiului de lucru în clubul «Exploratori»

«Cursul de bază pentru instruirea personalului clubului „Exploratori» este descris în cartea cu aceeași denumire care poate fi achiziționată în oficiul Diviziunii Euro-Asia. Acest curs trebuie petrecut în comunitate în așa fel, încât oamenii care sunt interesați de aceasta, să poată frecventa aceste întâlniri. Una dintre condițiile principale, de care depinde succesul în activitatea clubului, este numărul necesar de conducători pregătiți. Directorul Departamentului „Tineret” de la Conferință trebuie să organizeze un

astfel de seminar și să includă în lucrare cât mai mulți ajutori.

Alegerea directorului clubului, ajutorilor lui și a instructorilor

La sfârșitul cursului de instruire, comitetul bisericii sau comisia de alegeri trebuie să facă cunoștință cu lista acelor oameni care sunt cei mai potriviți pentru funcția de conducător al clubului și să înainteze bisericii candidatura directorului de club, ajutorilor lui și a instructorilor. După ce biserica acceptă prin vot aceste persoane, trebuie să aibă loc întâlnirea comitetului executiv al clubului.

Alegerea instructorilor (comitetul executiv)

Comitetul executiv al clubului „Exploratori” este format din pastor, conducătorul Departamentului „Tineret” al bisericii, directorul școlii de Sabat, directorul clubului, ajutorii acestuia ș.a.m.d. (lista completă a membrilor comitetului executiv o puteți vedea la pagina 69). Directorul clubului este reprezentantul comitetului executiv. Comitetul elaborează principiul de bază al activității clubului și alege lucrătorii clubului și instructorii.

Planificarea programului anual la ședința comitetului executiv al clubului

După ce lucrătorii clubului au fost instruiți cum să lucreze în club, după ce au luat cunoștință cu principiul de acțiune și a fost ales un prototip de dezvoltare, comitetul executiv al clubului trebuie să înceapă planificarea programului pentru anul următor. Planul trebuie să conțină orarul de lucru al activității grupelor, timpul întâlnirii, activități deosebite, zile de conferințe, programe lunare, iarmaroace și drumetii (vezi secțiunea PLANIFICAREA ÎNTÂLNIRILOR, ACTIVITATEA CLUBULUI, ACTIVITĂȚI LA NIVEL DE CONFERINȚĂ).

Planificarea programului de deschidere a clubului cu șase săptămâni înainte de data stabilită pentru întâlnirea clubului

Unul dintre cei mai importanți pași în toată organizarea clubului „Exploratori” este elaborarea unui program în perspectivă și planificarea de lungă durată. Aceasta înseamnă că scopul lucrării

clubului, de la câteva luni — la câțiva ani, trebuie să fie clar prezentat. Toată activitatea clubului trebuie să se conformeze acestor scopuri atotcuprinzătoare. Fiecare întâlnire trebuie să fie planificată până în cele mai mici detalii cu câteva săptămâni înainte de întâlnire. Luând în considerație caracteristicile deosebite ale vârstei adolescenților, conducerea clubului poate repartiza programul anual în trei sau patru părți mari, fiecare dintre ele fiind distinctă prin scopurile sale și modul de activitate. O astfel de repartizare permite o flexibilitate a programului anual în care vor fi binevenite ideile noi. Cu patru săptămâni înainte de întâlnirea clubului care a fost stabilită în prealabil, trimiteți scrisori familiilor potențialilor exploratori.

Desfășurați un program de publicitate

- *Cu patru săptămâni* până la data întâlnirii stabilită de club: afișați informația în buletinul informațional al bisericii.
- *Cu trei săptămâni* până la data întâlnirii stabilită de club: faceți o gazetă de perete interesantă despre exploratori.
- *Cu două săptămâni* până la data întâlnirii stabilită de club:
 1. petreceți programa școlii de Sabat pentru adolescenți;
 2. anunțați în timpul serviciului divin despre sărbătoarea care va avea loc;
 3. trimiteți invitații, din partea pastorului, exploratorilor din cel mai apropiat club;
 4. trimiteți scrisoare, din partea directorului clubului, către părinții potențialilor exploratori.
- *Cu o săptămână* până la data întâlnirii stabilită de club:
 1. trimiteți scrisoare, din partea pastorului, către părinții potențialilor exploratori;
 2. petreceți serviciul divin, punând un deosebit accent pe program, de dorit să fie invitați exploratorii din cluburile învecinate.
- *Întâlnirea stabilită de club.*

Înainte de întâlnirea stabilită de club, pregătiți lucrătorii și împărțiți-le uniforma.

Directorul, ajutorul directorului, mentorii și instructorii formează

echipa de lucru a clubului (personalul clubului). În procesul de lucru al clubului, toți acești oameni trebuie, din când în când, să se întâlnească pentru a face pregătirile necesare. Astfel, fiecare va lua cunoștință de partea sa de lucru și de structura de activitate a clubului. Lucrătorii clubului trebuie să păstreze uniforma și să poarte, conform regulamentului, insignele de excelență. De asemenea, este oportun de invitat patru exploratori îmbrăcați în uniformă.

Întâlnirea de directivă a clubului

Vezi programul întâlnirii de directivă a clubului la pag. 133.

Programul de vizite — mentorul trebuie imediat să viziteze pe fiecare explorator din grupa sa

Mentorul clubului trebuie să vină acasă la fiecare explorator nou apărut și să se prezinte ca mentor (numele copilului).

- Verificați datele copilului din anchetă;
- Amintiți familiei despre seara clubului;
- Fiți gata să răspundeți la întrebările legate de părțile componente ale uniformei, de drumeții, de programul clubului. Înainte ca să plecați, nu uitați să specificați că, fiind mentorul clubului «Exploratori», doriți să ajutați părinții în măsura posibilității.

Ceremonia de consacrare se desfășoară aproximativ peste 1-2 luni după ce clubul și-a început activitatea.

De îndată ce exploratorii obțin uniforma, iar din oficiul Conferinței este primit cartonașul de membru în club sau pașaportul exploratorului, trebuie să aibă loc ceremonia de consacrare cu prezența tuturor părinților și membrilor bisericii. Acesta este un eveniment deosebit și exploratorii trebuie să perceapă importanța acestuia.

Seara prietenilor

Seara prietenilor este un eveniment comun care se desfășoară cu două-trei săptămâni înainte de întâlnirea stabilită de club. Fiecare explorator poate să invite la această întâlnire unul dintre

prietenii apropiați sau care trăiesc în vecinătate. Directorul trebuie să facă cunoștință cu fiecare. În timpul discuției, directorul trebuie să întrebe dacă aceștia doresc să devină membri ai clubului. În cazul în care răspunsul este afirmativ, el trebuie să facă o vizită aceluia adolescent chiar în săptămâna următoare pentru a explica în ce constă programul și pentru a-și exprima dorința de a discuta cu părinții acestuia despre întrebările legate de frecventarea întâlnirilor clubului „Exploratori” în ziua de Sabat și de duminică.

Interesele societății și ale bisericii

După ce s-a format clubul „Exploratori”, puteți satisface interesele societății și ale bisericii locale. Directorul trebuie să se împrietenească cu familia fiecărui explorator. De asemenea, el trebuie să contribuie la cunoașterea dintre familia exploratorului și pastorul bisericii. În continuare, apare posibilitatea de a invita aceste familii la biserică și de a le arăta tot ce le poate propune biserica. Astfel, clubul „Exploratori” va deveni cu adevărat un grup misionar.

Evaluarea activității clubului

Aproximativ peste 10-12 săptămâni după ce clubul și-a început activitatea, directorul Departamentului „Tineret” de la Conferință sau, în lipsa acestuia, directorul clubului „Exploratori” trebuie să stabilească o întrunire cu membrii comitetului executiv al clubului pentru a evalua activitatea acestuia și calitatea programului — dacă este echilibrat și dacă activitățile sunt variate.

REGULAMENTUL CLUBULUI «EXPLORATORI»

ARTICOLUL 1.

Definiție

Programul oferă o slujire complexă pentru adolescenții cu vârsta cuprinsă între 10-15 ani în cadrul Bisericii Adventiste de Ziua a Șaptea. Programul este susținut de Departamentul „Tineret” al Conferinței Generale și se numește *Clubul «Exploratori»*.

ARTICOLUL 2.

Scopuri

Clubul «Exploratori» tinde spre următoarele scopuri:

- să contribuie la consacrarea personală lui Dumnezeu a fiecărui explorator;
- să ofere un program atractiv, cu realizări frumoase, axat pe biserică și activitățile sale;
- să cointereneze părinții și tinerii în a participa în lucrarea organizată a bisericii cu adolescenții și copiii;
- să îndrume exploratorul în a-și descoperi propriul potențial, dat de Dumnezeu, pentru a sluji celor din jur;
- să asigure o armonioasă dezvoltare fizică, socială, intelectuală și spirituală a laturilor vieții exploratorului;
- să ofere posibilitate exploratorului să-și dezvolte calităților de lider;
- să cultive în fiecare explorator sentimentul de recunoștință față de Dumnezeu pentru dragostea Sa care se manifestă prin natură.

ARTICOLUL 3.

Organizarea

Directorul Departamentului „Tineret” de la Conferință este responsabil de toate evenimentele care se petrec conform programului clubului „Exploratori” pe teritoriul Conferinței. Este recomandat să se ceară opinia sa cu privire la orice domeniu al clubului. Toate evenimentele majore se coordonează cu el, oferindu-i posibilitatea să participe el însuși. Pe un teritoriu mai mare, Conferința poate să încredințeze directorului clubului „Exploratori” sarcina de a fi reprezentantul directorului Departamentului „Tineret” de la Conferință, căruia el i se supune direct.

În biserică unde există cluburi de copii și de adolescenți, directorul administrativ al cluburilor acționează în calitate de coordonator și reprezintă interesele cluburilor în timpul ședințelor comitetului bisericii. Directorul clubului „Exploratori” trebuie să fie o persoană matură care este cu adevărat cointerestat în lucrarea cu adolescenții,

manifestând tact și blândețe în atitudinea față de nevoile lor. Dacă este posibil, directorul trebuie să fie, cel puțin, master-ghid sau să aibă cursul de bază al pregătirii lucrătorilor clubului. El trebuie să fie o persoană inventivă, ingenioasă și un membru cu o recomandare bună din partea Bisericii Adventiste de Ziua a Șaptea. Toată activitatea clubului se desfășoară sub ghidarea directorului, pentru că anume el este răspunzător de formarea, organizarea și planificarea întâlnirilor de club.

ARTICOLUL 4.

Alegerea persoanelor oficiale și a altor lucrători ai clubului

Compartimentul 1.

Persoanele oficiale ale clubului sunt: directorul aministrativ (acolo unde există clubul adolescent «Exploratori»), directorul clubului, unul sau mai mulți ajutori ai directorului, secretarul clubului și casierul (aceste funcții le pot îndeplini și ajutorii directorului). Personalul este format dintr-un număr adecvat de mentori și instructori.

Compartimentul 2.

Directorul administrativ și/sau directorul clubului este desemnat în funcție de către comisia de alegeri care organizează clubul în biserică sau de către biserică.

Compartimentu 3.

Ajutorul directorului și mentorii sunt propuși de directorul clubului și sunt întăriți de comitetul bisericii/comisia de alegeri.

Compartimentul 4.

Secretarul și casierul clubului sunt desemnați în funcție după alegerea directorului clubului și sunt întăriți de comitetul bisericii.

Compartimentul 5.

Instructorii sunt desemnați sau revocați de către comitetul bisericii cu acordul directorului clubului și a ajutorilor directorului clubului.

Compartimentul 6.

Personalul clubului «Exploratori» este compus din toate funcțiile

enumerare mai sus.

ARTICOLUL 5.

Responsabilitățile persoanelor oficiale și a celorlalți lucrători

Compartimentul 1.

Directorul administrativ este coordonatorul cluburilor „Exploratori”, în componența căruia intră atât copiii, cât și adolescenții. El este răspunzător de prezentarea intereselor bisericii în organizarea exploratorilor și membrilor comitetului bisericii. El va coordona toată lucrarea în ambele cluburi.

Compartimentul 2.

Directorul. Toată activitatea clubului este responsabilitatea lui. Împreună cu ajutorii și comitetul executiv, el desemnează în funcții conducătorii tuturor comitetelor.

Compartimentul 3.

Ajutorul directorului contribuie la desfășurarea activității directorului, iar, în lipsa acestuia, îl poate substitui. Ajutorii directorului pot să fie desemnați în următoarele funcții: mentor în grupele exploratorilor, secretar și/sau casier, capelan, responsabil de jocuri, activități, drumeții, specializări și îndemânări creative, muzică, echipament, natură, transport, activități speciale și de alte evenimente care se desfășoară de două ori pe lună (sau o dată în două luni) ș.a.m.d.

Compartimentul 4.

Secretarul pregătește rapoartele pe care le trimite apoi în oficiul Conferinței. El este răspunzător de corespondența clubului, de organizarea întâlnirilor, de datele personale și de oricare altă informație necesară pentru o bună funcționare a clubului.

Compartimentul 5.

Casierul este responsabil de toate cheltuielile și de strângerea fondurilor din veniturile clubului, provenite din taxele membrilor, din proiecte de colectare a banilor ș.a. El prezintă raportul financiar la cerința oricărui membru care deține un post oficial sau a membrilor grupului de lucru și transmite toate rapoartele și fondurile rămase celui ce-l va substitui. El coordonează cu casierul

bisericii și păstrează toate fondurile la el.

Compartimentul 6.

Capelanul. Îndatoririle lui pot fi îndeplinite de ajutorul directorului și constau în a ajuta directorul clubului în susținerea unui nivel înalt de spiritualitate a clubului. El știe cum sunt relațiile personale ale fiecărui explorator cu Dumnezeu și este un membru activ al comitetelor, planificând Serviciul Divin la întâlnirile de club, drumeții; de asemenea, el este răspunzător de activitate și de disciplină în club.

ARTICOLUL 6.

Comitetele

Compartimentul 1.

În comitetele responsabile de activitatea clubului, fac parte:

- comitetul de coordonare (pentru bisericile în care există cluburi pentru copii și adolescenți);
- comitetul executiv;
- comitetul lucrătorilor.

Compartimentul 2.

Comitetul de coordonare este format din: directorul administrativ, directorii cluburilor, ajutorii directorilor, pastorul, secretarul, casierul, mentorul spiritual. Comitetul, fiind sub conducerea directorului administrativ, este un organ responsabil de toate evenimentele cu scop unificator pentru exploratori.

Compartimentul 3.

Comitetul executiv al clubului este format din: directorul clubului, ajutorii directorului, pastorul, secretarul, casierul și capelanul clubului. Comitetul, fiind sub conducerea directorului clubului, este responsabil de toate evenimentele care se petrec în clubul „Exploratori”.

Compartimentul 4.

Comitetul lucrătorilor este format din: comitetul executiv, mentorii și ajutorii acestora și instructori. Căpitanii grupelor pot fi și ei invitați la aceste întâlniri ale comitetului respectiv.

ARTICOLUL 7.

Cvorumul

Pentru a asigura funcționarea fiecărui comitet din cele enumerate, este necesar să fie prezenți majoritatea membrilor la ședințele de comitete stabilite.

ARTICOLUL 8.

Întâlnirile

Compartimentul 1.

Întâlnirile regulate ale exploratorilor trebuie să aibă loc cel puțin de două ori pe lună. Timpul și durata întâlniri se stabilesc de către comitetul executiv și se planifică după unul dintre următoarele modele:

- **Model A.** Întâlnirea durează trei ore și este formată din: ceremonia de deschidere și închidere, pregătirea de marș și paradă, jocuri, partea de instruire, partea de meșteșuguri — toate acestea alcătuind un tot întreg în elaborarea întregului program.
- **Model B.** De asemenea, durează trei ore, dar se împarte în două părți diferite.
 1. O oră este dedicată lucrului cu exploratorii în Sabat, fiind bazată pe comuniune și învățatură.
 2. Celelalte două ore sunt planificate în altă zi, pentru a face pregătirile de marș și paradă, jocurile, învățarea propriu-zisă, meșteșugurile și ceremoniile de deschidere și închidere.
- **Model C.** Programul săptămânal care poate dura o oră sau două.

Compartimentul 2.

Întâlnirile lucrătorilor trebuie să aibă loc o dată pe săptămână, conform graficului stabilit în prealabil.

Compartimentul 3.

Întâlnirile comitetului executiv au loc cel puțin o dată în trimestru.

Compartimentul 4.

Programul anual al clubului „Exploratori” este planificat în

așa mod, încât să corespundă tuturor cerințelor propuse de Departamentul „Tineret” al Conferinței în sistemul de evaluare al clubului.

ARTICOLUL 9.

Calitatea de membru și prezența

Compartimentul 1.

Membrii grupei mai mici ai clubului „Exploratori” sunt copii cu vârsta cuprinsă între 10-12 ani.

Compartimentul 2.

Membrii grupei de adolescenți ai clubului „Exploratori” sunt copii cu vârsta cuprinsă între 13-15 ani.

Compartimentul 3.

Pentru a deveni membru al clubului, este necesar de a parcurge următorii pași:

- să depună o cerere în scris către directorul clubului, în care să fie indicată dorința de a participa ;
- să plătească taxa de membru;
- să achiziționeze uniforma completă a clubului;
- să tindă să respecte principiile care sunt expuse în Angajamentul și Legea exploratorilor;
- să se străduie să ia parte la toate evenimentele organizate de către clubul „Exploratori”.

Compartimentul 4.

Tinerii neadvenșiți, care respectă principiile enumerate mai sus, pot face parte și ei din club.

Compartimentul 5.

Primirea noilor membri în clubul „Exploratori” are loc la începutul fiecărui trimestru și/sau în una din trei sau patru perioade stabilite în prealabil pe parcursul anului.

Compartimentul 6.

În timpul desfășurării oricărui evenimente, se duce evidența frecvenței membrilor clubului.

Compartimentul 7.

Fiecare explorator trebuie să ia parte la cel puțin 80% din toate evenimentele organizate.

Compartimentul 8.

Înștiințarea despre o eventuală lipsă de la întâlnire trebuie să fie prezentată în formă scrisă de către părinți sau tutori directorului clubului.

Compartimentul 9.

Orice membru al clubului care de două ori pe parcursul unui trimestru a lipsit nemotivat de la un oarecare eveniment, trece în lista de muștrări.

Compartimentul 10.

Orice explorator căruia i-a fost aplicată o pedeapsă disciplinară, poate fi restabilit în funcție după achitarea pedepsei hotărâtă de comitetul executiv al clubului.

Compartimentul 11.

Frecventarea evenimentelor speciale de către exploratorii cărora li s-au aplicat pedepse disciplinare este interzisă.

ARTICOLUL 10.***Grupele clubului*****Compartimentul 1.**

Băieții și fetele formează grupe a câte 6-8 persoane sub conducerea unui mentor. O astfel de împărțire pe grupe, nu prea mari, asigură o ordine și o disciplină mai bună și, în plus, poate fi acordată o atenție mai bună fiecărui copil. Băieții și fetele se instruiesc în grupe diferite.

Compartimentul 2. Conducerea grupei.

Căpitanul grupei. Fiecare grupă a clubului, cu ajutorul mentorului, își alege un căpitan din mijlocul membrilor grupei. Căpitanul este răspunzător de acest grup și îl conduce asigurând o participare operativă și organizată a grupei la toate activitățile clubului. El trebuie să fie un exemplu în purtare pentru membrii grupei sale. Se recomandă să se realegă căpitanii grupei la fiecare 4-6 luni, pentru a permite și altor membri ai clubului să-și dezvolte calitățile de lider.

Secretarul grupei. Fiecare grupă a clubului, cu ajutorul mentorului, alege secretarul din rândul membrilor grupului. Secretarul grupei

mai mici sau a celei de adolescenți este responsabil să informeze secretarul clubului despre frecvență. Se recomandă ca secretarul grupei să fie reales la fiecare 4-6 luni pentru a se oferi posibilitatea și altor membri ai clubului să dezvolte calitățile de lider.

Compartimentul 3. Uniforma.

Uniforma A. Uniforma oficială a exploratorilor este uniforma stabilită de Diviziune și este recomandată pentru fiecare membru al clubului și pentru persoanele oficiale ale clubului. Această uniformă se poartă la unele întâlniri speciale și la alte evenimente deosebite care sunt stabilite de directorul clubului.

Uniforma B. Uniforma de câmp.

Uniforma de câmp este recomandată de către Conferință pentru fiecare membru al clubului și se îmbracă în timpul desfășurării evenimentelor clubului, la indicația directorului clubului.

ARTICOLUL 11.

Finanțe

Compartimentul 1.

Taxele de membru sunt stabilite de comitetul executiv și se achită în perioada îndeplinirii formularului de cerere pentru a deveni membru al clubului. Această taxă se rambursează dacă, din anumite motive, solicitantul nu este acceptat. Taxele săptămânale, lunare sau trimestriale sunt stabilite de către comitetul executiv.

Compartimentul 2.

Restabilirea ca membru al clubului este urmată de achitarea taxei de restabilire, suma căreia este stabilită de către comitetul executiv.

Compartimentul 3.

Achitarea asigurării anuale (de accidente) urmează să fie introdusă în suma taxei anuale, dacă este posibil.

Compartimentul 4.

Colecta specială, din partea bisericii locale, în Ziua Exploratorilor, reprezintă aportul membrilor bisericii și sponsorizarea evenimentelor clubului.

Compartimentul 5.

Reportul financiar este prezentat la ședința comitetului executiv

al clubului.

ARTICOLUL 12.

Modificări

Aceste reglementări pot fi rectificate prin votul a două treimi din lucrătorii clubului, ținând cont de faptul că toate rectificările vor intra în vigoare doar după aprobarea lor la ședința comitetului Conferinței.

ALEGEREA LUCRĂTORILOR CLUBULUI

Comitetul executiv al clubului

Directorul administrativ, directorul, ajutorul directorului

Comisia de alegeri a bisericii locale alege directorul clubului „Exploratori” și, dacă este necesar, directorul administrativ. Aceștia trebuie să fie membri ai bisericii, oameni consacrați, de dorit să fie investiți în master-ghid, pentru că interesul lor sincer și capacitățile îi fac să fie întocmai potriviți pentru această slujire. Se recomandă ca persoana respectivă să fie invitată la ședința comisiei de alegeri în timpul alegerii candidatului la postul de ajutor al directorului. Numărul ajutoarelor directorului depinde de numărul exploratorilor din club. În fiecare club este nevoie să fie cel puțin un ajutor al directorului – partea bărbătească este recomandată pentru a lucra cu băieții și partea femeiască este recomandată pentru a lucra cu fetele.

Secretarul și casierul

Directorul și ajutorul său, la rândul lor, aleg secretarul și casierul. După posibilitate, aceste posturi pot fi deținute de una și aceeași persoană. De asemenea, aceste posturi pot fi deținute de ajutorii directorilor sau de către alți membri ai echipei de lucru în club.

Capelanul

În fiecare club este necesar să fie ales un mentor spiritual – o persoană care este responsabilă de desfășurarea și organizarea serviciilor divine și a ceremoniilor speciale. Această persoană

trebuie să manifeste un deosebit interes față de fiecare explorator și lucrător al clubului. El poate să combine această funcție cu funcția de ajutor al directorului, pastor al bisericii, ajutorul pastorului, pastorul (liderul) de tineret, prezbiter ș.a.m.d.

Comitetul de lucrători al clubului

Mentorii (pentru grupele cu vârstă mai mică și cele de vârsta adolescenței)

Lucrătorii clubului sunt mentorii unei grupe formate din 6-8 exploratori.

Comitetul executiv al clubului „Exploratori” alege comitetul de lucrători al clubului și constă din următoarele funcții:

Instructorii

Aceștia sunt persoane care instruiesc exploratorii în specializări. Mentorul grupei poate, de asemenea, să fie instructorul acestei grupe. Instructorii sunt specialiștii care instruiesc în specializări și meșteșuguri.

Căpitani

Conducătorii grupei, de obicei, sunt aleși prin votul grupei și acordul comitetului executiv al clubului.

Secretarii

Secretarii sunt responsabili de statistică și de menținerea tuturor registrelor și rapoartelor despre activitatea grupei (de obicei, sunt aleși prin votul grupei și aprobați de către comitetul executiv al clubului).

OBLIGAȚIILE LUCRĂTORILOR CLUBULUI

Directorul clubului

Directorul clubului „Exploratori” trebuie să fie o persoană

matură, un membru neșovăitor al Bisericii Adventiste de Ziua a Șaptea. El trebuie să aibă nivelul de master-ghid și să treacă „Cursul de bază pentru pregătirea lucrătorilor clubului „Exploratori”. Dacă încă nu are acest nivel, atunci să se grăbească în a-l obține cât de curând posibil.

Succesul și atmosfera morală a oricărui club depinde în cea mai mare parte de modul în care directorul conduce acest club, fiind un model de spiritualitate, acuratețe, punctualitate, să fie sportiv, plăcut în discuție și o persoană discretă. El trebuie să fie un exemplu și în purtarea uniformei aranjate absolut corespunzător.

Directorul clubului trebuie să fie cu adevărat cointeresat de tineri, să aibă o atitudine înțelegătoare față de problemele copiilor și adolescenților. Prin viața sa, el trebuie să demonstreze de ce este capabil Dumnezeu să facă în viața tinerilor.

Directorul trebuie să fie un entuziasmat, gata oricând să ducă răspunderea, să fie deschis pentru idei noi și să manifeste inițiativă în îndeplinirea acestora. El trebuie să poată conlucra cu întreaga echipă de lucru a clubului, ajutând mentorii și instructorii să soluționeze problemele care pot apărea în activitatea grupelor lor.

Obligațiile directorului clubului:

- să fie membru al comitetului bisericii;
- să conlucreze într-o strânsă legătură cu pastorul bisericii, cu liderul de tineret, cu prezbiterul, cu răspunzătorul de finanțe și să-i invite să participe la diferite programe și evenimente;
- să conlucreze și să întrețină o legătura permanentă cu Departamentul „Tineret” al Conferinței și să expedieze rapoartele de activitate;
- să fie președintele comitetului executiv al clubului «Exploratori»;
- să fie președintele ședințelor la comitetul de lucrători al clubului. Totuși, el ar putea să încăleceze obligațiile sale ajutorului directorului, dacă este nevoie;
- să supravegheze activitatea clubului și să fie responsabil de apel, de organizarea și de desfășurarea fiecărei întâlniri a clubului;
- să aibă inițiativă în planificarea programului anual și a evenimentelor calendaristice care se răspândesc printre

- lucrătorii clubului, exploratori și părinții acestora;
- să fie responsabil, prin activitatea sa în comitetului executiv, de tot programul de activitate al clubului:
 - timpul și locul întâlnirii;
 - excursii (o dată în două luni);
 - camporee și expediții;
 - activități în natură și serviciul divin;
 - consacrarea;
 - ceremoniile de premiere;
 - finanțe, buget, taxele de membru și alte colecte ;
 - disciplină;
 - fișe și buletine informaționale.
 - să fie responsabil de stabilirea întâlnirilor regulate ale clubului.
 - să se asigure ca toate comitetele și persoanele să parcurgă următoarele etape:
 - ceremonia de deschidere și închidere;
 - serviciul divin;
 - jocuri, iarmaroace;
 - activitatea pe trepte, specializări;
 - activități de creativitate;
 - formarea grupelor;
 - lucru cu mentorii și instructorii.

Ajutorii directorului clubului

Ajutorii directorului urmează instrucțiunile și indicațiile directorului și se fac responsabili parțial de conducerea clubului. În club trebuie să fie desemnați doi sau mai mulți ajutori ai directorului, în dependență de necesitatea fiecărui club în parte.

Ajutorul directorului, desemnat de către director, ia asupra sa răspunderea de a organiza, în lipsa acestuia, întâlnirile de club. De asemenea, îi poate fi încredințată funcția de președinte la ședințele echipei de lucru.

Ajutorii directorului trebuie să posede calitățile de lider care sunt indicate și directorului de club. Ajutorul directorului trebuie să fie supus din respect directorului clubului și să conlucreze cu el într-o

atmosferă de înțelegere reciprocă, aducând o mulțime de roade.

În obligațiile ajutorului directorului intră și supravegherea activităților în următoarele domenii și sfere de activitate:

- cerințele treptei;
- activitatea secretarului;
- activitatea casierului;
- activitatea capelanului;
- jocuri;
- drumeții;
- specializări și activități de creativitate;
- muzică;
- echipamentul exploratorilor;
- natura;
- serviciul divin;
- transport;
- evenimente deosebite, activități o dată la două luni;
- ieșiri ș.a.m.d.;
- slujire;
- relații publice.

Secretarul clubului

De obicei, secretarul clubului poate fi însuși ajutorul directorului, dar se poate de ales un altul din rândul lucrătorilor clubului. Secretarul este responsabil de păstrarea tuturor documentelor clubului, cu excepția celor financiare care îi sunt încredințate casierului. În unele cluburi, nu prea mari, s-ar putea ca funcția de secretar și casier să fie îndeplinită de una și aceeași persoană.

Un secretar executor, bine organizat face parte din componența indispensabilă a clubului.

Obligațiile secretarului clubului

- Să verifice notificările secretarilor grupelor și să le treacă în datele personale ale exploratorilor;
- Să înregistreze punctele acumulate și încălcările în registru;

- Să afișeze pe panoul informativ lista cu punctajul fiecărei grupe cel puțin o dată pe săptămână;
- Să scrie raportul și să-l prezinte la Conferință, conform orarului stabilit în Conferința dumneavoastră;
- Să informeze directorul despre succesele clubului și despre starea lui, comparându-l cu planul prevăzut de Conferință;
- Să informeze directorul despre exploratorii care absentează frecvent (în deosebi fără motiv) sau despre exploratorii care se atârnă nerespctuos față de uniforma pe care o poartă;
- Să poarte răspundere de formarea și conținutul panoului/buletinului informativ – informația de pe acest panou trebuie să fie actuală, recentă;
- Să facă comanda necesară de materiale și de formulare de raport la Conferință;
- Să fie responsabil de corespondența clubului și de corespondența directorului clubului;
- Să fie răspunzător de biblioteca clubului și să supravegheze eliberarea și returnarea cărților și revistelor atât exploratorilor, cât și tuturor lucrătorilor clubului.

Casierul clubului

Funcția de casier al clubului „Exploratori”, de obicei, poate fi îndeplinită de ajutorul directorului clubului sau poate fi îndeplinită de oricare altă persoană aleasă din rândul membrilor echipei de lucru. De o importanță majoră este colaborarea dintre casier, directorul clubului și casierul bisericii, informându-i pe aceștia despre cheltuielile care se fac de către club și de fondurile care mai sunt disponibile la momentul respectiv. În unele cluburi mici, funcția de casier și secretar poate fi îndeplinită de una și aceeași persoană, deși ar fi mai efectiv dacă aceste funcții ar fi îndeplinite de două persoane diferite. Casierul trebuie să fie o persoană care tratează cu atenție și acuratețe fondurile clubului. Ar fi ideal, dacă casierul are o oarecare experiență în domeniul de contabilitate.

Un casier conștiincios și executor va contribui la folosirea înțeleaptă a fondurilor clubului. De asemenea, el va informa regulat

membrii comitetului bisericii despre veniturile, cheltuielile și nevoile clubului. Această colaborare va asigura relații bune între părțile respective și va garanta ajutorul bisericii în caz de nevoie.

Obligațiile casierului clubului

- Să calculeze și să noteze toate fondurile clubului: taxele membrilor, donațiile, taxele și colectarea banilor;
- Să înmâneze fondurile casierului bisericii pentru a fi păstrate corespunzător;
- Să ducă evidența cheltuielilor și veniturilor cu o mare acuratețe într-o carte în care să se includă și o scurtă descriere a acestora, indicându-se și data respectivă;
- Să păstreze toate cecurile, conturile, chitanțele care au legătură directă cu cheltuielile și să le repartizeze atent pe fiecare lună în plicuri sau mape speciale;
- Să fie mereu pregătit să prezinte, la solicitarea directorului clubului, casierului bisericii, comitetului executiv al clubului și comitetului bisericii, toate conturile și chitanțele;
- să gestioneze fondurile clubului la îndrumarea și indicația comitetului executiv prin reprezentantul său care este directorul sau altă persoană căreia îi este atribuită această funcție și să urmărească apoi ca toate conturile să fie ținute într-o ordine perfectă;
- Să retragă fonduri pentru cheltuieli mai mici din fondul de rezervă al clubului care se află în gestionarea casierului bisericii;
- Să fie gata pentru colectarea resurselor și pentru elaborarea unor proiecte speciale și să țină o evidență a tuturor resursele provenite;
- Să țină o evidență a materialelor achiziționate din banii adunați și a materialelor și fondurilor returnate;
- Să colecteze bani pentru achiziționarea uniformei și echipamentului, achitând aceste costuri;
- Să colecteze taxe pentru diferite drumeții și evenimente desfășurate în afara încăperii;
- Să aibă grijă ca persoanele care vin la el să ia bani, să prezinte toate actele necesare, inclusiv actele de raportare.

Capelanul clubului

Mentorul spiritual are un rol foarte important în viața clubului, fiind responsabil de dezvoltarea spirituală, de colaborare și de relațiile sănătoase atât între exploratori, cât și în echipa de lucru. Capelanul trebuie să fie botezat și să fie un membru consacrat al Bisericii Adventiste de Ziua a Șaptea în acel oraș sau acea localitate unde este organizat clubul. El poate, de asemenea, să îndeplinească obligațiile ajutorului directorului sau a altui membru din echipa de lucru sau să fie pastorul bisericii/de tineret sau prezbiter. El trebuie să aibă capacități organizatorice bune și să poată petrece într-un mod corespunzător evenimentele spirituale în club.

Obligațiile mentorului spiritual al clubului

- Să poarte uniforma;
- Să se sfătuiască și să colaboreze cu directorul clubului cu privire la pregătirea evenimentelor spirituale;
- Să organizeze serviciul divin, să invite predicatori și să inițializeze, din când în când, lanțuri de rugăciune;
- Să organizeze și să conducă lucrarea misionară în colaborare strânsă cu pastorul;
- Să propună oamenii care se vor ruga la întâlniri și la petrecerea evenimentelor în club;
- Să organizeze serviciul divin, activitatea în școala de Sabat, predica în Sabat și programele de după amiază care sunt pregătite pentru drumeție și alte ieșiri în natură;
- Să colaboreze strâns cu directorul și pastorul la organizarea anuală a evenimentului „Ziua exploratorilor” și a serviciului ceremoniei de decernare;
- Să se manifeste ca mentor spiritual și să colaboreze cu mentorii grupelor;
- Să cunoască personal fiecare explorator și membru al echipei de lucru, fiindu-le îndrumător și susținător în relațiile lor cu Dumnezeu;
- Să fie un model de experiență creștină echilibrată, participând la

evenimentele desfășurate de club.

Mentorul grupei

Mentorul este conducătorul unei grupe compusă din 6-8 băieți sau fete. Bărbaiii sunt în calitate de conducători în lucrarea cu băieții, iar femeile sunt în calitate de conducător în lucrarea cu fetele. Mentorul este figura principală din clubul „Exploratori”, deoarece anume el este în cel mai apropiat contactul cu acești copii.

Mentorii sunt aleși din rândul membrilor Bisericii Adventiste de Ziua a Șaptea. Mentorii sunt persoanele convertite și consacrate lucrării lui Dumnezeu. Condiția necesară pentru a fi în rol de mentor este dorința și voința de a învăța, a crește, a lărgi cunoștințele în domeniul artei, a meșteșugurilor și a naturii, lărgind astfel orizontul de cunoștință a membrilor grupelor sale. Mentorii trebuie să fie un bun exemplu în purtare și spiritualitate.

Mentorii sunt în permanență cu grupa sa, atunci când aceasta evoluează ca grup aparte în clubul său. În lipsa mentorului, obligațiunile acestuia pot fi îndeplinite de către ajutorul său. La desfășurarea lecțiilor de instruire în meșteșuguri, grupa poate fi reîmpărțită în câteva grupe mai mici și, în acest timp, instructorii să monitorizeze exploratorii.

Mentorii trebuie să cunoască bine membrii grupelor sale. Ei trebuie să participe la tot felul de activități deopotrivă cu exploratorii săi și să le câștige astfel încrederea. De asemenea, este necesar să facă cunoștință cu părinții și să observe condițiile de trai a copiilor. Ar fi bine ca mentorii să planifice și să petreacă o oricare activitate în grupa sa, însă numai cu acordul directorului clubului.

Mentorii trebuie să se conformeze principiilor clubului și să le valorifice. Ei trebuie să acționeze într-o atmosferă de înțelegere reciprocă și de colaborare cu alți membri ai echipei de lucru și să fie gata oricând să slujească și să-și îndeplinească obligațiunile.

Obligațiunile mentorului grupei

- Să fie responsabil și să instruiască grupa, lucrând și rămânând cu exploratorii săi pe parcursul desfășurării tuturor programelor;

- Să îndrume adolescenții să-și recunoască competențele necesare și să facă teste care determină gradul de posedare a lor pentru ulteioarele premieri și încurajări ale membrilor grupei;
- Să fie exemplu în acuratețe, prezență și punctualitate. Să poarte uniforma;
- Să mărsăluiască și să îndeplinească exerciții împreună cu grupa;
- Să dezvolte spiritul de înțelegere reciprocă și prietenie în cadrul grupei;
- Să acorde ajutorul necesar exploratorilor care au anumite probleme, informând la momentul potrivit conducătorii (respectând totuși confidențialitatea);
- Să stimuleze toți membrii grupei să participe la toate evenimentele desfășurate;
- Să participe la drumeții, analizând toate detaliile cu ajutorii directorului și membrii grupei;
- Să fie prezent la ședințele comitetului echipei de lucru;
- Să înștiințeze directorul despre o eventuală absență de la o anumită ședință.

Ajutorul mentorului

Ajutorul mentorului este un adolescent care are peste 16 ani și care studiază și este instruit conform programei de master-ghid. Candidatul respectiv poate fi un tânăr care a finisat perioada de instruire conform programului de exploratori și dorește să rămână și să contribuie la activitatea clubului. Ajutorul mentorului trebuie să dețină aceleași calități pe care le are și mentorul grupei și să tindă să progreseze în cunoaștere, pentru a deveni în viitor un eventual lider.

Obligațiile ajutorului mentorului

- Să activeze sub conducerea mentorului;
- Să participe și să ajute la desfășurarea tuturor evenimentelor atât într-o grupă aparte, cât și în întregul club;
- Să îndeplinească îndatoririle care îi sunt atribuite de către mentor;
- Să fie responsabil de grupă în lipsa mentorului;

- Să fie prezent la ședințele comitetului echipei de lucru;
- Să fie exemplu în acuratețe, în frecventarea întâlnirilor și în punctualitate. Să poarte uniforma;
- Să mărsăluiască și să îndeplinească exerciții împreună cu grupa;
- Să ia parte la drumeții și alte evenimente desfășurate în natură.

Instructorul

Instructorii sunt acele persoane care predau în club unele aptitudini speciale și discipline, cum ar fi Biblia, creșterea personală, drumețiile, specializările.

Instructorii pot fi aleși din rândul personalului clubului. De asemenea, pot fi invitați specialiști din biserica locală sau din comunitatea locală pentru predarea anumitor discipline. Nu este obligatoriu ca instructorii să fie membri ai bisericii. Lucrarea lor în club se consideră a fi temporară.

Înainte de a le prezenta o specializare sau o disciplină exploratorilor, ei trebuie să studieze cu atenție planul de instruire și cerințele pentru această disciplină.

Instructorul trebuie să colaboreze strâns cu mentorii grupei pentru a asigura îndeplinirea tuturor cerințelor caracteristice disciplinei studiate.

Căpitanul grupei

Căpitanul grupei este unul dintre membrii grupei. El este ales pentru a conduce grupa spre succese și noi descoperiri, fiind un exemplu de urmat și având influență pentru membrii grupei.

Perioada de activitate a căpitanului grupei se stabilește în dependență de viziunea pe care o urmează colectivul, de obicei de la trei luni până la un an. În timpul tuturor evenimentelor desfășurate în club, căpitanul poartă o insignă specială care arată statutul lui în această grupă.

Căpitanul are o funcție importantă și, având în vedere acest fapt, el trebuie să manifeste capacitatea de conducere, de lider și să dea dovadă de un creștin respectuos și înțelegător.

Obligațiile căpitanului grupei

- Să ajute mentorii și, dacă este nevoie, să preia conducerea grupei;
- Să aibă o atitudine corespunzătoare față de steagul grupei;
- Să aibă grijă ca steagul grupei să se afle înaintea (în fruntea) grupei în toate drumețiile;
- Să-și îndeplinească datoria de a purta drapelul național sau steagul clubului, dacă i s-a încredințat aceasta, la desfășurarea unor ceremonii speciale;
- Să raporteze componența grupei în timpul apelului;
- Să antreneze grupa potrivit indicațiilor mentorului.

Secretarul grupei

Secretarul grupei este unul dintre membrii grupei, încredințându-se unele funcții speciale. Perioada de activitate a secretarului grupei variază de la trei luni până la un an, în dependență de viziunea pe care o are comitetul echipei de lucru. Pe parcursul tuturor evenimentelor clubului, secretarul poartă o insignă specială care indică statutul său.

Obligațiile secretarului grupei

- Să îndeplinească obligațiile căpitanului în lipsa acestuia;
- Să fie responsabil de returnarea oricărui echipament al grupei după drumeție (să colaboreze cu căpitanul grupei, mentorul, ajutorul directorului.) Să informeze, dacă este cazul, despre necesitatea reparării vreunui echipament al grupei;
- La cerința mentorului, să fie curierul grupei și al directorului;
- Să elibereze fișa de absență oricărui explorator care a absentat de la un oarecare eveniment și să aibă grijă ca acesta să fie prezent la următorul eveniment, iar scrisoarea sa explicativă să fie primită intervenindu-se cu rectificările necesare, conform instrucției;
- Să mențină în ordine toate actele grupei și, la cererea secretarului clubului, să ajute la îndeplinirea rapoartelor pentru Conferință.

Directorul administrativ (*Directorul administrativ este ales în acele*

biserici, în care există atât clubul de copii, cât și clubul de adolescenți)

- Directorul administrativ este veriga de legătură dintre directorii cluburilor de copii și cei ai cluburilor de adolescenți;
- Directorul administrativ intră în componența comitetului bisericii și este reprezentantul cluburilor în comitet;
- Directorul administrativ poate fi răspunzător de desfășurarea evenimentelor comune ale clubului de copii și cel de adolescenți. În astfel de cazuri, directorii cluburilor vor activa în calitate de ajutoari ai săi;
- Directorul administrativ trebuie să dea sfaturi directorilor cluburilor de copii și de adolescenți, iar aceștia trebuie să-i fie supuși lui și modului său de conducere. Pentru ei și cluburile lor, o astfel de colaborare vie va fi doar de folos;
- Directorul administrativ este o persoană oficială și, totodată, un mentor pentru cluburile de copii și de adolescenți „Exploratori”, fiind recunoscut și respectat de directorii fiecărui club;
- Totuși, deși are un astfel de statut, directorul administrativ nu are dreptul să preia conducerea programului cluburilor de copii și adolescenți. Obligațiile lui constau în a fi gata oricând de a ajuta dacă va fi necesar sau în cazuri excepționale;
- Directorul administrativ colaborează cu directorii cluburilor în căutarea lucrătorilor noi pentru club;
- Directorul administrativ trebuie să viziteze cât mai multe întâlniri desfășurate în club. Cointeresarea și prezența sa nu vor face decât să consolideze și să îmbunătățească activitatea clubului;
- Directorul administrativ poate fi și ghidul hotărârilor Conferinței și a recomandărilor ei referitor la activitatea cluburilor. El trebuie cât mai operativ să transmită informația directorilor cluburilor și personalului;
- Directorul administrativ este responsabil de desfășurarea întâlnirilor regulate a comitetului coordonator care este format din toți directorii (directorii și ajutoarii directorilor cluburilor de copii și de adolescenți). La aceste întâlniri, directorul administrativ are următoarele însărcinări:

- Să studieze programul evenimentelor fiecărui club. Să evalueze îmbunătățirile în activitate și schimbările corespunzătoare. Să coordoneze programele pentru ca ele să nu se suprapună și să fie diverse la fiecare club;
- Să creeze colaborări roditoare între două cluburi în desfășurarea unor activități;
- Să elaboreze programul de pregătire pentru lucrătorii fiecărui club. Directorul administrativ activează și face planuri în colaborare strânsă cu fiecare dintre directori pentru a asigura o calitate mai bună a activității clubului, organizând cursuri regulate de calificare (astfel de cursuri sunt predate de către Departamentul „Tineret” al Conferinței locale);
- Directorul administrativ coordonează desfășurarea activităților comune, cum ar fi: decernarea, Ziua Exploratorilor, taberele, iarmaroacele, drumețiile ș.a.m.d.

Coordonatorul de zonă al clubului «Exploratori»

Conferințele sau Misiunile pot fi repartizate pe regiuni în care să activeze câte un coordonator de zonă. Cerințele enumerate mai jos, procedura de alegeri și obligațiile sunt factorii-cheie care pot ajuta la alegerea persoanei potrivite pentru această funcție și care servesc ca instrucțiune pentru funcția oferită coordonatorului ales. Comitetul Conferinței trebuie să aprobe candidatul la postul de coordonator și să stabilească mandatul său. Se subînțelege faptul că desemnații coordonatori activează pe bază de voluntariat.

Cerințele de bază ale coordonatorului de zonă al cluburilor:

- Să fie master-ghid;
- Să aibă experiență de lucru în club minimum 5 ani, trei dintre care - în post administrativ;
- Să locuiască pe teritoriul acelei zone unde urmează să activeze;
- Să nu ocupe nici un alt post în clubul local «Exploratori»;
- Orice excepție de la cerințele enumerate mai sus trebuie să fie acceptată și analizată de către directorii cluburilor din zona dată

și de către conducătorul Departamentului „Tineret” al Conferinței sau al Misiunii.

Alegerile coordonatorului de zonă al cluburilor

- Perioada de activare, în funcția de coordonator, este de doi ani, însă coordonatorul de zonă al cluburilor poate fi reales;
- Comitetul administrativ al cluburilor locale poate propune un candidat propriu. Candidatura propusă de comitet este înaintată directorului Departamentului „Tineret” al Conferinței sau Misiunii (Departamentul „Tineret”) cu 30 de zile până la alegeri;
- Comitetul de alegeri – directorii cluburilor, directorul de tineret din Conferință sau directorul misiunii și ajutorii acestora – se întrunesc pentru a alege coordonatorul de zonă;
- Numele coordonatorului de zonă propus se expediază comitetului necesar al Misiunii sau Conferinței pentru a fi aprobat;
- Coordonatorul își începe activitatea îndeplinindu-și obligațiunile sale îndată după ce este aprobată candidatura sa de către Conferință sau de către Misiune.

Obligațiile coordonatorului de zonă al cluburilor

Comitetul Conferinței/Misiunii împuternicesc coordonatorul cluburilor „Exploratori” să îndeplinească următoarele funcții:

- să fie gata să ajute pastorul local sau conducătorul clubului în a realiza și a susține desfășurarea programelor locale și cele de la Uniune și programele care vin din partea Conferinței Generale;
- să viziteze frecvent fiecare club pentru a avea o imagine integră despre programul acestuia;
- să fie prezent la ședințele coordonatorilor cluburilor și să ajute la etapa de planificare atât la nivel de Conferință, cât și la nivel de program concret. Astfel de întâlniri au loc cel puțin o dată în trimestru;
- să ajute conducătorul de tineret al Conferinței sau al Misiunii în drumetii, în desfășurarea iarmaroacelor, la cursurile de formare (instruire) și în îndeplinirea altor funcții.

Alte funcții, îndeplinirea cărora se efectuează la cerința cluburilor

și/sau a pastorului, sunt:

- să ajute cluburile locale la desfășurarea Zilei Exploratorului, a ceremoniei de decernare, de consacrarea și de verificare;
- să facă apel bisericilor în care, până la momentul respectiv, nu sunt organizate cluburi de exploratori și să coopereze la organizarea lor;
- să promoveze și să conducă evenimente precum drumețiile, competițiile sportive, cursurile de calificare pentru conducători sau ședințele pentru conducători.

La dorință:

- să amplifice participarea cluburilor la evenimente precum paradele și iarmaroacele care vizează întreaga populație din zonă;
- să amplifice și să conducă proiectele regionale de slujire și de evanghelizare;
- să fie răspunzător de editarea buletinului regional;
- să îndeplinească alte funcții care vor fi necesare directorilor cluburilor locale din această zonă.

Președintele ședințelor coordonatorilor de zonă ai cluburilor

- Conducătorul de tineret al Conferinței sau al Misiunii sau ajutorii acestora au funcția de președinte la ședințele coordonatorilor de zonă ai cluburilor «Exploratori»;
- Ajutorul președintelui, la aceste ședințe, poate fi ales din rândul coordonatorilor de zonă ai cluburilor.

Ajutorul președintelui

- În lipsa președintelui, ajutorul său este responsabil de organizare și președenție la ședințele de coordonatori, apoi el trebuie să raporteze președintelui hotărârile care au fost luate la fiecare întâlnire de acest gen;
- În cazul necesității sau a absenței președintelui, ajutorului președintelui îi revine răspunderea de a organiza colaborarea

între coordonatori pentru asigurarea unei activități de succes a programului pentru exploratori.

MEMBRII COMITETULUI CLUBULUI

Comitetul de coordonare

Comitetul de coordonare se întrunește în acele cazuri, când există separate cluburile «Exploratori» de copii și de adolescenți care activează sub conducerea directorului administrativ;

Personalul comitetului de coordonare:

- directorul administrativ (președintele);
- directorii cluburilor (cel de copii și cel de adolescenți);
- ajutorii directorilor (cel de copii și cel de adolescenți);
- coordonatorul de zonă (conform funcției).

Comitetul executiv al clubului

- directorul clubului (președintele);
- ajutorul directorului clubului;
- secretarul;
- casierul;
- capelanul;
- conducătorul Departamentului „Tineret” din biserică;
- directorul școlii bisericești;
- pastorul (conform funcției);
- liderul de tineret (conform funcției);
- directorul administrativ (conform funcției);
- coordonatorul de zonă (conform funcției).

Comitetul de colaboratori ai clubului

Este format din comitetul executiv al clubului și anume:

- mentori;
- ajutorii mentorilor;

- instructori.

Căpitani pot fi și ei invitați la ședința comitetului de colaboratori ai clubului.

CALITATEA DE MEMBRU AL CLUBULUI

Cerințe pentru membrii clubului

1. Pentru a fi membru al clubului „Exploratori”, candidatul trebuie să aibă vârsta cuprinsă între 10-15 ani. Excepție pot face copiii care vor împlini curând (în următoarele 3-4 luni) vârsta de 10 ani. Acolo unde există două cluburi, copiii cu vârsta cuprinsă între 10-12 ani se încadrează în clubul mai mic, iar cei de 13-15 ani se încadrează în clubul de adolescenți. (În unele regiuni, de regulă, se ghidează după clasele școlare în care învață copilul);
2. Cererea, acordul părinților și ancheta de primire în club pot fi primite de la directorul/secretarul clubului. După completarea lor, ele trebuie returnate conducerii clubului pentru analizarea candidaților;
3. Certificatul de explorator poate fi primit de la directorul clubului sau de la secretarul acestuia după admiterea copilului în club;
4. Toți membrii clubului achită taxa de membru și taxele de asigurare stabilite de comitetul executiv al clubului;
5. Fiecare explorator, imediat după admiterea în club, trebuie să aibă deja uniforma de paradă pregătită și uniforma de câmp. Exploratorii trebuie să se prezinte la întâlnirile clubului și la evenimentele clubului în uniforma care va fi discutată și aprobată de directorul clubului;
6. Exploratorii trebuie să fie punctuali la întâlniri. În multe cluburi, există un sistem de calculare a lipselor și întârzierilor și, în cazul neexecutării cerințelor date, exploratorilor respectivi li se dă o perioadă de probă sau chiar pot fi excluși din club;
7. Exploratorii trebuie să memoreze și să îndeplinească Angajamentul și Legea exploratorilor;
8. Activitatea clubului include în sine și învățarea specializărilor,

ieșirile în natură, întâlnirile și activitățile regulate ale clubului, colectarea taxelor de membru, drumețiile, lucrarea misionară și alte activități. Înainte ca eventualul explorator să fie admis în club, el trebuie să dea acordul de colaborare în toate activitățile și evenimentele ulterioare;

9. De o mare importanță este și dorința părinților de a colabora cu acest club la desfășurarea evenimentelor și de a respecta regulile clubului. O astfel de colaborare implică atât participarea personală, cât și susținerea financiară a copilului în activitatea sa în club;
10. Directorii și lucrătorii clubului sunt membri ai clubului, în pofida statutului lor.

Scrisoare de la directorul clubului către candidatul la consacrare înainte de a deveni membru (Folosiți fișa din biserică)

La scrisoare se anexează următoarele:

- programul de activitate al clubului pentru următoarele trei luni și evenimentele de bază pentru următoarele șase luni;
- Cerererea de primire în club;
- informația privind stilul de îmbrăcăminte;
- regulile și politica clubului;
- asigurarea;
- taxele de club:
 - taxele de membru: _____ lei. (săptămânal, lunar sau trimestrial);
 - asigurarea: _____ lei.

DIN PARTEA DIRECTORULUI CLUBULUI «EXPLORATORI»

«__» _____ 20__

(numele, prenumele candidatului)

Candidatura ta a fost evaluată în clubul «Exploratori»

(denumirea clubului)

Ceremonia de consacrare a exploratorilor va avea loc

«__» _____ 20__, _____
(timpul, locul)

Sunt sigur că, după ce vei studia informația anexată, referitoare la programul de activitate al clubului nostru, vei fi bucuros să devii unul dintre membrii lui. Iată câteva obiective de bază pe care trebuie să le cunoști:

- Poți deveni membru al clubului „Exploratori” doar în timpul desfășurării unor servicii divine speciale ale exploratorilor, care au loc o dată la trei luni;
- Pentru a depune cererea de a deveni membru al clubului, este necesar să o scrii și să o aduci la ceremonia de consacrare ca membru al clubului, fiind însoțit de unul sau de ambii părinți.

Vom fi bucuroși dacă vei invita și prietenii tăi să devină membri ai clubului «Exploratori».

Sunt bucuros să-ți comunic că în acest club activează mentorii de exploratori care vor petrece timpul cu o deosebită plăcere cu astfel de tineri ca tine. Tu poți apela la ajutorul meu oricând vei avea nevoie. Numărul meu de telefon _____.

Sper să te văd la ceremonia de consacrare.

Prietenul tău și directorul clubului _____.

**Scrisoare către părinții candidatului, de la pastorul bisericii,
înainte de a deveni membru al clubului (folosiți fișa din biserică)**

CĂTRE PĂRINȚI, DE LA PASTORUL BISERICII

«__» _____ 20__

Stimați _____

Este un mare privilegiu pentru mine să fiu pastorul bisericii care simte responsabilitate în a vă ajuta să pregătiți fiul/fiica dumneavoastră pentru o nouă locuință pe care ne-o pregătește Tatăl Ceresc.

Directorul clubului nostru „Exploratori” și lucrătorii clubului, lucrând cu acești copii, urmăresc doar un singur scop – să îndrume copii spre o experiență mai profundă cu Isus Hristos. Implicând adolescenții în programe care constau în activități spirituale, mintale, sociale și de divertisment, lucrătorii noștri vor ajuta copiii dumneavoastră să-și formeze caracterul. Ei au nevoie de rugăciunile și colaborarea dumneavoastră ca și părinți pentru a atinge scopul pe care îl avem.

Ceremonia de consacrare a exploratorilor va avea loc

«__» _____ 20__, _____
(timpul, locul)

Ați dori ca _____
(numele, prenumele copilului)

să fie consacrat în acest timp? Voi fi nespus de bucuros să mă întâlnesc acolo cu dumneavoastră.

Să ținem minte făgăduința lui Dumnezeu: *«Învață pe copil calea pe care trebuie s-o urmeze, și când va îmbătrâni, nu se va abate de la ea» (Prov. 22:6).*

Cu sinceritate, fratele vostru în Hristos,
Pastorul _____

Cererea de primire a calității de membru în clubul «Exploratori»
(se îndeplinește de către candidat)

**CERERE DE PRIMIRE A CALITĂȚII DE MEMBRU ÎN CLUBUL
«EXPLORATORI»**

Numele, prenumele _____

Data nașterii «__» _____ 20__ Vârsta _____

Telefon _____

Adresa _____

Școala _____ Clasa _____

Biserica _____

Eu doresc să devin membru al clubului «Exploratori»

_____ (denumire clubului)

Am fost admis ca explorator: DA NU

Dacă DA:

- Unde am fost admis ca explorator _____
- Treptele pe care deja le-am trecut:
 - Prieten Cercetător Călător
 - Companion Cercetaș Ghid
- Am finisat studierea următoarelor specializări:

Am uniforma de paradă completă: DA NU

Am uniforma de câmp completă: DA NU

Voi frecventa activitățile clubului, voi participa în drumeții și tabere, în lucrarea misionară și alte activități ale clubului. Mă angajez să mă conformez regulilor clubului și să îndeplinesc Angajamentul și Legea exploratorilor.

Semnătura candidatului _____ «__» _____ 20__

ACORDUL PĂRINȚILOR

Am luat cunoștință de regulile calității de membru al clubului «Exploratori» și confirmăm că _____ (numele copilului) a împlinit vârsta de 10 ani (sau mai mult).

Noi ne dorim ca și copilul nostru să devină explorator. Înțelegând avantajele rezultate în urma activității lui în acest club, confirmăm prin prezenta că, în caz de situații neprevăzute care au apărut nu din vina conducătorilor și au rezultat anumite incidente, noi nu ne vom eschiva nici pe noi, nici pe copilul nostru de la răspundere pentru cele întâmplate și nu vom avea nici o pretenție către activitatea clubului „Exploratori” sau către Biserica Adventistă de Ziua a Șaptea.

Noi înțelegem că programul clubului „Exploratori” este prevăzut pentru o participare activă a candidatului. Ea propune diferite posibilități interesante pentru slujire, aventuri și pentru petrecerea timpului. Noi ne angajăm să colaborăm cu respectivul club în felul următor:

- să manifestăm un interes permanent în a ajuta copilul și lucrătorii clubului;
- să încurajăm participarea activă a copilului la toate activitățile;
- să frecventăm acele evenimente la care este nevoie de prezența părinților;
- să ajutăm lucrătorii clubului acționând, în caz de necesitate, în rol de colegi ai lor;
- să dobândim uniforma exploratorilor și să achit asigurarea prin casierul clubului.
- _____

(Cu ce mai puteți ajuta)

Am participat la desfășurarea următoarelor activități ale clubului «Exploratori»: _____

Am cunoștințele de master-ghid

Tatăl: DA NU Mama: DA NU

«__»__ 20 _____ (Semnătura tatălui / tutorelui) _____ (Profesia)

«__»__ 20 _____ (Semnătura mamei / tutorelui) _____ (Profesia)

UNIFORMA

Uniforma purtată de exploratori ajută să se facă văzută și reală activitatea clubului. Uniforma, în sinea ei, este doar un simbol care reflectă idealurile și standardele mișcării Mondiale a exploratorilor. Fiecare membru al clubului este un reprezentant important al organizației, iar purtarea uniformeii oferă o conștientizare a apartenenței de club care reprezintă tineretul adventist în ziua de astăzi într-o lumină adecvată. Dacă uniforma este purtată în mod obișnuit, zi de zi, atunci ea nu-și îndeplinește predestinarea.

Uniforma trebuie să fie păstrată în curățenie și ordine. Purtarea ei zi de zi, în timpul lucrului sau al jocului, denaturează valoarea ei. Clubul „Exploratori” trebuie să fie într-atât de prețios pentru fiecare membru al său, încât uniforma, care simbolizează apartenența la club, să fie achiziționată și purtată cu atenție și bucurie.

Variantele uniformeii clubului «Exploratori» sunt descrise în REGULAMENTUL CLUBULUI «EXPLORATORI» (Articolul 10, Compartimentul 3, «Uniforma»)

Noi recomandăm să se poarte uniforma în următoarele cazuri:

- la toate întâlnirile de exploratori;
- la orice întâlnire publică, când unul sau mai mulți copii au rolul de:
 - mesageri;
 - însoțitori;
 - gardă de onoare sau grupul de purtare a steagului;
- în cazurile speciale anunțate de directorul clubului;
- în timpul serviciilor speciale desfășurate de exploratori;
- în lucrarea misionară sau socială, cum ar fi colectarea de resurse, împărțirea coșurilor cu hrană sau flori, răspândirea cărților ș.a.m.d.

Uniforma nu trebuie să fie purtată:

- de către cei care nu sunt membri ai clubului;
- la participarea, vânzarea sau împărțirea a orice cu scop comercial,

- personal sau politic;
- în orice timp sau loc unde purtarea uniforme discreditează organizația sau învăluie în umbră uniforma, denaturând valoarea acesteia și transformând-o într-o haină obișnuită.

Uniforma

Fiecare Diviziune își determină viziunea actuală, specificul și regula de achiziționare a uniforme. Uniforma de bază trebuie să includă în sine în mod obligatoriu emblema clubului Mondial „Exploratori” și cravata de exploratori. Culoarea și stilul uniforme este determinat de Diviziune în conformitate cu normele și starea economică pe teritoriul care este în grija acestuia. Uniforma exploratorului poate fi procurată din oficiul Departamentului „Tineret” al Conferinței. Una dintre obligațiile secretarului clubului poate fi comandarea emblemelor de identificare și distinctive.

Emblemele

Dacă uniforma clubului „Exploratori” se distinge de la o regiune/ țară a lumii la alta, atunci emblemele și poziția lor este identică peste tot și pentru toți. Proiectarea și amplasarea emblemelor și oricare alte schimbări sau completări sunt în grija directorului clubului Mondial „Exploratori” și a Conferinței Generale în colaborare cu Diviziunile. Cluburile, Conferințele, Uniunile și Diviziunile nu au dreptul de a face vreo schimbare sau excepție fără a avea acordul organizației mondiale a clubului „Exploratori”.

Emblemele se împart în două categorii:

- embleme de identificare - un set de embleme care indică organizația căreia aparține persoana purtătoare de emblemă;
- embleme distinctive - un set de embleme care indică gradul de îndeplinire a unei anumite trepte, statutul în club sau realizările deosebite.

Descrierea și poziția emblemelor de identificare pe uniformă

Insigna cu denumirea clubului local «Exploratori»

Se fixează pe mâneca dreaptă a cămășii sau a bluzei și pe mâneca dreaptă a sacoului cu 1,5 cm mai jos de cusătura umărului. Înălțimea insignei – 5 cm. Această insignă se fixează mai sus de insigna care arată funcția îndeplinită în organizația clubului și emblema triunghiulară a exploratorilor. Angajații Conferinței, a Uniunii și a Diviziunii, în locul acestei insigne, poartă insigna cu denumirea organizației în care activează.

Insigna care arată funcția deținută

Coordonatorul de zonă al cluburilor, directorul clubului, ajutorii directorului, instructorul, mentorul și ajutorul mentorului pot avea insigna cu denumirea funcției îndeplinite în club. Ea este situată sub insigna cu denumirea clubului local „Exploratori” la distanța de 1,5 cm de la marginea insignei și cu 1,5 cm mai sus de emblema triunghiulară a exploratorilor de pe mâneca stângă. Mărimea insignei – 7,5 cm/2 cm.

Emblema triunghiulară a exploratorilor

Această emblemă este un simbol prin care se identifică clubul „Exploratori”. Ea este situată pe beretă și pe mâneca dreaptă a cămășii sau a bluzei. Emblema clubului „Exploratori” este reprezentată printr-un triunghi echilateral cu latura de 7,5 cm și cu inscripția „Clubul „Exploratori”” scris în limba locală.

Insigna cu emblema și denumirea Conferinței/Misiunii/Uniunii de Biserici

Insigna cu înălțimea de 5,5 cm și lățimea de 9 cm este fixată pe mâneca stângă a cămășii, la distanța de 1,5 cm mai jos de cusătura umărului. Angajații Uniunii/Misiunii, în componența cărora intră câteva Conferințe, și angajații Diviziunii nu au această insignă.

Insigna clubului Mondial «Exploratori»

Aceasta este o emblemă de formă ovală care înglobează în sine emblema triunghiulară a exploratorilor și care reprezintă clubul Mondial „Exploratori” al Bisericii Adventiste de Ziua a Șaptea. Ea

se fixează pe mâneca stângă a cămășii sau a bluzei și pe sacoul uniformei de paradă cu 1 cm mai jos de insigna cu emblema și denumirea Conferinței/Misiunii/Uniunii de biserici sau cu 1,5 cm mai jos de cusătura umărului pentru angajații Uniunii/Misiunii, în componența cărora intră câteva Conferințe, și pentru angajații Diviziunii.

Descrierea și poziția emblemelor distinctive pe uniformă

Insigna treptei clubului «Exploratori»

Insigna treptelor deja studiate a clubului „Exploratori” este fixată pe mâneca stângă, sub emblema Mondială a clubului „Exploratori”, de sus în jos în următoarea ordine: steaua de master-ghid, Ghid, Călător, Cercetaș, Cercetător, Companion și Prieten. Toți membrii clubului, inclusiv și master-ghidul, trebuie să poarte aceste insigne ale treptelor care au fost deja trecute de ei.

Insigna de buzunar a treptei

Insigna se fixează deasupra marginii de sus a buzunarului stâng al cămășii și indică ultima treaptă care a fost trecută de către explorator. După primirea unei noi insigne de buzunar, pentru finalizarea însușirii treptei, insigna precedentă poate fi scoasă de pe buzunar și agățată pe banda de specializări.

Insigna treptei

La îndeplinirea tuturor cerințelor treptei, exploratorul primește o insignă corespunzătoare acestei trepte. Ea se fixează în centrul părții de sus a buzunarului stâng. Dacă exploratorul îndeplinește cerințele pentru treapta avansată, atunci el primește ecusonul de treaptă avansată, iar insigna treptei poate fi trecută pe banda de specializări.

Insigna de master-ghid

Se fixează în centrul părții de sus a buzunarului stâng și, prin urmare, insignele treptei sunt situate centralizat cu un rând mai jos. Master-ghidul poate să poarte și insigna de master-ghid, și

insignele trepteii sau doar insigna de master-ghid.

Ecusonul cu cerințele avansate ale trepteii

El se oferă exploratorului care a îndeplinit toate cerințele trepteii de bază și a celei avansate. Ecusonul se fixează deasupra buzunarului stâng al cămășii și mai sus de insigna de buzunar a trepteii.

Ecusonul exploratorului exemplar

El se fixează deasupra buzunarului stâng al cămășii. Acest ecuson se află mai sus decât insigna de buzunar a trepteii și decât ecusoanele cu cerințe avansate.

Ecusonul căpitanului sau secretarului grupei

Este purtat de căpitanul sau secretarul grupei și se fixează deasupra buzunarului drept al cămășii sau al bluzei.

Steaua master-ghidului

Steaua de aur, brodată, este fixată pe mâneca stângă. Ea poate fi purtată după parcurgerea tuturor treptelor exploratorilor și finisarea cursului de master-ghid. Steaua de master-ghid poate fi unită de un ecuson împreună cu insignele treptelor sau și steaua, și insignele să fie fixate separat.

Emblema liderului/instructorul clubului «Exploratori»

Această emblemă a clubului Mondial „Exploratori” are forma ovală și pe ea este brodată o stea cu șapte capete. Ea este înmănată master-ghidului după finisarea cursului și îndeplinirea cerințelor programei de lider/instructor al clubului „Exploratori”. Ea se fixează pe mâneca stângă a cămășii în locul emblemei Mondiale a clubului «Exploratori».

Steaua de stagi a lucrătorului clubului «Exploratori»

Poate fi acordată de către directorul Departamentului „Tineret” al Conferinței. Stelele cusute pe pânză pot fi fixate pe mâneca dreaptă cu 1 cm mai jos de marginea emblemei triunghiulare a exploratorilor. Poate fi cusută doar o stea în care să fie indicat

numărul de ani consacrați diverselor activități în club. Stelele lucrătorilor se atribuie anual de către Conferința sau Misiunea care duce evidența stagiului de serviciu al lucrătorilor clubului.

Premiul de aur și de argint

Premiul de argint se decernează de către directorul Departamentului „Tineret” al Conferinței pentru succese fizice și culturale remarcabile ale tânărului care tinde spre o viață curată și completă. Premiul de aur se atribuie tânărului până la 31 de ani, care deja are premiul de argint și care a demonstrat calitățile fizice, spirituale și culturale excepționale de dezvoltare. Premiul de aur trebuie să aibă o gravură nominală pe verso.

Insigna exploratorului botezat

Se înmânează exploratorului la botez și se fixează în centrul părții de sus a buzunarului drept al cămășii.

Emblemele uniformei clubului «Exploratori»

Cravata exploratorului

Cravata este de culoare galbenă, cu marginea de culoare verde și cu emblema clubului Mondial „Exploratori” imprimată pe vârful triunghiului. Este purtată de toți exploratorii și lucrătorii consacrați ca exploratori, cu excepția celor consacrați în master-ghid.

Cravata master-ghidului

Cravata este de culoare galbenă, cu marginea de culoare roșie și cu emblema de master-ghid imprimată pe vârful triunghiului. Împreună cu cravata, este purtat și inelul de strângere care are emblema de master-ghid. O astfel de cravată este purtată doar de către cei care au primit acest titlu (master-ghid).

Banda de specializări a exploratorului

Este purtată pe umărul drept, sub cravată și este trecută sub mâna stângă. Capetele benzii se întâlnesc pe partea stângă. Ea servește

pentru fixarea insinelor specializărilor deja studiate și pentru alte insigne, care sunt meritate de explorator (insignele care nu corespund tematicii exploratorilor nu-și au locul aici).

Militarismul

Purtarea uniforme de exploratori dă o mulțime de rezultate pozitive. Aceasta corespunde anumitor cerințe care sunt caracteristice vârstei exploratorilor, asigură o bună purtare și dă sentimentul de comunitate și apartenență la club.

În multe țări, uniforma este împrumutată și amintește de uniforma militară, în măsura permisiunii de către lege. Într-o măsură oarecare, aceasta este admisibil, însă conducătorii care sunt responsabili de stilul îmbrăcăminte nu ar trebui să facă uniforma exploratorilor prea asemănătoare cu cea a militarilor. În caz contrar, se va produce confuzie în mințile oamenilor cari nu au cunoștință de filozofia mișcării exploratorilor.

Conducerea unor țări se atârână cu o atenție deosebită față de organizațiile militare. Guvernarea nu trebuie să gândească că activitățile clubului „Exploratori” presupun o pregătire a unui detașament de rebeli sau teroriști. Prin uniforma exploratorilor nu trebuie să se camufleze nimic – încălțăminte militară, aranjarea pantalonilor în papuci după manierele militare ș.a.m.d. Nu este permis să se folosească semne distinctive militarești. Îndemnați exploratorii să poarte mereu cravata împreună cu uniforma de paradă pentru ca să se deosebească de organizațiile militare. De asemenea, este interzisă purtarea armei (sabia, baioneta, cuțitul sau chiar pistolul fals) mai ales la paradele ceremoniale.

Uniforma exploratorului

(model de uniformă a exploratorului care deja a trecut primele patru trepte)

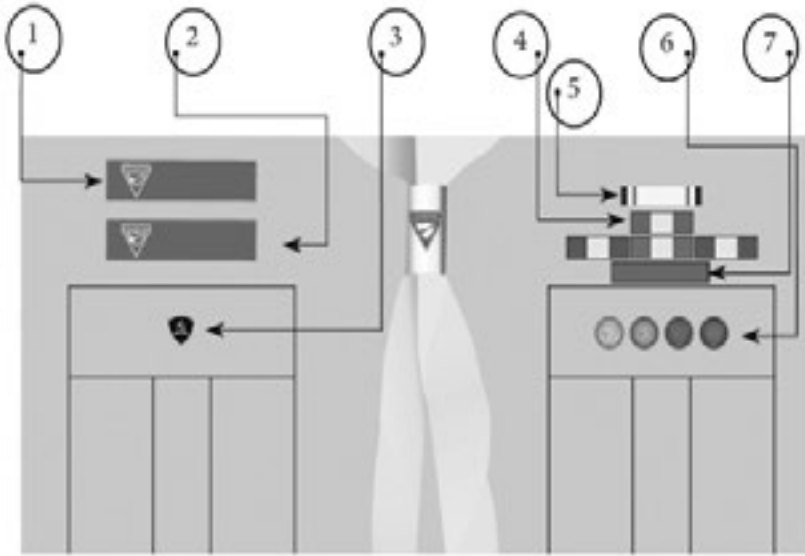

1. Ecusonul căpitanului sau secretarului grupei
2. Ecusonul cu numele și prenumele
3. Insigna Exploratorului botezat
4. Ecusonul cerințelor avansate ale treptei
5. Ecusonul exploratorului exemplar
6. Insigna treptei
7. Insigna de buzunar a treptei

Uniforma exploratorului

(model de uniformă a exploratorului care deja a trecut primele patru trepte)

Mîneca dreaptă

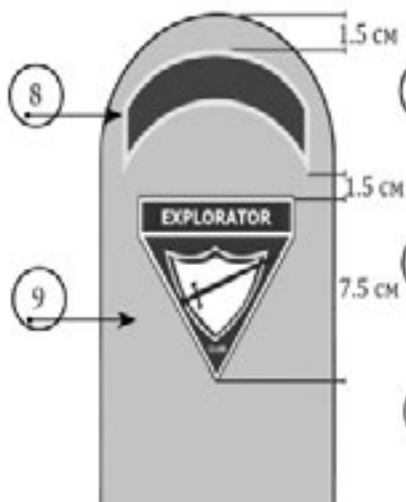

Mîneca stîngă

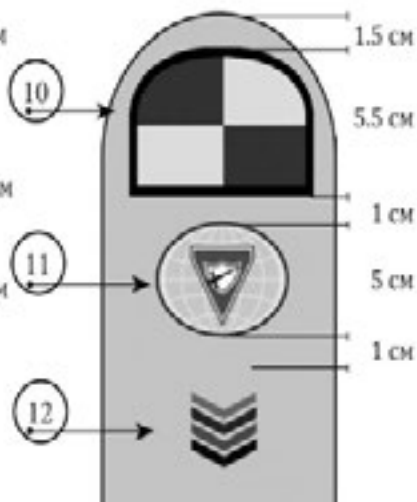

8. Insigna cu denumirea clubului local
9. Emblema triunghiulară a exploratorilor
10. Insigna cu emblemă și denumirea Conferinței/Misiunii/Uniunii de biserici
11. Emblema clubului Mondial «Exploratori»
12. Insignele treptelor deja trecute (se coase de sus în jos)

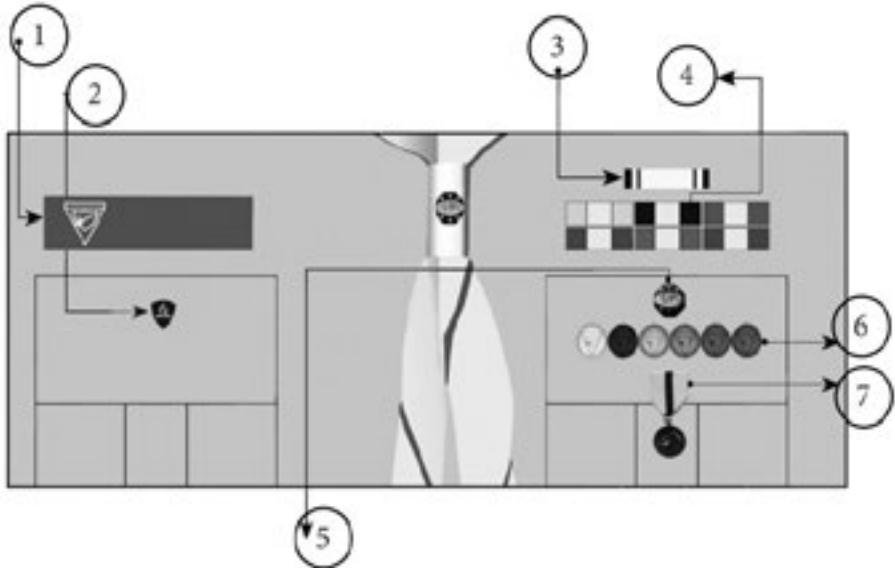
Uniforma lucrătorului clubului «Exploratori»

1. Ecusonul cu nume și prenume
2. Insigna exploratorului botezat
3. Ecusonul exploratorului exemplar
4. Ecusoanele cerințelor avansate ale treptei
5. Insigna master-ghid
6. Insignele treptei
7. Premiul de aur sau de argint

Uniforma lucrătorului clubului «Exploratori»

(model de uniformă a unui lucrător cu experiență de 8 ani de slujire în club)

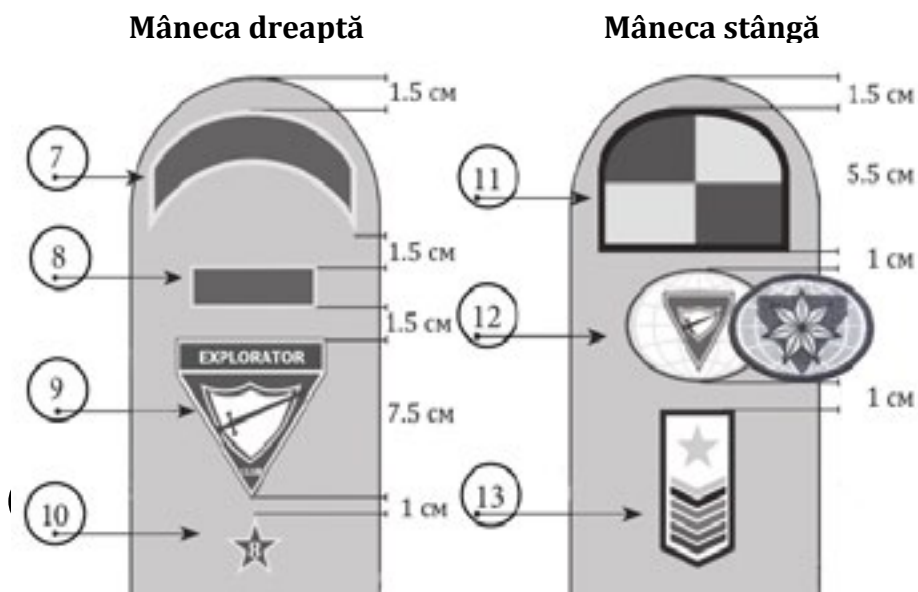

7. Insigna cu denumirea clubului local
8. Insigna funcției îndeplinite
9. Emblema triumghiulară a exploratorilor
10. Steaua de stagiul a lucrătorului clubului «Exploratori»
11. Insigna cu emblema și denumirea Conferinței/Misiunii/Uniunii de biserici
12. Emblema clubului mondial «Exploratori» sau Emblema liderului/instructorului clubului «Exploratori»
13. Bara cu insignele treptelor trecute și steaua de master-ghid.

ECUSONUL EXPLORATORULUI EXEMPLAR

Scopul

Chiar dacă activitatea clubului „Exploratori” are ca scop primordial îndrumarea adolescenților în valorificarea lucrului în echipă, nu trebuie neglijată dezvoltarea fiecărui explorator în parte. Principala activitate a clubului se desfășoară pe grupe. În viață, este necesară capacitatea de a putea colabora, ceea ce se dovedește a fi o parte integrantă a unei personalități creștine echilibrate.

Ecusonul exploratorului exemplar există pentru a fi remarcate succesele individuale pe parcursul anului. Exact la fel ca și insignele treptei, insignele treptei de pe mâneca la cămașă sau insignele de specializări, ecusonul exploratorului exemplar se înmânează doar acelor exploratori care au atins unele succese deosebite în activitatea clubului și au îndeplinit anumite criterii.

Alegerea candidaților

La sfârșitul anului de învățământ al clubului, comitetul executiv al clubului are rolul comisiei de alegeri, alegând candidații pentru premiere. Se pregătește lista de succese a fiecărui explorator cu scopul de a-i identifica pe cei care merită să fie decernați.

Criteriul de extragere

Comitetul executiv al clubului „Exploratori” trebuie să se ghideze după anumite criterii în perioada de alegere a candidaților pentru decernare și înmânarea ecusonului de explorator exemplar.

Și anume:

1. Să fie un membru activ al clubului «Exploratori» pe parcursul a doi sau mai mulți ani;
2. Să fie un exemplu în purtarea uniformei, în punctualitate și să fie un exemplu pentru grupa sa;
3. Să creadă și să corespundă Angajamentului și Legii exploratorilor;
Să manifeste loialitate idealurilor clubului;

4. Să fie gată să ia asupra sa răspunderea care se pune pe umerii lui și să manifeste inițiativă și calitate de conducător, îndeplinind sarcinile atât de individuale, cât și cele de grup;
5. Să-și păstreze echipamentul propriu în cele mai bune condiții posibile;
6. Să se comporte pozitiv și creștinește față de alte rase și grupuri etnice;
7. Să finiseze anual instruirea pe baza treptei de exploratori pe care o studiază, primind suplimentar specializările propuse.

Când și de către cine trebuie să fie înmănat ecusonul

Ceremonia de premierea a exploratorilor exemplari este de dorit să fie ca parte integrantă a Zilei exploratorului, organizată în biserică, cu implicarea conducătorilor clubului la cel mai înalt nivel, sau să se desfășoare la ceremonia anuală de către conducătorul ceremoniei, sau în tabără, sau la iarmarocul Conferinței, desfășurat de către directorul Departamentului „Tineret” al Conferinței.

Cum trebuie să fie purtat ecusonul

Ecusonul este fixat mai sus de ecusoanele cerințelor avansate ale treptei pe parcursul unui an, după înmânare. Dacă exploratorul nu-l primește repetat, atunci ecusonul trebuie să fie fixat printre premiile anterioare ale exploratorului, pentru că ecusonul poate fi purtat doar pe parcursul unui an, după înmânare.

Când trebuie să fie purtat ecusonul

Premiul devine o parte componentă a uniforme și poate fi purtat pe parcursul unui an din momentul înmânării. La sfârșitul fiecărui an, proprietarului premiului i se face o nouă evaluare, în funcție de rezultatele căreia fie păstrează, fie pierde acest ecuson de excelență.

Dacă exploratorul părăsește clubul, el poate purta ecusonul doar în cazul în care el a confirmat acest titlu pe parcursul ultimului an. Lucrătorilor clubului, care nu au fost membrii clubului „Exploratori”

la vârsta adolescenței, nu li se permite purtarea acestui ecuson.

SISTEMUL DE STIMULARE

Concepția

Scopul primordial al activității clubului constă în pregătirea adolescenților pentru venirea lui Hristos. Iar ceea ce nu corespunde acestui standard se dovedește a fi insuficient. Fiecare idee, plan sau drumeție care stă la baza programului activității clubului, trebuie să ajute la dezvoltarea caracterului și personalității. Un moment vital și necesar în dezvoltarea personalității și caracterului despre care, cu părere de rău, des se uită, este autodisciplina și autocontrolul.

«Cea mai mare primejdie a tinerilor vine dintr-o lipsă de stăpânire de sine» (Ellen White. Dietă și hrană; pag.243).

Sistemul de stimulare (încurajare) ajută nu doar la dezvoltarea personalității și a caracterului, ci și ghidează copiii și adolescenții să adopte o atitudine corectă față de ceea ce îi înconjoară prin disciplină și autocontrol. Ei învață să se compare mereu cu idealul, ci nu cu alți oameni. Acest lucru îi ajută să însușească lecții importante de ascultare de legile naturale și morale ale vieții și să-i învețe respectarea strictă a autocontrolului.

Fiecăruia dintre noi îi place să fie răsplătit pentru eforturile și străduința pe care o depunem în viață. O răsplată dezinteresată, care nu provoacă pierderi sau suferințe cuiva, nu este greșită. Chiar Dumnezeu, Tatăl nostru, oferă copiilor Săi credincioși premiul vieții veșnice.

Sistemul de stimulare prevede călătorii și evenimente speciale pentru cei care au acumulat 75% sau mai mult din punctajul maxim într-o perioadă stabilită în prealabil, de exemplu, perioada de șase luni (perioada și procentajul poate varia în dependență de nevoile și posibilitățile locului). Aceasta înseamnă că oricine poate deveni învingător și că e posibil să nu fie nici un învins. Dumnezeu nu a dorit niciodată ca vreo persoană să fie învinsă. El dorește ca oricine să

devină învingător.

Băieților și fetelelor le place să accepte provocarea. Iar posibilitatea de a fi premiați îi poate stimula să participe într-o oarecare activitate față de care, mai înainte, nu manifestau interes. Fiind implicați într-o astfel de activitate, ei încep să prețuiască colaborarea și rolul pozitiv al competitivității și deja tind nu la premiu, ci la satisfacția cooperării pe care o au încercând să obțină un oarecare rezultat. Sistemul de stimulare dezvoltă colaborarea și încurajează participarea, deschizând ușile pentru dezvoltarea caracterului.

Următoarea listă prezintă avantajele sistemului de stimulare al clubului «Exploratori»:

- Sistemul de stimulare și premiile dezvoltă colaborarea și încurajează participarea;
- Acest sistem susține dezvoltarea personalității și formarea caracterului;
- Sistemul respectiv pune un accent deosebit pe responsabilitățile personale;
- Prin acest sistem, exploratorii se compară pe sine cu modelul ideal, ci nu unul cu altul;
- Sistemul de stimulare dezvoltă colaborarea și coordonarea acțiunilor, ci nu competitivitatea pentru concurență;
- El prevede recompensarea exploratorilor care se străduie să obțină un rezultat, luând inițiativă;
- Acest sistem dezvoltă autodisciplina și autocontrolul, ajutând la crearea unei atmosfere bine controlată în club.

Obținerea punctelor de stimulare

Punctele pot fi primite nu doar pentru prezență, pentru purtarea uniformei sau pentru taxele de membru, ci și pentru multe alte tipuri de activitate prevăzute de comitetul executiv al clubului „Exploratori”. Este rațional să urmărim aceeași regulă și să nu acordăm exploratorilor puncte suplimentare pentru orice ar putea ei să facă. În multe cazuri, este mai bine să nu se dezvăluie faptul că ei pot obține puncte pentru un oarecare lucru până în momentul finisării lucrului respectiv.

Toți membrii clubului «Exploratori» participă la sistemul de

acumulare a punctelor (vezi „Lista contului de puncte”):

- Membrii clubului primesc de la unu la zece puncte pentru purtarea uniformei complete, acuratețea și grija față de grupa sa;
- Membrii clubului primesc 10 puncte pentru frecventarea regulată a evenimentelor și activităților desfășurate;
- Membrii clubului pierd 6 puncte pentru întârzierea nemotivată;
- Membrii clubului pot primi puncte suplimentare pentru ajutorul acordat în club sau manifestarea calităților de lider;
- Membrii clubului pot primi de la 10 la 15 puncte pentru activitate în club (aici se iau în considerație neascultarea, duritatea, amabilitatea ș.a.m.d.). Astfel, Legea exploratorilor va căpăta un contur real;
- Există premii pentru atingerea anumitor procente de puncte acumulate atât individuale, cât și de grupă;
- Comitetul executiv al clubului stabilesc metodele de utilizare a acestor puncte;
- Punctele enumerate mai sus sunt acordate la fiecare întâlnire oficială a clubului „Exploratori” și se calculează la sfârșitul anului de învățământ al clubului și cu două săptămâni până la începutul unui nou trimestru.

Lista contului de puncte

Grupa _____ Data _____
 Mentorul grupei _____ Căpitanul _____

Punctele Num.	Unifor.	Acuratețea	Prezența	Purtarea	...
1. Căpitanul					
2. Secretarul					
3.					
4.					
5.					
6.					
7.					
8.					

STAREA GENERALĂ A CLUBULUI «EXPLORATORI»

1. Exploratorii activează într-un grup format din 6-8 membri, așteptându-se din partea lor o colaborare cu mentorul, căpitanul, secretarul și cu alți membri ai grupei.
2. Membrii clubului nu trebuie să părăsească adunările și întâlnirile fără permisiunea directorului.
3. Membrii clubului trebuie să participe la exercițiile de antrenare și astfel să se învețe să lucreze în echipă, să activeze înțelegându-se reciproc, să fie stabili și să se respecte reciproc .
4. Ar fi bine ca membrii clubului să achiziționeze uniforma în totalitate înainte de desfășurarea ceremoniei de consacrare a exploratorilor.
5. Clubul „Exploratori” își produce propria insignă cu denumirea clubului local pentru uniforma pe care o poartă exploratorul (membrul acestui club).
6. Orice schimbare a normelor clubului trebuie să fie aprobată de comitetul clubului, iar hotărârea să fie comunicată apoi comitetului bisericii și părinților exploratorilor.

Lipsa de la întâlniri, întârzierile și taxele

Aceste reguli sunt elaborate pentru ca să îmbunătățească și să asigure nivelul necesar al activității clubului „Exploratori”. Aceste reguli, întocmite conform standardelor clubului local, favorizează evaluarea obiectivă de către familie și de către biserica locală a calității de membru în club.

- Copiii care doresc să devină membri ai clubului „Exploratori” trebuie să îndeplinească cererea de primire în club împreună cu părinții/tutorii.
- În ziua înscrierii, când cererea de primire este transmisă directorilor clubului, este necesar să se achite taxa de club. Taxa de club constă din două părți: taxele de membru și asigurarea.
- Lipsese, întârzierile și excluderile din club
 - Pentru fiecare întârziere nemotivată serios se aplică o amendă de 6 puncte.
 - Toate absențele nemotivate se notează și se sumează pe parcursul unui trimestru. La sfârșitul acestei perioade ele se anulează.
 - Membrii clubului „Exploratori”, după trei întârzieri nemotivate sau fără motive serioase, primesc o mustrare și pierd posibilitatea de a participa la evenimentele clubului care au fost planificate. Informația despre aceasta, atât oral, cât și în scris, este adusă la cunoștința tuturor în momentul înscrierii în club. Motivele serioase sunt evaluate de lucrătorul clubului „Exploratori”, de exemplu, lipsa din motiv de boală, problemele legate de transport sau plecarea din localitate în timpul unei vacanțe de familie. Membrii clubului „Exploratori” care au mustrare, pot fi restabiliți în drepturi în următorul fel:
 - ~ în timpul următoarei înscrieri care se desfășoară, de obicei, la începutul noului trimestru;
 - ~ să se achite iarăși înregistrarea.
 - Exploratorul pierde dreptul de a primi vreun premiu acordat de Conferință pentru realizări în activitatea clubului.
 - Când exploratorul iese din club dintr-un oarecare motiv, atunci, în dependență de timpul care a fost petrecut în club,

taxa lui de membru i se returnează conform graficului: 1-5 săptămâni - 50% ; 6 săptămâni sau mai mult - 0 % (dacă taxa de membru este adunată o dată în trimestru)

Raportul lunar de activitate al grupei în club

Clubul _____ Grupa _____

Mentorul _____ Secretarul _____

Treapta _____ Luna _____ anul 20 _____

1. Specializări _____
(obținute la activitățile grupei sau în club)

2. Specializări _____
(obținute de exploratori individual)

3. Tabelul prezenței la întâlniri:

Numele	Data întâlnirii				
1.					
2.					
3.					
4.					
5.					
6.					
7.					
8.					

P - prezent, A - absent, Î - întârziat

« _____ » 20 _____

Data transmiterii raportului către mentor

Semnătura secretarului grupei

FINANȚELE

Necesitatea de finanțare

Având ca scop în fața sa pregătirea pentru viață a adolescenților, clubul „Exploratori” trebuie să folosească toate tehnologiile, echipamentul ș.a. pentru a face programa cât mai atrăgătoare și interesantă pentru exploratori.

Un proces de lucru reușit nu se poate realiza fără cheltuieli. Clubul nu este în stare să supraviețuiască fără o administrare corectă a resurselor și fără o planificare adecvată pentru un an înainte. Bugetul trebuie să fie planificat cu mare atenție împreună cu ceilalți lucrători ai clubului și transmis comitetului executiv al clubului și comitetului bisericii pentru aprobare. O strângere de fonduri bine pusă la punct și o permanentă colaborare cu biserica este o condiție necesară pentru o bună asigurare financiară a clubului și o menținere a entuziasmului membrilor clubului. O deosebită atenție merită să fie atrasă asupra repartizării și păstrării fondurilor.

În fiecare club este necesar să fie ales un casier. De obicei, această funcție este îndeplinită de unul dintre ajutorii directorului. Casierul clubului transmite toate resursele primite de club casierului bisericii. Se eliberează clubului o chitanță corespunzătoare, iar cărțile bisericii, la rândul lor, fac auditul, ceea ce asigură o securitate în plus a lucrătorilor clubului.

Casierul clubului trebuie să se adreseze casierului bisericii pentru obținerea resurselor de întreținere pe care le primește în bani cash cu valoare mică. Raportul pentru acești bani trebuie să fie confirmat prin prezentarea chitanței.

În acele localități în care clubul „Exploratori” este format din câteva biserici, se alege un casier care ar deservi acest club mare. Casierul ales are la dispoziție toate fondurile clubului. Casierii bisericii, care intră în clubul „Exploratori”, pun toate fondurile clubului la dispoziția casierului clubului. Ele sunt înregistrate în cărțile de contabilitate ale cluburilor și trec verificarea de audit o dată pe an, asigurând astfel securitatea financiară a lucrătorilor clubului.

Sursele de venit ale clubului

1. Taxele anuale de membru

Se preconizează ca fiecare membru al clubului să achite o sumă nu prea mare pentru a fi membru în club pe parcursul unui an. Această taxă a clubului este o condiție necesară pentru membrii clubului și ea nu trebuie să fie prea mare. Suma ei nu trebuie să fie pricina unui potențial membru al clubului de a refuza privilegiile calității de membru al clubului și, totuși, fiecare membru trebuie să conștientizeze că unele proiecte serioase necesită anumite costuri.

2. Donațiile bisericii

Cheltuielile pentru clubul „Exploratori” trebuie să devină unul din punctele bugetului bisericii. Bisericile care conștientizează că activitatea de succes a clubului are o mare însemnătate pentru biserică, vor aloca sistematic bani pentru cheltuielile clubului. Conducătorii clubului trebuie să pună în discuție această problemă la comitetele bisericii.

3. Donațiile speciale

Donațiile speciale se colectează în Sabat, în timpul unui program deosebit, consacrat exploratorilor. Aceste donații, de obicei, sunt destinate pentru unele proiecte speciale ale clubului indicate în buget.

4. Sponsorizarea din partea membrilor bisericii

Această sursă de sponsorizare este foarte valoroasă atunci când e vorba despre finanțarea unor proiecte speciale și despre strângerea resurselor. Este necesar de a convinge membrii bisericii că este nevoie să susțină atât clubul în întregime, cât și unele evenimente și proiecte în parte. Foarte mulți membri ai bisericii au contribuit la dezvoltarea cluburilor, mai ales atunci când copiii lor fac parte din aceste cluburi.

5. Proiecte speciale

Deși exploratorii nu au o îndatorire directă de a colecta resurse, în fiecare an poate fi alocat ceva timp pentru a implementa unele proiecte speciale ca: achiziționarea unui nou echipament, o clădire pentru club ș.a.m.d. Implicarea în astfel de proiecte

Își găsește ecoul în sufletul fiecărui explorator. Toate dorințele lor și potențialul pe care îl au pot fi consacrate pentru aceasta. Un spațiu al clubului sau un echipament nou, achiziționat din resursele adunate, vor conta mult mai mult pentru exploratori.

6. *Proiecte de colectare a resurselor*

Planificând campania de colectare a resurselor, este necesar să respectăm unele principii și să nu uităm de următoarele reguli:

- Toate proiectele trebuie să fie aprobate atât de comitetul executiv, cât și de comitetul bisericii și, dacă este necesar, de autoritățile locale;
- Cluburile pot participa la vânzarea produselor alimentare care nu se contrazic cu principiile unui stil de viață sănătos, promovat de Biserica AZȘ;
- Participând la colectarea resurselor în orașele lor, printre oamenii necredincioși, exploratorii au o posibilitate minunată de a răspândi evanghelia. Cărțile spirituale sunt deosebit de efective în acest mod de lucrare;
- O bună metodă prin care se pot stimula exploratorii este oferirea premiilor, insinelor ș.a.m.d.;
- Elaborati planuri și străduiți-vă să le realizați. Este important să aveți scopuri obiective, pentru că e mai bine ca exploratorii să simtă satisfacție de la împlinirea sau chiar suplینirea acestora, decât să treacă printr-o descurajare din cauza scopului neîndeplinit;
- câteva cuvinte despre abilitatea de a prezenta marfa: folosiți în club programul de artă în comerț. Răspândiți o oarecare marfă și propuneți idei noi pentru a menține interesul exploratorilor. Finisați proiectul înainte ca exploratorii să piardă interesul față de el. Nu permiteți planurilor voastre să vă istovească. Rețineți că exploratorii nu trebuie să fie obsedați de ideea colectării resurselor!

7. *Idei de proiecte pentru colectarea resurselor*

- Pregătirea și aranjarea hranei.
Spaghete sau pizza, înghețată preparată acasă, prăjituri ș.a.m.d. - iată doar câteva idei care pot fi folosite pentru desfășurarea unui astfel de eveniment.

- **Vânzări în timpul serilor de comuniune a bisericii.**
Exploratorii pot pregăti băuturi răcoritoare, tartine sau ceva de acest gen și să le răspândească în serile de comuniune a bisericii, dar și mai bine ar fi dacă membrii bisericii le-ar pregăti fiind rugați în prealabil, iar exploratorii să le vândă în timpul oricărui program social.
- **Comerțul din ușă în ușă.**
Felicitări de Crăciun, cartonașe cu nume, pixuri cu denumirea clubului, calendare, diferite markere, prăjituri cu fructe, jurnale, săpunuri, nușoare și multe alte obiecte mici pot fi răspândite de exploratori pentru a acoperi cheltuielile clubului.
- **Obiecte din categoria «Confecționează și vinde».**
Acesta este un program foarte bun, deoarece el permite implicarea plină de zel a exploratorilor în activitatea clubului și le dă posibilitatea să confecționeze obiecte cu propriile mâini. Flori artificiale, echibane din plante uscate, pâine din făină integrală, obiecte din ghips, diferite produse meșteșugărești, coronițe de Crăciun - iată lista aproximativă a acelor obiecte care pot fi confecționate cu mâinile proprii și folosite pentru colectarea finanțelor.
- **Licitații.**
Vânzarea jucăriilor moi, prezentarea articolelor artisanale, prezentarea animalelor de companie sau chiar o licitație adevărată cu un licitant bun - la toate aceste evenimente pot fi vândute bilete de intrare la prețuri accesibile.
- Strângerea frunzelor căzute;
- Curățarea încălțăminteii;
- Îngrijirea copilului;
- Spălarea mașinilor;
- Curățarea teritoriului.

Principiile de bază ale colectării resurselor pentru proiecte

Aici sunt prezentate principiile de bază pentru colectarea

resurselor care ne ajută să înțelegem dacă proiectul propus corespunde standardelor propuse în programele de colectare a resurselor:

- A fost aprobat proiectul de colectare a resurselor de către biserica locală și de către Departamentul „Tineret” al Conferinței?
- Se află proiectul în acord cu tradițiile acelei localități în care va avea loc colectarea resurselor?
- Are proiectul vreo legătură cu jocurile de noroc?
- Se va răspândi vreun oarecare produs de la sine însuși fără a aminti de clubul exploratorilor?
- Primește cumpărătorul un produs corespunzător banilor lui?
- Nu activează pe acest teritoriu un al club „Exploratori” în același timp în care și voi realizați proiectul de colectare a resurselor?
- Sunteți sigur că acest proiect de colectare a resurselor nu va lăsa pe cineva fără serviciu?
- Va fi oare prezentat în mod corespunzător caracterul clubului și al Bisericii Adventiste de Ziua a Șaptea prin acest proiect și nu va provoca vreo răspundere financiară pentru Conferință?
- Este oare invitat publicul să participe la aceasta? Nu limitați proiectul de colectare a resurselor implicând doar membrii bisericii.

Registrul de venituri și consumuri al clubului «Exploratori»

Data	Primirea resurselor	Descrierea	Resursele consumate	Bilanț
13.09.2014	2000	Donații din Ziua Exploratorilor		2000
18.09.2014		Consum pentru materiale de specializare	400	1600
20.09.2014	1500	Taxele de membru		3100
26.09.2014	3000	Donații ale sponsorilor		6100
05.10.2014		Cheltuieli pentru lucrarea misionară	2800	3300
...				
...				

Exemplul bugetului* anual al clubului «Exploratori»**Scopul clubului «Exploratori»**

- Să transmită mesajul de salvare prin activitatea clubului «Exploratori».
- Să slujească bisericii și celor ce ne înconjoară.

Veniturile clubului (în USD)

- Taxe 600,00 (10 de membru/an)
- Sponsori 500,00
- Donații 750,00
- Proiecte de club 1000,00
- Subvenții ale bisericii 1000,00 (1,45 de pers./lună)
- Venitul anual 3,850,00

.....
 *Este format pe baza activității unui club mediu «Exploratori» în SUA. Este necesar ca bugetul să fie elaborat luându-se în considerație starea financiară și unitățile monetare ale fiecărei țări în parte.

Consumul clubului (în USD)

Meșteșuguri	600,00
Papetărie (timbri ș.a.m.d.)	65,00
Publicitate (fotoaparatur, buletine, standuri)	250,00
Consacrare (lumânări, gustare)	50,00
Drumeții	150,00
Călătorii (tabere, cheltuieli de drum)	600,00
Întreținerea automobilului (testarea tehnică și întreținerea)	1000,00
Asigurarea (1,00 pe an pentru o persoană)	60,00
Cheltuieli administrative	250,00
Instruirea personalului (instruirea/perfecționarea)	200,00
Biblioteca	250,00
Echipament pentru drumeții (corturi, frânghii ș.a.m.d.)	200,00
Premii (insigne, ecusoane ș.a.)	175,00
Consumul anual	3850,00

RAPORTUL

Mișcarea mondială a exploratorilor funcționează folosind un sistem special de punctare și evaluare a activității clubului, adaptat la necesitățile fiecărei Diviziuni, Uniuni și Conferințe. Acest sistem se bazează pe principalele activități diversificate ale exploratorilor, comune pentru toate cluburile. El permite organizarea sistematizată a activității clubului, urmând modelul ales pe parcursul unei anumite perioade de timp.

Sistemul de evaluare cu punctaj, care este propus mai jos, arată pe ce trebuie de pus accentul în activitatea clubului și indică punctajul care se atribuie pentru îndeplinirea fiecărui punct din cele enumerate.

Pentru raportarea activității clubului este necesar să se folosească niște formulare speciale de raport (dare de seamă) care se împart în două tipuri: periodice (după sistemul de punctare) și anuale (statistice). Raportul anual este îndeplinit la sfârșitul anului calendaristic și este transmis Departamentului „Tineret” al Conferinței. Raportul periodic este îndeplinit la sfârșitul perioadei stabilite de Departamentul „Tineret” al Conferinței (trimestrial, o dată la două săptămâni ...). Se recomandă să se stabilească perioada de raportare în conformitate cu anul de instruire al clubului (septembrie – mai).

Astfel de formulare de raport pot fi primite de la Departamentul „Tineret” al Conferinței locale.

Secretarul clubului este responsabil să dea rapoartele cu privire la activitatea clubului. Datele din rapoartele trimestriale sunt folosite pentru calcularea totalurilor și obținerea punctajului pe baza acestora la finele anului. După aceasta, fiecare club „Exploratori” primește un premiu special, conform reușitelor pe care le are. Premiarea celor mai bune cluburi poate avea loc la camporeea exploratorilor, în prezența tuturor cluburilor Conferinței.

Raportul periodic al clubului «Exploratori» (conform sistemului de evaluare al activității cu punctaj)

Orașul _____ Clubul _____
 Perioada* _____ anul 20_____

Activitate clubului	Num.	Puncte
1. Numărul întâlnirilor petrecute în club /2 puncte pentru o întâlnire, nu mai mult de 4 întâlniri pe lună/ • Procentul de prezență la întâlniri /75% și mai mult - 4 puncte, mai puțin de 75% - 2 puncte/		
2. Numărul evenimentelor desfășurate (servicii divine, proiecte misionare sau sociale ș.a.m.d.) /4 puncte pentru fiecare eveniment/ • Procentajul prezenței la evenimente /75% și mai mult - 4 puncte, mai puțin de 75% - 2 puncte/		
3. Numărul de drumeții, ieșiri în natură, excursii ș.a.m.d. /2 puncte pentru fiecare/		
4. Numărul întâlnirilor petrecute de lucrători sau comitete /2 puncte pentru fiecare întâlnire, nu mai mult de 1 întâlnire pe lună/		
5. Numărul articolelor de știri cu fotografii despre activitatea clubului (din punctul 2 și 3) cari sunt trimise directorului clubului «Exploratori» al Conferinței /2 puncte pentru fiecare articol/		
Total puncte		

*Periodicitatea prezentării raportului este stabilită de Departamentul „Tineret” al Conferinței.

 N.P.P. directorului clubului «Exploratori»

 Semnătura

«__»__ 20__

Raportul anual al clubului «Exploratori»

Orașul _____ Clubul _____ anul 20 _____

Date statistice	Numărul
Adolescenți în biserică cu vârsta cuprinsă între 10-15 ani:	
Numărul de exploratori în club:	
• băieți/fete consacrați ca exploratori:	/
• copii care frecventează întâlnirile, însă nu sunt consacrați din motive întemeiate:	
Numărul exploratorilor botezați în club:	
• botezați în anul de raportare (total):	
• botezați în camporeea de exploratori:	
Exploratori consacrați în acest an:	
Exploratori care au îndeplinit/nu au îndeplinit cerințele de bază ale treptei:	/
Exploratori care au trecut în clubul «Ambasadori» sau în Departamentul de Slujire a Tineretului Adventist:	
• câți dintre ei au funcția de ajutori ai mentorului în club:	
Lucrători ai clubului	
• mentori:	
• instructori:	
• ajutori de mentori:	
• master-ghizi:	
• cei care sunt instruiți după programul master-ghid:	

N.P.P. directorului clubului «Exploratori»

Semnătura

«__» 20__

Scopul raportului trimestrial este de a perfecționa activitatea cluburilor.

- Noi îndemnăm cluburile să facă cel puțin două întâlniri în lună. Persistența este cheia succesului!
 - Noi dorim ca exploratorii, la una din întâlnirile lunare, să poarte uniforma A (vezi: REGULAMENTUL CLUBULUI «EXPLORATORI», articolul 10, compartimentul 3, «Uniforma»). Exploratorii trebuie să fie încântați de faptul că ei poartă uniformă. Aceasta le permite să întărească spiritul de echipă și spiritul de unitate. Suțineți copiii în tendința lor spre perfecționare.
 - Exploratorii trebuie să frecventeze regulat activitățile clubului. Aceasta le va asigura o succesiune a activității lor conform treptei și însușirea specializărilor.
 - Cluburile trebuie să treacă cel puțin două specializări pe an. Folosiți cât mai mult din timpul liber în folosul exploratorilor.
 - Cluburile trebuie să meargă în drumeție o dată în lună sau să facă ieșiri în oraș sau în natură ș.a. Se poate de organizat trei ieșiri de acest tip pe parcursul unei luni.
 - În fiecare club trebuie să fie organizate evenimente misionare, programe active de răspândire a evangheliei. Proiectul „Împărtășește-ne credința ta” trebuie să fie cunoscut oamenilor ce ne înconjoară. Este una dintre cele mai mari îndatoriri ale noastre (vezi: Matei 28:19).
 - Planificarea și comuniunea este o parte componentă a activității clubului. Ședințele lucrătorilor clubului, care au loc o dată în lună, oferă o oportunitate minunată pentru planificare, comunicare și prietenie între lucrătorii clubului.
 - Nu întârziați să prezentați raportul. O colaborare strânsă între club și Conferință este o bază bună pentru informarea reciprocă.
- «Pot totul în Hristos care mă întărește» (Filip. 4:13).

ADMINISTRAREA CLUBULUI

SUSȚINEREA FUNCȚIONĂRII CLUBULUI

Normele etice ale clubului

Normele etice ale clubului, care determină spiritul lucrului, sunt elemente indispensabile ce se află la baza activității de succes a clubului „Exploratori”. Ele reprezintă unitatea diferitor factori importanți. Toți exploratorii și lucrătorii clubului trebuie să colaboreze între ei educând sentimentul de unitate și comunitate și menținând interesul de a lucra.

Lucrătorii clubului trebuie să ia în considerare următorii factori în lucrarea lor:

1. Scopurile spirituale

Activitatea clubului trebuie să aibă o bază spirituală. Țineți întotdeauna principiile spirituale în centrul atenției și folosiți diferite posibilități pentru a prezenta în acțiune mesajul lui Isus Hristos copiilor dumneavoastră. Cereți ajutorul capelanului clubului, pastorului, liderului de tineret. Puneți deoparte un timp special pentru serviciile în club și faceți tot ce depinde de voi pentru ca întâlnirile să fie interesante și captivante.

2. Prezența

Tindeți mereu ca prezența să fie sută la sută. Dacă prezența în clubul vostru este de 50% sau mai puțin, aceasta înseamnă că, mai devreme sau mai târziu, veți întâlni probleme serioase. Mentorii și conducătorii clubului trebuie să afle motivul lipsei exploratorului. Membrul clubului care, dintr-un oarecare motiv, nu va putea fi prezent la o întâlnire a clubului, trebuie să înștiințeze mentorul în prealabil despre această eventuală lipsă. O vizită făcută exploratorului la momentul potrivit poate schimba starea și să ajute adolescentul să se întoarcă în club pentru o activă implicare. Mai mult decât atât, toate întâlnirile

clubului trebuie să fie planificate în scris pentru ca fiecare membru al clubului să știe la vreme timpul și locul întâlnirii.

3. *Contactul cu părinții*

Se cunoaște din practică eficiența răspândirii programelor clubului acasă la fiecare explorator, pentru că și exploratorii, și părinții lor pot avea cunoștință de planul de activitate al clubului.

4. *Mesele rotunde*

Puneți deoparte ceva timp din întâlnirea clubului pentru a pune următoarea temă în discuție: „Cum credeți voi, ce putem face pentru clubul nostru ca el să devină mai bun?” Încurajați membrii clubului să-și expună părerea în legătură cu tipurile de activități pe care ar dori să le vadă ca parte componentă a programului în viitor. Dacă aveți posibilitatea să vorbiți în particular cu cineva dintre membrii clubului, întrebați-l ce ar dori să facă în club. Posibil că răspunsurile lui vă vor ajuta să înțelegeți motivul care a determinat exploratorii să lipsească de la întâlniri.

5. *Comitetul căpitanilor de echipă*

Din când în când, realizați ședințe ale comitetului căpitanilor de echipe. Oferiți posibilitatea căpitanilor să-și expună liber ideile, să descrie atmosfera din grupele lor și să spună ce ar dori să facă sau să propună. Lăsați ca și ei, prin participarea lor, să contribuie la planificarea viitoarei programe.

6. *Primirea ospitalieră a membrilor clubului*

Noul membru al clubului trebuie să fie impresionat nu doar de simțul de responsabilitate și spiritualitatea din club, dar și de căldura cu care a fost întâmpinat și părtașia pe care o are atât cu exploratorii, cât și cu mentorii.

7. *Lăsați prietenii să fie împreună*

După posibilitate, formați grupele în așa fel, încât prietenii să fie împreună în aceeași grupă, dacă aceasta nu perturbază disciplina.

8. *Verificarea activității mentorilor*

Directorul clubului și comitetul executiv al clubului, din când în când, trebuie să verifice activitatea mentorilor. Exploratorii

preferă să lucreze sub conducerea acelor conducători care sunt un exemplu pentru ei demn de urmat în dreptate, nu prea duri și nici prea liberali, cu simțul umorului și care înțelege copiii și îi iubește. Dacă mentorul devine dictator, fără să manifeste compătimire sau un interes viu și prietenesc în activitatea grupei, atunci directorul trebuie să îl ajute să facă o schimbare în comportamentul său, urmărind, mai înainte de toate, interesele clubului.

9. Planificarea unui program echilibrat

Ajutați exploratorii să obțină noi îndemnări și abilități. Ei își doresc să meargă în drumeții și să facă ceva cu propriile mâini. Elaborați programul în așa fel, încât să le prezentați aceste evenimente promise și să le înfăptuiți. Fie ca niciodată să nu se audă o astfel de expresie: „Ei ne-au promis că vom merge în drumeții, însă nu și-au ținut promisiunea”. Întâlnirile trebuie să fie bine gândite și planificate – nu doar să stea așezați și să asculte, nu doar marș și paradă sau jocuri. Nu fiți mofturoși și nu murmurați. Faceți ca programul să fie divers.

10. Dezvoltați spiritul de unitate al grupei

Este oare posibil ca, păstrând calitățile proprii, să iubești grupa? Un grup nu prea mare, care este format din 6-7 băieți sau fete, reprezintă echipa care satisface necesitățile lor în activitatea de grup atât de firească la vârsta de 10-15 ani.

11. Încăperea pentru activități

- Aspectul încăperii
Încăperea pentru activități trebuie să fie aranjantă conform conceptului clubului „Exploratori”. Ar fi bine ca tavanele să fie de culoare albă, iar pereții să fie vopsiți în nuanțe deschise. Drapelul național, steagul exploratorilor, Angajamentul și Legea exploratorilor trebuie să fie în văzul celor care intră în sală.
- Lumina
Lumina naturală și/sau artificială trebuie să fie distribuită uniform pentru a nu obosi ochii.
- Ventilația și încălzirea
Temperatura în încăperea pentru activități trebuie să fie

normală și constantă în toată încăperea. Este necesar de a asigura o sursă de aer proaspăt cu ajutorul ventilatoarelor și aparatelor de aer condiționat. Încălzirea încăperii trebuie să fie uniformă, însă să nu fie prea cald.

- Încăperi adăugătoare
Este necesar de o încăpere specială, separată pentru păstrarea echipamentului pentru drumeții și nu numai.
- Buletinul informațional
În buletinul informațional trebuie să fie atașată informația pentru biserică despre activitățile clubului care au avut loc în trecut, care se desfășoară în prezent și care se planifică pentru viitor, despre studierea meșteșugurilor și despre succesele clubului.

13. Echipamentul

Instrumentele și obiectele necesare trebuie să fie prezente în club în cantitatea și calitatea necesară pentru a asigura participarea tuturor exploratorilor în activitățile planificate. Este foarte dificil de menținut ordinea când nu este la îndemână echipamentul necesar.

14. Echipament pentru drumeție

- Corturi
Fiecare explorator trebuie să aibă un loc de dormit în cort în timpul drumeției care include și noaptea. Aceste corturi trebuie să fie menținute într-o ordine și o stare bună.
- Pregătirea hranei
Pentru prepararea hranei pot fi folosite aragazuri pentru camping sau ruguri. Folosirea acestora trebuie să fie organizată în așa mod, încât să nu se producă schimbări în orarul de activitate al taberei din cauza timpului acordat în exces pregătirii hranei.
- Apa
Este necesar să avem o cantitate suficientă de apă pentru toți exploratorii care sunt în drumeție.
- Echipamentul pentru bucătărie
Bucătariile taberei trebuie să fie echipate în așa fel, încât să permită prepararea hranei corespunzătoare.

15. Materiale de instruire

- Biblioteca

Cărțile ar trebui să fie catalogate și păstrate pe rafturi comode sau în dulapuri speciale pentru cărți. Toată literatura de referință și manualele de instruire trebuie să fie oricând la dispoziția oricărui lucrător al clubului «Exploratori».

DISCIPLINA

Scopul menținerii disciplinei între membrii clubului „Exploratori” este de a-i instrui să fie copii ai lui Dumnezeu. Noi trebuie să manifestăm dragoste și atenție față de ei, să le prezentăm caracterul lui Dumnezeu care se manifestă în ordinea lumii create. Noi trebuie să-i îndrumăm să fie membri de folos și activi ai bisericii, cetățeni demni de țara lor și să-i învățăm să respecte conducătorii și părinții.

Îndeplinind lucrarea de salvare a copiilor, căutați, în primul rând, înțelepciune de la Dumnezeu și El vă va conduce. Devenind o parte a clubului „Exploratori”, ei trebuie să simtă că se confruntă cu trăiri și cu experiențe noi și interesante. Ei trebuie să simtă că disciplina în club și muștrările aplicate reprezintă, de fapt, manifestarea iubirii. Ei, la rândul lor, trebuie să se învețe să-și controleze dorințele proprii în folosul legii lui Dumnezeu.

O bună disciplină în club formează o atmosferă de relații vii și o colaborare productivă. O astfel de disciplină este constructivă, ci nu distructivă; ea corectează comportamentul copiilor, ci nu-i constrânge. Ea nu face rău, ci descoperă orizonturi noi, dezvoltând autocontrolul și învățând formarea unei activități productive. Disciplina bună ajută, încetul cu încetul, copilul să facă fapte bune la momentul și locul potrivit. Ea facilitează depășirea sau evitarea problemelor și greutăților.

Un program bine planificat va favoriza evitarea multor greșeli. Ordinea și sistemul inspiră încredere. Exploratorii percep cel mai bine că Dumnezeu este un Dumnezeu al ordinii atunci când văd exemplul conducătorilor săi. În clubul unde disciplina este menținută în modul corespunzător, acolo și activitatea începe mereu la timp, lucrătorii vin la timp și programul se desfășoară bine, fără neajunsuri,

ajungând la sfârșitul său logic.

Disciplina echilibrată

- Stabliți reguli, cerințe pentru club și un sistem de punctare.
- Informați exploratorii despre regulile clubului, despre așteptările voastre și despre taxele disciplinare.

«Regulile ar trebui să fie puține și bine concepute; și ar trebui aplicate de îndată ce au fost făcute. Minte învață să recunoască și să se adapteze la tot ceea ce se dovedește cu neputință de schimbat» (Ellen White. Educație; pag. 290).

- Să lămurească aspectul spiritual al disciplinei, explicând exploratorilor sensul Angajamentului și Legii exploratorilor.
- Treptat și sigur, aplicați regulile stabilite în practică.
- Înainte de a aplica o oarecare măsură disciplinară, discutați neapărat cu adolescentul vinovat și rugați-vă împreună. Dacă această metodă va fi corect înțeleasă de el, atunci el va fi gata să colaboreze și în continuare.

Metodele corecte și incorecte de a menține disciplina

Este incorect să începi o confruntare distrugând personalitatea, spiritul ei sau folosind puterea dură. Un spirit zdrobit poate rezulta neîncredere, izolare și ură față de conducători.

O metodă corectă de a menține disciplina este explicarea a ceea ce este corect și adevărat, cu dragoste, bunătate și seriozitate. Cuceriți încrederea copiilor, arătați-le dragoste și bunătate. Tindeți spre o colaborare roditoare și plină de succes. Numai astfel veți câștiga încrederea, încredința, devotamentul și dragostea.

Cum să evităm problemele disciplinare

- Planificați un program cât mai interesant care să fie suplinit cu diferite feluri de activitate.

- Niciodată nu veniți la întâlniri și evenimente nepregătiți.
- Fiți prietenos, grijuliu și disponibil în orice timp.
- Dezvoltați simțul umorului.
- Nu folosiți glume înjositoare sau expresii sarcastice.
- Nu faceți reproșuri.
- Procedați corect și nu vă concentrați atenția doar asupra unui singur copil.
- Manifestați autocontrol și răbdare, chiar și atunci când este greu.
- Fiți atenți la vocea voastră: vorbiți clar și sigur, dar nu strigați sau țipați.
- Dați instrucțiuni și comenzi clare și concrete.
- Evitați jargoanele și familiaritățile; aveți grijă de manierele voastre ca să nu provoace ironizarea.

Metode disciplinare

Ce să faceți

+ *Discuție personală*

Discutând cu exploratorul față în față, fiți stăpânul situației. Arătați-i clar și deslușit că el nu a procedat corect și rugați-l să își explice comportamentul. Uneori, chiar însuși exploratorul este gata de a propune o rezolvare a cazului dat. Discutați aceste subiecte într-o manieră de prietenie, însă străduiți-vă ca exploratorul să înțeleagă intenția dumneavoastră hotărâtă și constructivă.

+ *Folosiți influența grupei*

Depuneți toate eforturile pentru a forma în grup un ideal de comportament, astfel încât și membrii grupei să manifeste dezacord față de orice încălcare.

+ *Dați atenție caracteristicilor personale*

Nu uitați că toți exploratorii au ceva specific și nu sunt identici unul cu altul. Luați în considerare originea lor, starea fizică și mintală și gravitatea abaterii.

+ *Excludeți din club, dacă aceasta este necesar*

Dacă exploratorul continuă să se comporte la fel, ajutați-l să conștientizeze că el ori trebuie să corespundă standardului de

comportament, ori trebuie să părăsească grupa și clubul.

Ce să nu faceți niciodată

- *Nu pedepsiți fiind furios.*
- *Nu folosiți amenințările și avertismentele care nu sunt posibil de îndeplinit.*
- *Nu impuneți exploratorul să-și ceară scuze în public.* Foarte puțini copii consideră că ei ar avea vreo vină, de cele mai multe ori ei consideră că au dreptate.
- *Nu-l rețineți pe cel vinovat după întâlnirile de club.* Aceasta este o practică nu prea bună, deoarece ea provoacă exploratorului sentimentul de neplăcere față de club și, în consecință, se pierde timpul mentorului.
- *Nu dați teme pentru acasă suplimentare în calitate de pedeapsă.* Posibil ca problema să fie în faptul că exploratorul nu mai face față acelor teme pe care deja le are.
- *Nu folosiți metoda de a lua în derâdere sau etichetarea.* O astfel de pedeapsă nu va face decât să agraveze cazul sau va produce ironii. Unii exploratori o consideră chiar ca un fel de încurajare.
- *Nu folosiți pedeapsa fizică.* Luând în considerare apariția diferitor dificultăți și probleme din cauza pedepsei fizice, lăsați această metodă pe seama părinților.

Încălcările care necesită o pedeapsă

1. Neascultarea nejustificată evidentă.
2. Cazul în care o anumită faptă se dovedește a fi o încălcare serioasă a ordinii sau cazul de probleme ale comportamentului, de exemplu: lipsa de sinceritate, mitocănia față de mentor, expresiile vulgare, daunele materiale și furtul.

Proceduri disciplinare

1. Dacă exploratorul nu se supune și refuză să colaboreze, mentorul trebuie:
 - cu tact să discute cu adolescentul;
 - să explice cerințele membrului clubului;
 - să se întâlnească cu exploratorul între patru ochi și să se roage împreună cu el.
2. Dacă exploratorul persistă în neascultarea sa, mentorul este nevoit să ceară ajutorul directorului care este răspunzător de disciplină.
 - Ei împreună vor discuta cu exploratorul.
 - Ei trebuie să facă tot posibilul ca să creeze o colaborare.
 - Ei trebuie să se roage cu el.
3. Dacă apare necesitatea de a se întâlni a treia oară cu exploratorul, atunci mentorul, ajutorul directorului și directorul se întâlnesc cu el.
 - Explicați exploratorului cât de importantă este unitatea, colaborarea și spiritul de înțelegere reciprocă între membrii clubului.
 - Încercați să-i arătați toată seriozitatea acestui caz, demonstrând că el nu aduce nici un ajutor dezvoltării clubului prin aceste acțiuni.
 - Rugați-vă împreună.
 - Stabiliți o dată pentru vizita la domiciliu și sfătuiți-vă cu părinții exploratorului în prezența lui.
4. Dacă, după toate încercările enumerate mai sus, exploratorul refuză să se supună, mentorul trebuie să discute repetat cu el între patru ochi și să se roage cu el.
5. Dacă problema încă nu s-a rezolvat, atunci mentorul, ajutorul directorului, directorul și exploratorul trebuie să se întâlnească din nou.
 - Acest caz va trece în competența comitetului disciplinar pentru a hotărî ce urmează de făcut.
 - În componența comitetului disciplinar intră directorul, ajutorii săi, mentorul exploratorului și doi exploratori (o fată și un băiat).
 - Părinților exploratorului trebuie să le fie comunicat că

- exploratorul va fi exclus din club pentru o perioadă de o lună.
- Mentorul trebuie să viziteze exploratorul în perioada lipsei acestuia.

PROPAGAREA ACTIVITĂȚII CLUBULUI

Relatați despre activitatea dumneavoastră prin intermediul buletinului informațional al clubului «Exploratori»

- Implicați și exploratorii în pregătirea buletinului informațional al clubului.
- Dați-le rolul de jurnaliști.
- Permiteți exploratorilor să scrie articole de sine stătător, așa cum pot ei.
- Ajutați-i să conștientizeze importanța activității lor asupra acestui buletin informațional.
- Introduceți studierea specializării «Jurnalistica».
- Formați colectivul de redactare: redactorul-șef, redactorul, tipograful, managerul, fotograful și jurnaliștii.
- Stabiliți timpul pentru întâlniri o dată pe lună, pentru a planifica activitatea cu privire la buletinul informațional.
- Buletinul informațional poate fi editat destul de ieftin. Tipărirea ofset arată mai bine, calitatea fotografiilor este mai bună, dar și prețul este mai mare.
- Faceți ca noutățile voastre să fie actuale, descriind evenimente și activități ale clubului care au avut loc recent, cum ar fi: drumețiile, ieșirile în natură, specializările și evenimentele semnificative.
- Creați o pagină de internet și postați regulat cele mai recente buletine informaționale.

Tineți minte că...

- Bunele relații externe ale clubului reprezintă baza pentru un club bun.
- Știrile sporesc interesul față de club.
- Părinților le place să citească despre copiii lor.
- Fotografiile redau o stare deosebită a știrilor.

- Biserica și societatea care sunt la curent cu activitatea clubului, sunt gata să ajute clubul.
- Se pare că niște știri ne semnificative se dovedesc a fi interesante pentru o mulțime de oameni.
- Bisericile și alte cluburi ale Conferinței vor afla despre voi și despre pagina voastră de internet.

Relații despre viața clubului într-un ziar local

1. Activitatea clubului care merită să ajungă pe paginile unui ziar, constituie o știre pentru societate.
2. Alegeți un explorator care va conlucra cu departamentul de relații publice al bisericii.
 - El trebuie să trimită regulat, în fiecare lună, rapoartele directorului departamentului de relații publice al bisericii.
 - El trebuie să cunoască cerințele referitoare la editarea articolelor de știri și să fie la curent cu toate aspectele vieții clubului.
 - Directorul departamentului de relații publice al bisericii trebuie să fie înștiințat despre evenimentele clubului cel puțin cu o săptămână înainte de desfășurarea acestora.
3. Directorul clubului trebuie să se asigure că jurnalistul său are acces la toate cele necesare lui. Nu ar fi rău:
 - să i se dea o listă cu toate aspectele importante ale evenimentelor ulterioare. După câteva săptămâni, să fie rugat ca să pregătească el însuși o astfel de listă. Să fie verificată de câteva ori înainte de a fi transmisă directorului departamentului de relații publice al bisericii;
 - să se introducă în programul întâlnirilor specializarea «Jurnalistica». Jurnalistul clubului «Exploratori» trebuie să tindă să obțină insigna «Jurnalistica», învățându-se să scrie corect și la timp știrile.
4. O parte din planificarea unui eveniment o constituie deliberarea cu privire la fotografiile atractive pentru ziarul local. Fotografiile trebuie:
 - să fie focusate asupra unui eveniment;

- să reprezinte evenimentul și activitatea;
 - să fie făcute la distanțe mici pentru ca să fie redade, pe cât este posibil, expresia fețelor participanților;
 - să fie de calitate;
 - să aibă o descriere bună în care să fie indicat numele deplin a tuturor celor din fotografie;
 - limitați numărul de oameni din imagine, evitați scenele statice și cele în masă, unica excepție o constituie cazul în care un număr mare de oameni participă la o anumită acțiune.
5. Comunicând despre activitatea clubului „Exploratori” prin presă, există șansa de a atrage copiii neadvenșiți să se implice în activitatea clubului.

Relatați despre viața clubului prin radio și televiziune

1. Când directorul departamentului de relații publice al bisericii primește informația despre evenimentele organizate de către club, puteți să-l rugați să pregătească un anunț pentru radio sau televiziunea locală. Probabil că ați dori să invitați copii care au vârsta corespunzătoare grupelor existente deja. Iată câteva sfaturi :
 - Anunțurile de acest gen trebuie să fie scurte, aproximativ 250 de cuvinte..
 - În general, ele trebuie să cuprindă elemente importante de descriere, cum ar fi: ce, unde, când și cine.
 - Anunțurile trebuie să fie făcute public cu cel puțin două săptămâni înainte de desfășurarea evenimentului planificat.
2. Dacă radioul local prezintă emisiuni sau interviuri, atunci directorul departamentului de relații publice al bisericii poate stabili un astfel de interviu la care să participe directorul clubului «Exploratori» și, posibil, chiar unii membri de rând ai clubului.
3. Prezentați secretarului bisericii, răspunzător de relațiile publice, schița unei astfel de discuții și manifestați-i dorința dumneavoastră de a participa la interviu.
4. Planificați emisia directă cu cel puțin o lună înainte.
5. Fiți prezent la toate întâlnirile de planificare legate de acest eveniment.

6. Pregătiți eventuale întrebări pentru cel care va participa la interviu.

Permiteți-le exploratorilor să-și folosească energia pentru binele societății

1. Fiți gata oricând să participați la diferite proiecte pentru folosul societății.
2. Comunicați în buletinul informațional al bisericii despre succesul diverselor evenimente ale clubului și despre suma resurselor colectate.
3. Comunicați membrilor bisericii despre proiecte de evanghelizare în care au participat exploratorii.
4. Exprimați-vă întotdeauna recunoștința față de membrii bisericii pentru susținerea morală și financiară a clubului «Exploratori».

ASIGURAREA

Deși starea spirituală a adolescenților este cea mai importantă sarcină, noi nu trebuie să ometem nici starea lor fizică. Fiecare director sau mentor trebuie să fie responsabil de asigurarea securității exploratorilor de la orice tip de traume prezumtive (posibile). Această datorie morală, de a fi responsabil, se completează cu datoria prevăzută de lege și, dacă totuși va neglija răspunderea morală, conducătorul nu se va putea eschiva și de la răspundere în fața legii pentru acele traume și leziuni rezultate în urma neglijenței și neatenției.

Cum ar trebui să-și manifeste grija conducătorii și mentorii? Este greu de găsit un răspuns universal, deoarece nivelul de răspundere față de un copil diferă semnificativ de nivelul de răspundere față de un adolescent sau un tânăr care deja este responsabil de sine. Totuși, scopul în această activitate care cuprinde toate vârstele îl constituie elaborarea programului în așa fel, încât să se evite traumatismele posibile.

O deosebită atenție trebuie acordată următoarelor aspecte:

1. *Încăperea*

Sunt echipate încăperile clubului, coridoarele, locurile de parcare ș.a.m.d. în așa fel, încât să fie exclus orice risc posibil? Dacă nu, atunci este absolut necesar să vă îngrijiți și de acest aspect.

2. *Echipamentul*

Este oare echipamentul în cea mai bună stare posibilă? Este în siguranță? Este corespunzător pentru tipul de activitate care urmează să se desfășoare?

3. *Supravegherea*

Gradul de supraveghere depinde de vârsta copiilor dumneavoastră. Bineînțeles că mai multă atenție necesită un copil de zece ani, decât un adolescent sau un tânăr care poate să-și poarte singur de grijă în timpul anumitor acțiuni. Totuși, indiferent de caz sau vârstă, este necesară o continuă supraveghere.

4. *Tipurile de activitate*

Evenimentele riscante, precum săriturile de pe trambulină, merită să fie evitate. O deosebită atenție se merită de acordat următoarelor:

- este potrivită o astfel de activitate pentru vârsta copiilor mei?
- experiența personală și capacitatea organizatorilor – programul de gimnastică poate fi desfășurat doar dacă acesta va fi condus de un antrenor calificat de gimnastică;
- disponibilitatea echipamentului necesar care oferă siguranță, de exemplu, veste pentru vâslire, echipament special de protecție pentru a călări caii ș.a.m.d.

Diviziunea poate avea grijă de asigurarea legală completă obligatorie care se extinde asupra directorilor și mentorilor, indiferent dacă aceștia primesc ori nu salariu sau lucrează ca voluntari. Dar asigurarea oferită nu trebuie ia din atenția pe care o acordăm copiilor noștri și tineretului. Nici un fel de asigurare nu va compensa moartea sau o traumă gravă.

Directorii trebuie să identifice pericolele potențiale. Dacă sunteți director sau mentor, atunci este responsabilitatea dumneavoastră să supravegheați copiii pe care vi i-au încredințat părinții. Și nu puteți transfera această răspunderea morală și juridică absolut nimănui.

Trebuie să dezvoltați în voi înșivă aptitudini și îndemânări vitale, necesare în momentul desfășurării acelor evenimente pe care este bazată viața clubului.

Accidentele și traumele sunt inevitabile, însă nu permiteți ca ele să se producă din cauza neatenției dumneavoastră, îngăduindu-le folosirea echipamentului periculos sau defectat sau nefiind în stare să asigurați supravegherea necesară. Ați fost ales conducător pentru că sunteți într-adevăr cointeresat de starea spirituală a adolescenților bisericii. Dar asta nu înseamnă că starea lor fizică este mai puțin importantă.

Gândiți-vă la siguranța evenimentelor desfășurate

Este imposibil să evitați răspunderea personală pentru siguranța copiilor care participă la evenimentele propuse de voi. Reeșind din aceasta, noi vă propunem să studiați următoarele aspecte înainte de a include vreun eveniment în programul dumneavoastră:

- Evenimentul propus:
 - Important?
 - Necesar?
 - Practic?

- Dacă este important, care este nivelul de risc:
 - Mic?
 - Mediu?
 - Ridicat?

- Factorul de risc:
 - Acceptabil?
 - Inacceptabil?

- Atenția și supravegherea:
 - Corespunde numărului de copii?
 - Destul de calificată?

- Echipamentul:
 - În stare bună?
 - Prezintă careva riscuri potențiale?

- Echipamentul de salvare: Disponibil?
Indisponibil?

Responsabilitatea și grija

Noi toți suntem obligați să purtăm răspundere față de cei din jur, însă liderii de tineret și de adolescenți poartă această răspundere într-o măsură și mai mare. Această datorie poate fi împărțită în două categorii: morală și de drept.

Datoria morală este fundamentală și anume ea trebuie să fie la baza desfășurării programelor pentru adolescenți. Cu părere de rău, au fost și cazuri în care conducătorii nu conștientizau responsabilitatea pe care o au față de starea fizică a copiilor care i-au fost încredințați. Astfel, este necesar de studiat aspectul de drept al răspunderii.

Lord Atkin, vorbind despre cazul lui Donahue Stevens (anul 1932), și-a expus acest principiu, care a fost numit „principiul îngrijirii aproapelui”, în felul următor:

«Regula, conform căreia trebuie să vă iubiți aproapele, devine, după lege, regula prin care sunteți obligați să nu produceți daune aproapelui vostru. Sunteți obligați să luați măsuri prudente pentru a nu permite acele acțiuni sau greșeli pe care nu veți fi în stare să le întâmpinați și care pot aduce daune aproapelui vostru». Prin termenul de «aproapele» se subînțelege, în acest caz, «oamenii care sunt într-atât de aproape și direct afectați de acțiunile mele, încât eu trebuie să-i iau în considerare în mod rezonabil, atunci când mă gândesc să fac sau să nu fac ceva».

Responsabilitatea neîndeplinită se clasifică drept o lipsă de supraveghere și poate duce la urmărire penală, conform legii, pentru provocarea daunelor rezultate din lipsa de supraveghere .

Neglijența

Pentru a detecta neglijența, de obicei, sunt adresate trei întrebări:

1. Care este responsabilitatea dumneavoastră față de victimă ?
2. În ce constă încălcarea acesteia? Pentru a stabili încălcarea obligațiilor sau a îndatoririlor, se adresează două întrebări:

- Care au fost responsabilitățile față de o persoană?
 - A fost posibil de evitat traumatismele?
3. A fost oare lipsa de atenție a unei persoanei cauza traumei SAU trauma oricum s-ar fi produs, indiferent de acțiunile persoanei responsabile?

În ce constă neglijența?

În dicționarul explicativ al limbii române este prezentată următoarea explicație a cuvântului *neglijență*: „atitudine de nepăsare, de delăsare în îndeplinirea unei datorii; faptă, atitudine care denotă lipsă de grijă, de atenție, de interes (față de ceva, de cineva sau de sine)”.

Neglijența poate avea diferite forme, cea mai răspândită dintre ele fiind prezentată în lista următoare:

- echipament defectat sau posibil periculos și încăperea;
- desfășurarea evenimentelor care prezintă eventuale pericole;
- lipsa echipamentului de salvare necesar sau neglijența în momentul folosirii acestui echipament;
- lipsa de atenție față de copii;
- prezența traumelor, atunci când cauza lor ar fi putut fi evitată.

Încăperea sau locurile desfășurării evenimentelor

Aici neglijența se poate manifesta prin:

- podele alunecoase, lustruite;
- covoare vechi și uzate;
- margini defectate ale treptelor;
- lipsă de lumină;
- plaje periculoase ș.a.m.d.

Tipuri periculoase de activități

Unele tipuri de activități pot fi mult mai periculoase decât altele și, respectiv, răspunderea este mai mare:

- Focuri;

- Schi nautic;
- Călăritul;
- Gimnastica;
- Aventurile legate de înălțime.

Echipamentul ce oferă siguranța

Permițând copiilor să ia parte la oricare tip de activitate cu potențial periculos, fără a le oferi echipamentul care le poate da siguranță, este un motiv suficient pentru a învinui conducătorul de neglijență în caz de traumatisme ale adolescentului. Asigurarea securității tuturor evenimentelor desfășurate de către copii va ocupa, bineînțeles, mai mult timp și puteri. Vom prezenta doar câteva aspecte importante la care este nevoie de atras atenția:

- Focul
 - Trebuie să aveți mereu la îndemână extintoare deja verificate.
 - Respectați întotdeauna regulile de siguranță în caz de incendiu.
- Schi nautic
 - Îmbrăcați întotdeauna vesta de salvare;
 - Geamanduri – pentru a indica locul pentru schi nautic și pentru înotători;
 - Cei care conduc bărcile cu motor trebuie să aibă experiență și licență pentru aceasta;
 - Cel care supraveghează trebuie să fie matur și să aibă pregătirea necesară;
 - Barca cu motor trebuie să fie înregistrată și să aibă asigurare.
- Călăritul
 - Cai deja instruiți;
 - Cască pentru călăreți.
- Gimnastică
 - Echipament în stare bună;
 - Covorașe speciale pentru sport;
 - Încălțăminte specială;
- Speologie

- Cască și lanternă;
- Surse adăugătoare de lumină;
- Îmbrăcăminte și echipament corespunzător.

Supraveghere

Supravegherea adecvată este factorul care se află la baza detectării neglijenței. Supravegherea trebuie să fie:

1. Fixă

Adolescenții au nevoie de o supraveghere fixă.

2. Lungă

Participanții evenimentelor în grup trebuie să fie împreună sub o supraveghere continuă.

3. Profesioniști

- Supraveghetorii de schi nautic trebuie să fie persoane profesioniste în acest domeniu.
- Cei care supraveghează înotul trebuie să fie ei înșiși buni înotători și să fie instruiți pentru salvarea de la înec.
- Cei care supraveghează călăritul trebuie să fie persoane care au experiență în manipularea cailor.
- Supraveghetorii activității de gimnastică trebuie să fie doar gimnaști cu experiență.
- Cercetarea peșterilor trebuie să aibă loc sub supravegherea și conducerea speologilor care cunosc bine peșterile cercetate.

!!! Dacă nu puteți asigura o astfel de supraveghere, atunci anulați evenimentul!

Cine poate fi dat în judecată?

Unele sau chiar toate persoanele enumerate mai jos pot fi aduse în fața instanței de judecată pentru a răspunde pentru trauma rezultată din cauza neglijenței și lipsei de atenție:

- conducătorii de tineret la toate nivelele;
- directorul clubului;
- mentorii grupei;
- directorul taberei;
- biserica;
- proprietarii echipamentului defect sau a încăperii necorespunzătoare;
- Oricine are, printr-un mod oarecare, vreo legătură cu traumele cauzate, aceasta constând fie printr-o acțiune concretă, fie în neîndeplinirea responsabilităților.

Asigurarea

Achitați toate taxele de asigurare care sunt recomandate de Diviziune.

În caz de traume este absolut necesar:

- + Acordarea primului ajutor.
- + Apelați, cât mai urgent posibil, la ajutorul specialiștilor.
- + Dacă victima necesită transportarea la spital, atunci chemați ambulanța, dacă este posibil.
- + Anunțați de urgență părinții sau tutorele.
- + Îndepliniți raportul cu privire la incident, indicând traumele primite și confirmând toate acestea cu mărturiile celor prezenți în momentul respectiv.
- + Trimiteți raportul despre accident, împreună cu declarațiile, la Departamentul de Management al riscului, la Departamentul de asigurare prin secretarul sau casierul Conferinței. Înștiințarea amânată poate servi drept motiv pentru neexaminarea cazului.
- + În cazul unei traume serioase sau a morții, înștiințați imediat Departamentul de asigurare adventist prin telefon.
- + Dacă există vreo pretenție de compensare a daunelor, atunci înștiințați și despre aceasta imediat. Dacă pretențiile au ajuns la

dumneavoastră în formă scrisă, faceți-vă o copie a scrisorii, iar originalul expediți-l Departamentului adventist de asigurare .

- + Colaborați cu Departamentul adventist de asigurare și cu agentul de asigurare indicat de compania de asigurare pentru cercetarea acestui caz.
- + Expediați imediat originalul corespondenței pe care ați primit-o cu privire la o oarecare plângere.
- + Susțineți și oferiți atenția cuvenită persoanei vătămate și rudelor acesteia, ținând cont și de lista prezentată mai jos:

Ce să NU faceți în cazul traumei:

- Nu luați asupra dumneavoastră toată responsabilitatea pentru trauma produsă. Aceasta este foarte important! Dacă veți lua asupra dumneavoastră toată răspunderea pentru trauma produsă, atunci compania de asigurare va evalua aceasta ca încălcare a condițiilor poliței de asigurare și va refuza să participe la cazul respectiv. Dacă totuși aceasta se va întâmpla, atunci oamenii indicați în plângere vor fi personal răspunzători de despăgubiri pentru daunele provocate.
- În raportul despre accident nu vă dați cu părerea proprie. Pur și simplu, descrieți faptele obiectiv și rugați martorii să vă urmeze exemplul.
- Nu propuneți și nu promiteți nimic părții vătămate. Dacă veți face aceasta, atunci compania de asigurare poate să-și retragă toate obligațiile.

Acordul la tratament

Noi, subsemnații de mai jos, părinții/tutorii

Numele prenumele copilului

dăm acordul ca în timpul evenimentelor,

Denumirea evenimentului clubului

în caz de necesitate, să se investigheze, să se stabilească diagnosticul și tratamentul în spital sau în oricare altă instituție medicală autorizată.

Înainte de a se stabili diagnoza și tratamentul, conducătorii clubului trebuie să facă tot posibilul, pentru că să ia legătura cu părinții/tutorii subsemnați mai jos:

N.P.P. tatălui/tutorelui

Semnătura

N.P.P. mamei/tutorelui

Semnătura

«__» __ 20__

PLANIFICAREA ÎNTÂLNIRILOR

În programul pentru exploratori există multe posibilități pentru dezvoltarea multilaterală a exploratorului.

ÎNTÂLNIRILE PE GRUPE CONFROM TREPTELOR

«Copiii trebuie educați pentru a deveni misionari; ei trebuie ajutați să înțeleagă limpede ce trebuie să facă pentru a fi mântuiți» (Ellen White. Sfaturi pentru părinți, educatori și elevi; pag. 168).

«Adevărata educație înseamnă mai mult decât urmarea unei anumite școli. Înseamnă mai mult decât pregătirea pentru viața care există acum. Ea are de-a face cu întreaga făptură și cu toată perioada în care îi este cu putință omului să trăiască. Este dezvoltarea armonioasă a puterilor fizice, mintale și spirituale. Îl pregătește pe elev pentru bucuria slujirii în această lume și pentru bucuria mai înaltă a unei slujiri mai largi în lumea care va veni.» (Ellen White. Educație; pag. 13).

«Întrucât și femeile, și bărbații joacă un rol în gospodărie, și băieții, și fetele ar trebui să dobândească o cunoaștere a îndatoririlor casnice. A-și face patul, a-și face ordine în camera lui, a spăla vasele, a pregăti o masă, a spăla și a-și repara îmbrăcămintea, reprezintă o pregătire care nu ar trebui să pară că scade din bărbăția vreunui băiat; îl vor face mai fericit și mai folositor. Iar dacă fetele, la rândul lor, ar putea învăța să înhame un cal și să-l conducă, să folosească fierăstrăul și ciocanul, grebla și sapa, ar fi mai bine pregătite pentru a înfrunța greutățile neașteptate ale vieții.» (Ellen White. Educație; pag. 216).

Reieșind din aceste gânduri exprimate în mod explicit, au fost elaborate cerințele pentru treptele exploratorilor, toate fiind în conformitate cu indicațiile întâlnirilor. Ele constau în studierea Bibliei și a naturii, îndemănări folositoare și necesare pentru a putea

menține o gospodărie, activități în aer liber, reguli de acordare a primului ajutor medical, igiena personală și menținerea ordinii în casă, pregătirea fizică și slujirea semenilor.

Toate acestea ajută adolescenții să găsească adevărata fericire în răspândirea evangheliei și să devină membri ai măreței armate a tineretului adventist, a căror talente și energie sunt consacrate lui Hristos. Ei vor deveni acei oameni care vor fi gata să ia lucrarea în mâinile lor în momentele dificile și să facă aceasta pentru slava Mărețului Învățător.

Programa exploratorilor este repartizată în șase trepte de dezvoltare, prevăzute pentru șase ani de activitate în clubul „Exploratori”.

Una dintre sarcinile principale ale clubului este pregătirea adolescenților pentru împrejurările grele ale vieții și îndrumarea lor spre a fi folositori atât pentru Dumnezeu, cât și pentru oameni. Programul clubului „Exploratori” a fost elaborat în așa mod, încât să ia în considerare toate aceste aspecte. Învățarea pe trepte este foarte importantă, deoarece ea ajută copiii să se dezvolte și să progreseze.

CLUBUL «EXPLORATORI» ȘI ȘCOALA ADVENTISTĂ

În acele locuri unde există biserici și școli creștine în care activează mulți adolescenți-exploratori, clubul „Exploratori” și profesorul școlar trebuie să conlucreze împreună ajutând exploratorii să îndeplinească cerințele școlare. Școala poate ajuta la însușirea materialului și la citirea cărților necesare, iar clubul „Exploratori” – în dobândirea îndemânărilor. Școala poate ajuta cu ușurință exploratorul să obțină la lecții specializarea necesară, prevăzută de programul clubului, iar clubul poate ajuta în obținerea altor specializări, care nu sunt atât de accesibile învățând doar la școală.

Toate ceremoniile de consacrare trebuie să fie organizate de directorul clubului „Exploratori” împreună cu coordonatorul de zonă sau cu directorul Departamentului „Tineret” al Conferinței în colaborare cu școala.

Una dintre cele mai grele specializări, necesară de însușit și obținut, este înotul. Aceasta este o abilitate importantă care produce bucurie.

Capacitatea de autocontrol în apă, în cazuri extrem de grele, poate fi unicul mod de salvare a vieții. Clubul poate manifesta inițiativă și să organizeze lecții pentru specializarea de înot pe parcursul anului, pentru ca această abilitate să fie însușită cu succes.

ACTIVITĂȚI PENTRU CERINȚELE AVANSATE ALE TREPTEI

În fiecare treaptă a exploratorului sunt prezentate cerințe avansate pentru fiecare compartiment de instruire. Ele sunt elaborate pentru exploratorii care tind spre excelență. Ele trebuie să fie finisate concomitent cu cerințele de bază ale treptei, atunci când se face trecerea de la o treaptă la alta. Ecusonul cerințelor avansate ale treptei se înmânează în timpul ceremoniei de premiere cu o prezentare solemnă, deosebită a succeselor suplimentare ale exploratorului.

SPECIALIZĂRI

«Ca regulă generală, exercițiul fizic cel mai binefăcător pentru tineri, va fi aflat în munca utilă. Copilașul găsește și recreere, și dezvoltare în joacă; iar obiectele sale de amuzament ar trebui să fie de așa natură, încât să favorizeze nu numai creșterea fizică, dar și pe aceea intelectuală și spirituală. Pe măsură ce dobândește tărie și inteligență, va găsi cea mai bună recreere într-una din sferele efortului folositor. Ceea ce dă îndemânare mâinii în direcția a ceea ce este folositor și îi învață pe tineri să-și poarte partea de poveri ale vieții este tot ce poate fi mai eficient pentru asigurarea creșterii minții și a caracterului. Tinerii trebuie învățați că viața înseamnă muncă serioasă, responsabilitate, purtare de grijă. Ei au nevoie de o pregătire care îi va face pe oameni practici — bărbați și femei care se pot descurca în stările de urgență. Ar trebui să fie învățați că disciplina unei activități sistematice, bine organizate, este esențială nu numai ca o apărare împotriva vicisitudinilor vieții, dar și ca un ajutor pentru o dezvoltare de ansamblu» (Ellen White. Educație; pag. 215).

Anii petrecuți în club vor aduce copiilor o bucurie deosebită.

Primind insigne pentru specializări, ei le vor arăta celor din jur cu o deosebită satisfacție că au succese în diferite domenii.

Sfaturi pentru menținerea entuziasmului în desfășurarea specializărilor

1. Stabiliți un termen limită pentru obținerea specializărilor.

Începând întâlnirile pentru o oarecare specializare, echilibrați lucrul în așa fel, încât aceasta să fie finisată pe parcursul unui trimestru. Acest fapt va reda copiilor dumneavoastră entuziasm, ei vor vedea în fața lor un termen în care va trebui să-și atingă scopul de a studia și finisa specializarea. Dacă specializarea se va prelungi și în trimestrul următor, interesul și motivația lor va fi mai greu de menținut.

2. Faceți însușirea specializării cât mai interesantă.

Pentru a susține motivația la un nivel înalt, învățarea specializării trebuie să fie nu doar veselă, ci și folositoare și informativă. Dacă cerințele sunt minime, atunci poate crea impresia că insigna nu reprezintă o așa mare valoare. Înainte de a înmâna insigna, este necesar să se facă un test pe baza căruia să se aprecieze cunoștințele necesare pe care le deține exploratorul la specializarea respectivă. Toate cerințele necesare pentru înmânare insignei trebuie să fie îndeplinite, însă aceasta reprezintă doar începutul pentru o nouă specializare, de aceea, cerințele pentru obținerea specializării nu trebuie să fie exagerate.

3. Îndemnați exploratorii să aibă un caiet de lucru pentru specializări.

Caietul de lucru va favoriza menținerea interesului și va pune la dispoziția exploratorului tot materialul de instruire de care el se va putea folosi și acasă. Părinții, văzând caietul de lucru al adolescentului, vor fi convinși de valorile propuse de această specializare.

4. Regula de schimbare a cerințelor.

Uneori, cerințele specializărilor sunt imposibil de îndeplinit din cauza împrejurărilor și mediului în care se află clubul. Nici un club nu poate, de sine stătător, să anuleze o oarecare

cerință din cauza incapacității de a fi îndeplinită. Directorul Departamentului „Tineret” al Conferinței trebuie să fie anunțat despre aceasta în prealabil și să dea acordul său pentru aceste schimbări. Primind acordul, clubul poate schimba o oarecare cerință conform înțelegerii pe care au avut-o cu cei de la Conferință. Dacă aceasta se întâmplă, atunci trebuie de înlocuit cerința inițială cu o altă cerință de același tip, nu mai simplă, păstrând totuși scopul și direcția inițială.

5. Îndeplinirea cerințelor pentru obținerea insignei.

Următoarele sfaturi vă pot ajuta la verificarea cerințelor specializării.

- Specializarea trebuie să fie complet finisată: la fiecare întrebare trebuie să fie dat un răspuns, fiecare punct trebuie să fie îndeplinit.
- Pentru a obține insignele pentru specializările prevăzute de Departamentul „Tineret” al Conferinței, este necesar de îndeplinit și de semnat un formular special „Cerere de obținere a insinelor” și să fie expediat directorului clubului «Exploratori» al Conferinței.

Cerere de obținere a insinelor

Orașul _____ Clubul _____

Numele prenumele exploratorului	Specializarea trecută	Data examin.	Semnătura instructor.

_____ «__»__ 20__
 N. P. directorului clubului «Exploratori» Semnătura data/luna/anul

6. Încurajați râvna exploratorilor de a obține insigne din domeniul Master. Toate specializările sunt împărțite pe domenii:

- Gospodărie;
- Competențe agricole;
- Misiune;
- ADRA;
- Știință și sănătate;
- Arte și meșteșuguri;
- Natură;
- Odihnă activă;
- Profesii;
- Master.

Exploratorii pot obține insignele din domeniul Master îndeplinind cerințele descrise în cartea «Insignele exploratorilor». Toate insignele (obișnuite din domeniul Master) sunt înmânate în timpul drumețiilor, la școală, în biserică sau la ceremoniile de consacrare.

ÎNTÂLNIREA DE DIRECTIVĂ A CLUBULUI

Întâlnirea de directivă (de instrucțiuni generale) a clubului trebuie să fie prima întâlnire a exploratorilor în noul an de învățământ. În timpul acestui eveniment este necesar ca părinții și copiii acestora să ia cunoștință de programul anual al clubului, de scopurile și planurile care sunt indicate, de tipurile de activitate atât în biserică, cât și în afara ei. Este necesară o planificare minuțioasă a întâlnirii de directivă a clubului. Ea trebuie să se înceapă la timp și să nu dureze mai mult decât o simplă întâlnire a clubului.

Începutul întâlnirii de directivă

Salutarea și cunoștința clubului «Exploratori»:

- Explicarea cerințelor despre uniformă.
- Explicarea sistemului taxei de membru și folosirea acestora.
- Descrierea elementelor de bază a programei.
- Explicarea sistemului de organizare al clubului și prezentarea

lucrătorilor clubului.

- Îndeplinirea cererii necesare pentru a deveni membru al clubului «Exploratori», semnăturile respective și prezentarea cererilor.
- Îndeplinirea cererilor și fotografierea pentru primirea buletinului de explorator.

Organizarea adunării exploratorilor (condusă de către mentorii și ajutorii directorului clubului)

- Toți exploratorii sunt repartizați pe grupe.
- Mentorul fiecărei grupe prezintă planurile anuale și programul de activități al grupei sale.
- Membrii grupei aleg căpitanul, secretarul și alcătuiesc denumirea grupei sale.
- Exploratorii iau cunoștință de planul de învățământ pentru un an (de exemplu, de planul primei săptămâni de activități pentru fiecare grupă), de cărțile pentru primirea certificatului „Clubul de carte”, de Legea și Angajamentul exploratorilor ș.a.m.d.
- Ajutorul directorului poate fi organizatorul desfășurării jocurilor în timpul întâlnirii de directivă.

Adunarea de părinți (Este condusă de directorul clubului paralel cu adunarea de organizare a exploratorilor)

- Repartizați părinților lista de reguli și Regulamentul clubului și explicați-le.
- Discutați termenii de referință în club și identificați, cu ajutorul părinților, talentele suplimentare ale copiilor care pot fi folosite în activitatea clubului.
- La dorință, pot fi propuse băuturi răcoritoare.

Încheierea întâlnirii de directivă

- Toți exploratorii și părinții sunt din nou adunați laolaltă, iar

- directorul are un mic discurs.
- Binecuvântarea.

CEREMONIA DE CONSACRARE A EXPLORATORILOR

Introducere

Următoarele sfaturi sunt întemeiate pe experiența teritoriilor unde activitatea cluburilor de adolescenți are o istorie îndelungată. Aceste propuneri testate în timp, deși sunt efective, nu sunt definitive și nici de neschimbat. Există, probabil, o cale mai bună pentru a atinge scopurile propuse.

Cu toate acestea, o astfel de libertate nu ar trebui să fie percepută drept un refuz de la concepția de bază. Din contra, ea trebuie să determine o participare activă în pregătirea evenimentelor și, prin urmare, impresii de neuitat.

Propuneri cu privire la ceremonia de consacrare (propunerile sunt potrivite pentru consacrarea unui explorator, însă pot fi amplificate pentru orice număr de candidați)

Materialele necesare

- Masă
- Emblema triunghiulară a exploratorilor
- Placate cu Angajamentul și Legea exploratorilor
- Steagul exploratorilor
- Drapelul național
- Lumânări (una albă, cu lungimea de 40 cm; șase lumânări de culorile treptelor, cu lungimea de aproximativ 25 cm; opt lumânări albe, cu lungimea aproximativă de 20 cm, pentru a spune Legea și șapte lumânări albe, de același fel, pentru a spune Angajamentul).

Pregătirea

Plasați masa în locul desfășurării ceremoniei. Fixați emblema mare triunghiulară a exploratorilor în spatele mesei; în partea

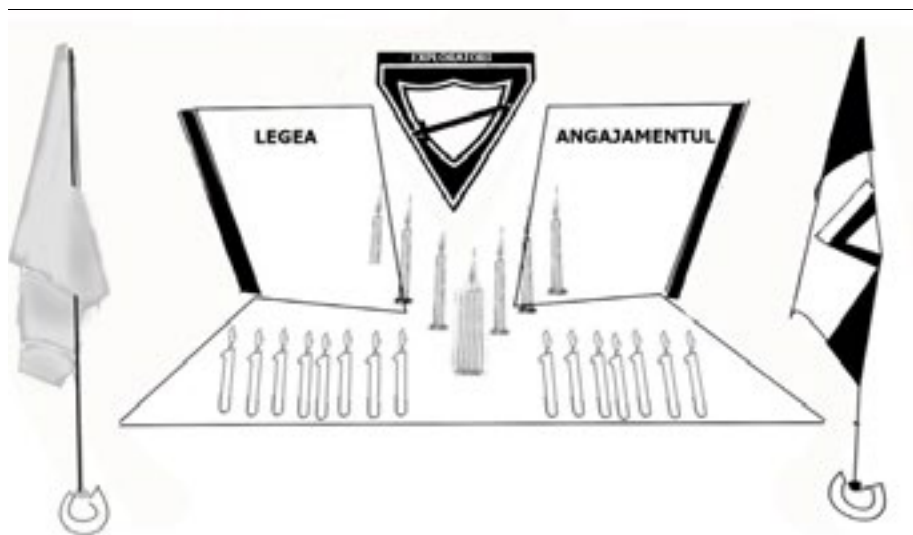

stângă a emblemei trebuie să fie plasat placatul cu Angajamentul exploratorilor, iar în partea dreaptă – un placat cu Legile exploratorilor. În centrul mesei, vizavi de emblema triunghiulară a clubului, puneți o lumânare (lungimea de 40 cm) care simbolizează Duhul Sfânt conducând mișcarea exploratorilor. Înaintea ei, aranjați șase lumânări cu lungimea de 25 cm – albastră, roșie, verde, argintie (neagră, dacă nu este argintie), bordo și aurie – care simbolizează cele șase trepte ale exploratorilor. În fața celor șase lumânări colorate, puneți sfeșnice în care se vor pune lumânările exploratorilor în timpul ceremoniei. În fața placatului cu Legea exploratorilor, paralel cu lumânarea cea mare, aranjați opt lumânări albe cu lungimea de 20 cm. Apoi aranjați șapte lumânări albe, întocmai ca cele precedente, în fața placatului cu Angajamentul exploratorilor.

În partea dreaptă a mesei, instalați hampa (suportul) pentru drapelul național, iar din stânga – pentru steagul clubului (participanții vor sta cu fața la sală). Aranjați scaunele lângă masă la o distanță de 2.5-3 m în forma cifrei „V” romane (literei „V”), astfel încât exploratorii să stea cu fața la sală. Candidații se așază în centru. Directorul se află în partea dreaptă a mesei (cu fața spre exploratori), iar ajutorul directorului – în partea stângă a mesei (cu fața spre exploratori).

Programul ceremoniei de consacrare

1. Directorul invită exploratorii să urce pe scenă și să ia loc lângă masă, așa cum a fost descris în punctul precedent.
2. Apoi spune: «Declar ceremonia de consacrare a clubului «Exploratori» _____ deschisă»!
Denumirea clubului
3. Lumina de pe scenă se stinge și rămâne lumina din sală.
4. Directorul continuă să spună:

«Peste câteva minute, candidații exploratori vor rosti Angajamentul în fața lui Dumnezeu și în fața bisericii. Lumânarea pe care o voi aprinde acum, simbolizează prezența în acest loc a Duhului Sfânt care conduce mișcarea exploratorilor și toate evenimentele la care va participa clubul nostru. (Aprinde lumânarea cea mare.) Această lumină aprinde în inimile exploratorilor dorința de a sluji lui Hristos și de a fi ucenicii Lui. Exploratorii tind să descopere mereu ceva nou și interesant pentru creșterea personală. În acest sens, îi vor ajuta activitățile pe trepte pe care le învață copiii la fiecare întâlnire. Pentru a prezenta activitatea exploratorilor pe trepte, invit aici ajutorul directorului clubului «Exploratori» _____

Numele și prenumele ajutorului directorului

(sau sunt invitați șase exploratori).

5. Expunând în ce constau cele șase trepte, ajutorul directorului aprinde câte o lumânare pentru fiecare treaptă (sau lumânările sunt aprinse de câte un exploratori în timp ce descrie treapta respectivă).
 - La treapta „Prieten” ne dezvoltăm spiritual și fizic pentru a fi cei mai bun prieteni cu apropiații noștri și cu Dumnezeu în veșnicie. (Aprinde lumânarea albastră de lângă lumânarea cea mare).
 - La treapta “Companion”, datorită activităților desfășurate, a noilor îndemnări și a sportului, noi dăm vieții noastre mai mult sens și ne învățăm să alegem pe Isus ca și Companion al nostru în fiecare zi și-n fiecare clipă». (Aprinde lumânarea

roșie de lângă lumânarea cea mare.)

- La treapta “Cercetător”, noi învățăm să găsim modalități noi și captivante în cercetarea lumii lui Dumnezeu pentru a găsi fericirea adevărată. (Aprinde lumânarea verde de lângă lumânarea cea mare.)
 - La treapta “Cercetaș”, noi descoperim, pentru noi înșine, domenii de cercetare în lumea naturii și lumea spirituală pentru a găsi adevărata fericire. (Aprinde lumânarea argintie sau neagră.)
 - La treapta “Călător”, noi ne dezvoltăm fizic, intelectual, cultural și spiritual și aceasta ne ajută să trecem prin viață alegându-L pe Isus Hristos Căpitanul călătoriilor noastre. (Aprinde lumânarea bordo.)
 - La treapta “Ghid”, noi învățăm cât este de importantă creșterea personală și descoperirile spirituale; dezvoltăm calitățile de lider și învățăm îndemânări de supraviețuire pentru a fi un ghid pentru alții». (Aprinde lumânarea aurie.)
6. Când cele șase lumânări care simbolizează treptele sunt aprinse, directorul pune lumânarea cea mare la locul ei și invită exploratorii să înceapă ceremonia de aprindere a lumânărilor ce simbolizează Legea exploratorilor.
7. Opt exploratori, cei mai de succes din club, care au fost aleși din timp (în baza activității lor în timpul ocupațiilor cu grupa, conform lucrului în club, scrierilor din dosarul personal, ecusoanelor de explorator exemplar ș.a.m.d.), aprind lumânările care simbolizează Legea exploratorilor. Fiecare dintre cei opt exploratori trec pe rând în față, iau lumânarea cea mare și aprind cu ea una dintre lumânări.
8. După ce exploratorul pune la loc lumânarea cea mare, el rostește: «Frate (Soră) director, eu reprezint candidatul care promite ... (rostește una dintre explicațiile următoare ce corespunde lumânării pe care el a aprins-o).
- *Să studiezi și să mă rog zilnic* — Să încep ziua cu o relație personală cu Dumnezeu.
 - *Să îmi îndeplinesc conștiincios datoria* — Prin puterea pe care mi-o dă Dumnezeu, eu voi ajuta pe cei ce mă înconjoară și îmi

voi îndeplini conștiincios datoria și obligațiile, oriunde aș fi.

- *Să am grijă de corpul meu* — Voi respecta principiile de temperanță și voi tinde spre atingerea unui nivel înalt de pregătire fizică.
- *Să îmi păstrez conștiința curată* — Nu voi minți, nu voi înșela și nu voi induce în eroare pe alții. Voi disprețui gândurile indecente și intențiile rele.
- *Să fiu amabil și ascultător* — Voi fi bun și atent față de cei din jurul meu. Voi reflecta dragostea lui Isus în relațiile mele cu cei ce mă înconjoară.
- *Să mă port cuviincios în casa Domnului* — Pe parcursul oricărui serviciu divin, voi manifesta evlavie, deoarece mă aflu într-un loc deosebit și în prezența lui Dumnezeu.
- *Să am întotdeauna un cântec în inimă* — Voi fi vesel și voi căuta mereu să văd partea pozitivă a lucrurilor. Fie ca influența vieții mele să fie ca o rază de soare pentru alți oameni.
- *Să merg oriunde mă trimite Dumnezeu* — Voi fi gata oricând să mărturisesc despre credința mea și altora. Voi tinde să fiu de folos celor din jur, așa cum făcea și Isus.

9. Când lumânările sunt aprinse, ajutorul directorului rostește următoarele cuvinte: «În numele clubului mondial de «Exploratori», primesc angajamentul candidaților de a îndeplini Legea exploratorilor».

10. Apoi directorul cheamă să se aprindă lumânările care simbolizează Angajamentul exploratorilor. Cu ajutorul familiilor celor mai buni exploratorilor din club, se procedează la fel ca și cu lumânările anterioare. După ce este aprinsă următoarea lumânare, exploratorul spune directorului: «Frate (soră) director, eu reprezint candidatul care se angajează să...» (rostește una dintre explicațiile următoare ce corespunde lumânării pe care el a aprins-o).

- *Prin harul lui Dumnezeu* — Voi putea îndeplini Angajamentul și Legea doar bazându-mă pe puterea lui Dumnezeu.
- *Voi fi cinstit* — Voi fi cinstit întotdeauna și îmi voi umple cugetul și gândurile mele cu ceea ce este corect și adevărat. Voi folosi timpul pe care îl voi avea pentru a-mi educa un caracter cinstit și puternic.

- *Voi fi amabil* — Voi manifesta atenție și bunătate nu doar față de prietenii mei, dar și față de tot ce a creat Dumnezeu.
 - *Voi fi credincios* — Voi fi loial principiilor creștine; voi fi cinstit și corect la învățătură, la lucru la joacă. Mă voi strădui să fac totul în cel mai bun mod posibil, în măsura capacității mele.
 - *Voi respecta Legea exploratorilor* — Sunt de acord cu Legea exploratorilor. Mă voi strădui să-mi trăiesc viața în conformitate cu ele, înțelegând că ascultarea față de Lege are o importanță majoră.
 - *Voi fi un serv al lui Dumnezeu* — Voi considera voia lui Dumnezeu mai presus de toate și mă voi strădui să o îndeplinesc.
 - *Voi fi prietenul oamenilor* — Voi trăi în așa fel, încât să fiu o binecuvântare pentru ceilalți. Mă voi comporta cu alți oameni așa cum aș dori ca ei să se comporte față de mine.
11. Când toate lumânările sunt aprinse, ajutorul directorului rostește următoarele cuvinte: «În numele clubului mondial «Exploratori», primesc angajamentul candidaților de a trăi conform Legilor exploratorilor».
12. Apoi directorul roagă membrii clubului să se ridice, iar candidații care doresc să devină membri, să iasă în față și să se aranjeze în fața mesei, între ajutorul directorului și director, cu fața spre membrii clubului la comanda „drepti”. În continuare, el roagă candidatul respectiv ca să confirme dorința sa de a fi consacrat conform principiilor înalte ale clubului «Exploratori» și apoi să repete Legea și Angajamentul exploratorilor. (Dacă sunt câțiva candidați, Legea și Angajamentul sunt repetate în unison.)
13. După ce candidatul rostește Legea și Angajamentul exploratorilor, directorul spune: «Din acest moment, anunțăm că _____ este primit în rândurile clubului «Exploratori». Numele candidatului
- «_____», Conferința/Misiunea de _____
Denumirea clubului Conferința

a Bisericii Adventiste de Ziua a Șaptea. Acum veți primi o lumânare (ajutorul directorului înmânează o lumânare albă cu lungimea de 10 cm) pe care o veți putea aprinde de la lumânarea cea mare și să o puneți în sfeșnicul care este în partea din față

a mesei. (Exploratorul aprinde lumânarea sa de la lumânarea cea mare – de 25 cm – și o pune în sfeșnic.) Acum lumina ta se alătură clubului nostru, iar noi te invităm să luminezi și în fața lui Dumnezeu, și în fața oamenilor”

14. Se rostește rugăciunea de consacrare.

15. Apoi directorul spune: «_____ , acum ești un

Numele noului explorator

membru cu drepturi depline al clubului «Exploratori»

_____».

denumirea clubului

16. Noul membru al clubului se apropie de directorul care îi întinde mâna de salutare și leagă cravata de explorator, apoi ajutorul directorului, mentorul și căpitanul grupei sale îi întind mâna pentru a saluta.

17. Secretarul clubului îi înmânează buletinul de explorator.

18. Mentorul și căpitanul invită noul membru al clubului să se alăture grupei sale.

19. Clubul intonează imnul clubului «Exploratori», lumina se aprinde și ceremonia de consacrare se sfârșește.

20. Ceremonia alternativă

- Dacă clubul nu dorește să folosească lumânări în desfășurarea acestei ceremonii, se pot folosi doar drapelul și steagurile. În momentul rostirii Angajamentului și Legii Exploratorilor, candidatul poate să se apuce cu ambele mâini de brațul steagului. În acest caz, steagul este luat și ținut în poziție orizontală de către ajutorul directorului.
- Liderul și exploratorii rostesc de pe scenă ceea ce este scris cu text cursiv, iar biserica, ca răspuns, citește ceea ce este scris cu text obișnuit.
 - *Prin harul lui Dumnezeu* — Voi putea îndeplini Angajamentul și Legea doar bazându-mă pe puterea lui Dumnezeu.
 - *Voi fi cinstit* — Voi fi cinstit întotdeauna și îmi voi umple cugetul și gândurile mele cu ceea ce este corect și adevărat. Voi folosi timpul pe care îl voi avea pentru a-mi educa un caracter cinstit și puternic.
 - *Voi fi amabil* — Voi manifesta atenție și bunătate nu doar

- față de prietenii mei, dar și față de tot ce a creat Dumnezeu.
- *Voi fi credincios* — Voi fi loial principiilor creștine; voi fi cinstit și corect la învățătură, la lucru la joacă. Mă voi strădui să fac totul în cel mai bun mod posibil, în măsura capacității mele.
 - *Voi respecta Legea exploratorilor* — Sunt de acord cu Legea exploratorilor. Mă voi strădui să-mi trăiesc viața în conformitate cu ele, înțelegând că ascultarea față de Lege are o importanță majoră.
 - *Voi fi un serv al lui Dumnezeu* — Voi considera voia lui Dumnezeu mai presus de toate și mă voi strădui să o îndeplinesc.
 - *Voi fi prietenul oamenilor* — Voi trăi în așa fel, încât să fiu o binecuvântare pentru ceilalți. Mă voi comporta cu alți oameni așa cum aș dori ca ei să se comporte față de mine.

PLANIFICAREA ANUALĂ

Directorul clubului „Exploratori” și lucrătorii lui trebuie să aibă o viziune clară a scopurilor care trebuie să fie atinse în decursul anului. Principalul scop este de a satisface nevoile unui adolescent în creștere. Scopurilor pot fi atinse prin instruire, iar aprecierea acestor succese se exprimă prin ceremonia de premiere. Scopul poate fi atins datorită unui program anual bine planificat. Multe cluburi „Exploratori” folosesc zece luni calendaristice pentru a activa.

Folosind tabelul de planificare de la pagina 144, lucrătorii clubului pot planifica activitatea pentru un an înainte. Fiecare lucrător trebuie să aibă un astfel de tabel pentru completarea generală. Calcularea lunilor începe cu acea lună în care clubul planifică începerea anului de studii și ultima lună când se preconizează finisează activităților.

Fiecare lună este împărțită pe săptămâni în care se desfășoară activitatea de club; în planificare sunt indicate sărbătorile și alte evenimente mari și importante care necesită o deosebită atenție. Trebuie să fie indicată data tuturor evenimentelor importante ale Conferinței și data pe care clubul a stabilit-o pentru ceremonia de premiere.

Instructorii și mentorii trebuie să noteze diferite cerințe pentru trepte, cerințe pentru premii, timpul drumețiilor turistice, evenimente care se desfășoară în grup. Dacă planificarea anului este bazată pe un tabel, atunci este posibilă planificarea și pentru o întâlnire, și pentru o lună, care se desfășoară la sfârșitul lunii sau a trimestrului; de asemenea, poate fi efectuată corectarea necesară. Planificarea va deveni mai ușoară și îndatoririle fiecărui lucrător vor deveni mai clare datorită utilizării acestei metode.

Toate aspectele cu privire la timpul întâlnirilor săptămânale, adunarea lucrătorilor, tipul de uniformă devin clare și înțelese pentru toți. Această planificare poate fi prezentată părinților la întâlnirea de directivă a clubului. Aceasta demonstrează că tot clubul știe în ce direcție se îndreaptă și produce o impresie bună asupra părinților chiar din prima seară. Desigur, impresiile bune se pot păstra, dacă clubul urmează cărarea aleasă.

Acumularea punctelor

Departamentul „Tineret” al Conferinței a elaborat un sistem de acumulare a punctelor care reflectă activitatea principală a clubului local „Exploratori” și care stă la baza programului său echilibrat. Premiera celor mai bune cluburi care au acumulat punctajul maxim, poate fi realizat la camporeea exploratorilor sau la un oarecare alt eveniment condus de către Conferință.

Evaluarea activității pe trepte

Activitatea finisată a cerințelor treptelor își găsește refelectarea în două acte de bază:

1. *Cartonașul de evaluare al exploratorului* în care sunt enumerate toate cerințele și în care este rezervat un spațiu necesar pentru semnătura care confirmă valabilitatea documentului. Ar fi bine ca aceste cartonașe să se păstreze la secretar într-o bază de date comună a clubului. Cartonașele pot fi păstrate pe grupe sau în ordine alfabetică. Ele sunt transmise mentorului sau secretarului grupei conform etapei de finisare a activității de

Tabelul de planificare a activității clubului pentru un an

<p style="text-align: center;">Septembrie</p> <ul style="list-style-type: none"> • Deschiderea sezonului, întâlnirea de directivă. • Săptămâna de rugăciune (prima săptămână din septembrie). • al 3-lea Sabat - ziua mondială a exploratorilor (serviciu divin solemn și de consacrare). • Drumeție cu rămânere pe noapte (mas) 	<p style="text-align: center;">Octombrie</p> <ul style="list-style-type: none"> • Excursie la clubul de "Exploratori" din localitatea din vecinătate • Drumeție de o zi. • Școala liderilor de exploratori. 	<p style="text-align: center;">Noiembrie</p> <ul style="list-style-type: none"> • Ziua de naștere a clubului — serviciu divin (oaspeți din alte cluburi). • Program desfășurat în natură.
<p style="text-align: center;">Decembrie</p> <ul style="list-style-type: none"> • Evaluare în baza Perlelor Memorable (Exploratorii, tineretul, membrii bisericii). • Vizita membrilor bisericii cu vârstă înaintată. • Seara de Anul Nou, iarmaroc de caritate. 	<p style="text-align: center;">Ianuarie</p> <ul style="list-style-type: none"> • Camporeea de iarnă a exploratorilor. • Vizita la orfelinat cu un program de Crăciun. • Școala liderilor cluburilor. 	<p style="text-align: center;">Februarie</p> <ul style="list-style-type: none"> • Noapte de veghe. • Emisiunea «Eu știu în Cine cred» (întâlnirea cu prietenii necredincioși). • Expoziția de sănătate.
<p style="text-align: center;">Martie</p> <ul style="list-style-type: none"> • Masă rotundă — revizuirea cărților din lista cărților clubului. • Promoție «Dăruiește căldura dragostei lui Dumnezeu» (cadouri femeilor cu ocazia zilei de 8 martie). 	<p style="text-align: center;">Aprilie</p> <ul style="list-style-type: none"> • T V C - u l exploratorilor • Promoție «O curte curată». 	<p style="text-align: center;">Mai</p> <ul style="list-style-type: none"> • Drumeție misionară (3-5 zile). • Școala liderilor clubului «Exploratori». • Prezentarea activității clubului în fața comunității. • Jocul de evaluare pe baza treptelor studiate.
<p style="text-align: center;">Iunie</p> <ul style="list-style-type: none"> • Pregătirea pentru tabără (sunt posibile întâlniri unice, ieșiri în natură, drumeții). 	<p style="text-align: center;">Din septembrie până în mai, încontinuu:</p> <ul style="list-style-type: none"> • Petrecerea întâlnirilor de exploratori pe trepte. • Studiarea specializărilor și examinarea cunoștințelor (în încăpere și în natură). • Ședința comitetului clubului și activitățile cu mentorii după programul «Master-ghid». • Ieșiri și plecări misionare conform unui plan aparte, elaborat împreună cu departamentul „lucrare misionară” al bisericii. 	

instruire. Dacă în club nu se folosește pașaportul exploratorului, atunci cartonașele de evaluare pot fi repartizate câte două pentru fiecare explorator: una este păstrată la explorator, iar alta – în club.

2. *Pașaportul exploratorului.* În unele Diviziuni ale lumii, pașaportul exploratorului are pagini speciale pentru fiecare treaptă aparte. În orice caz, sistemul de imprimare sau de enumerare a cerințelor în cartonașul de evaluare sau în pașaport vor confirma istoria de activitate în club a exploratorului.

Planul de studii

Acest plan de studii amănunțit este studiat la începutul fiecărui manual metodic pe trepte. Aceste planuri, de obicei, sunt însoțite de o listă cu cerințele și scopuri care trebuie de îndelinit pe parcursul a zece luni. De asemenea, în acest plan sunt indicate drumetețiile și evenimentele care se petrec o dată în două luni.

Întâlnirile

Programul clubului „Exploratori” își atinge scopurile doar în cazul în care întâlnirile au loc regulat. Aceste întâlniri se desfășoară în baza posibilităților și necesităților clubului local.

Biserica locală alege unul dintre cele trei modele propuse. De asemenea, se poate de încercat diferite modele de planificare a întâlnirilor din an în an și chiar să fie schimbate pe parcursul anului. Prin aceasta se asigură un program multilateral ce permite o îndeplinire mai calitativă a unor cerințe.

MODEL A

Acest model reprezintă o întâlnire de trei ore care este alcătuit din ceremonia de deschidere și de închidere, partea de instruire, activitatea cu specializările, exerciții de marș, jocuri. Toate aceste elemente constituie un întreg program.

Mai jos, veți găsi un model de program. Acest plan poate fi schimbat oricât de mult este nevoie pentru a corespunde nevoilor

voastre și pentru a diversifica programul.

Minute	Activitatea
15	Ceremonia de deschidere (steaguri, rugăciunea, verificare)
10	Exerciții (în club sau pe grupe)
15	Discuția spirituală (un mic devoțional)
30	Lucru asupra cerințelor treptei (în aer liber sau în încăpere)
30	Jocuri
30	Lucru asupra cerințelor treptei (în aer liber sau în încăpere)
45	Specializări
5	Anunțuri și cuvinte de binecuvântare
.....	
180	

MODEL B

Acesta, de asemenea, este un program de trei ore, însă se desfășoară în două etape.

- *Etapa 1* — întâlnirea de o oră cu exploratorii în Sabat, constituită din comuniune și activitate de instruire.
- *Etapa 2* — o întâlnire de două ore, care este constituită din activități de instruire, exerciții de marș, jocuri, specializări și ceremonia de deschidere și de închidere.

Mai jos, veți vedea programul aproximativ de desfășurare a întâlnirilor care pot reflecta relativ acest model și structura lui de bază. Acest plan poate fi cu ușurință rectificat, orientându-vă după un caz concret.

Etapa1 - ocupația de o oră în Sabat

Minute	Activitatea
10	Ceremonia de deschidere
10	Leția practică, întrebări și răspunsuri
30	Activitatea de instruire (lucru asupra cerințelor treptei, care sunt potrivite

	orelor de Sabat)
7	Studierea perlelor memorabile
3	Anunțuri, cuvinte de binecuvântare
.....	
60	

Etapa 2 - ocupația de două ore

Minute	Activitatea
10	Ceremonia de deschidere
15	Partea spirituală, un oaspete deosebit
15	Pregătire pentru drumeție, eveniment...
30	Activitate de instruire (lucru asupra cerințelor treptei)
40	Specializări
10	Ceremonia de închidere, cuvinte de binecuvântare
.....	
120	

MODEL C

Acesta este un program săptămânal care durează o oră și jumătate. Însă, timpul desfășurării poate varia de la o oră la două ore. Folosind acest model, cel mai bine este să aveți întâlnirile cel puțin de trei ori pe parcursul unei luni.

Minute	Activitatea
10	Ceremonia de deschidere (ridicarea steagului, imnul, rugăciunea, Angajamentul, Legea).
10	Partea spirituală
10	Timpul activității pe grupe:
30	Activitatea 1 (specializări la alegere)
25	Activitatea 2 (cerințele de instruire pot suplimenta încă un program de jumătate de oră, la alegere)
5	Încheierea (anunțuri, rugăciunea, coborârea steagului)
.....	
90	

SFATURI PENTRU PLANIFICARE

Următorul plan va demonstra, în mod practic, cum pot fi folosite resursele care sunt la îndemână în planificarea detaliilor programului clubului.

Activitatea	Planificarea activității	Surse
<i>Ceremonia de deschidere</i>	Aranjați exploratorii într-o coloană. De asemenea, aranjați la locurile lor pe fiecare lucrător al clubului, explicându-le înainte de aceasta ce trebuie să facă.	Manual pentru pregătirea mișcării cadențate a clubului «Exploratori».
<i>Pregătirea de marș și paradă</i>	Alegeți un instructor pentru pregătirea de marș și paradă și pe ajutorul acestuia.	Manual pentru pregătirea de marș și paradă al clubului «Exploratori».
<i>Partea spirituală</i>	Alegeți capelanul clubului sau puneți la vot lista celor ce sunt responsabili pentru această slujire, transmitând responsabilitatea pentru acest eveniment lucrătorului clubului.	Persoanele care conduc partea spirituală: lucrătorii clubului, pastorul bisericii, profesorii școlii, conducătorii Conferinței, misionarii, exploratorii mai mari.

<i>Partea de instruire</i>	Cu o deosebită atenție și grijă, desemnați în funcție mentorii. Anume asupra lor este responsabilitatea de a ghida exploratorii spre finisarea treptei și primirea insinelor.	Manualul metodic pentru trepte – poate fi comandat la Departamentul „Tineret”.
<i>Jocuri / Pregătirea pentru iarmaroace</i>	Din numărul lucrătorilor, alegeți o persoană responsabilă de evenimentele de divertisment: jocuri, drumeții, iarmaroace, picnicuri ș.a.m.d.	În biblioteca bisericii veți găsi literatura pentru divertisment. Aflați de la autoritățile locale regulile de desfășurare a drumeției și teritoriul unde pot avea loc picnicurile.
<i>Specializări</i>	Aflați câte persoane din biserica dumneavoastră pot preda specializările. Pentru aceasta, pregătiți un sondaj cu ajutorul căruia să aflați care specializări, meșteșuguri sau hobby-uri preferă ei. Alegeți un lucrător care să fie responsabil de aceasta. Alegeți unul sau mai mulți ajutoari care sunt răspunzători de meșteșugurile care vor fi predate băieților sau fetelor.	Toate cerințele pentru specializări sunt enumerate în cartea "Insignele exploratorilor", care poate fi procurată de la Departamentul „Tineret”. Centrele de meșteșuguri și pictură, bibliotecile ș.a.m.d. au și ele toate cărțile și materialele necesare pentru aceasta.
<i>Ceremonia de închidere</i>	Vezi «Ceremonia de deschidere».	

Planificarea activității clubului

Denumirea clubului _____

Data activității _____

Timpul _____ Evenimentul _____

Director _____

Descrierea evenimentului _____

Notă _____

Planificarea trimestrială a activităților clubului

Anul _____

Denumirea clubului _____

Tema trimestrului _____

Proiectul principal _____

Întâlnirile regulate _____ Responsabil _____

Evenimente deosebite _____ Responsabil _____

Luna _____

Specializări _____

Activitatea de bază _____

Cerințele treptei clubului «Exploratori» _____

Vestea bună _____

Divertisment și odihnă _____

Luna _____

Specializările _____

Activitatea de bază _____

Cerințele treptei clubului «Exploratori» _____

Vestea bună _____

Divertisment și odihnă _____

Luna _____

Specializări _____

Activitatea de bază _____

Cerințele treptei clubului «Exploratori» _____

Vestea bună _____

Divertisment și odihnă _____

CEREMONIA DE DECERNARE A PREMIILOR

Pregătirea

Directorul clubului „Exploratori” anunță directorul Departamentului „Tineret” al Conferinței despre faptul că toți candidații sunt pregătiți pentru ceremonia de premiere și stabilește data acestei ceremonii. Ceremonia de premiere este condusă de directorul Departamentului „Tineret” al Conferinței sau de o persoană specială corespunzătoare, de dorit să fie master-ghid.

Înainte de ceremonie, trebuie să fie îndeplinite toate cerințele și extractul cartonașului de evaluare al exploratorului trebuie să fie prezentat, la cerință, persoanei oficiale care urmează să premieze. Pentru ca să se mențină un standard înalt de instruire, este rațional să se facă testarea candidaților pe loc, mai ales în cazurile când sunt acordate titlurile de master-ghid.

Lucrătorii care participă la ceremonia de premiere și obligațiile lor

Reprezentantul Conferinței

Acesta este o persoană indicată de Departamentul „Tineret” al Conferinței, de obicei este coordonatorul de zonă al clubului „Exploratori” care reprezintă Conferința locală. Acolo unde nu este coordonator sau master-ghid sau o altă persoană responsabilă, poate fi numit în această funcție pastorul sau învățătorul. El trebuie:

- să susțină școala sau biserica ajutându-le să atragă copii în activitatea clubului „Exploratori” care constă în îndeplinirea cerințelor de formare în conformitate cu sistemul de evaluare al copiilor;
- să urmărească progresul exploratorilor pe trepte în biserica sau organizația indicată până aceștia vor finisa;
- să înștiințeze despre ceremonia de premiere toți părinții adolescenților care participă și pe toți membrii bisericii locale;
- să stabilească, împreună cu pastorul bisericii, locul și timpul ceremoniei de premiere.

Directorul clubului «Exploratori»

Obligații:

- să promoveze activitatea exploratorilor asupra treptelor: «Prieten», «Companion», «Cercetător», «Cercetaș», «Călător», «Ghid» și asupra cerințelor avansate ale treptelor exploratorilor;
- să stimuleze lucrătorii și membrii clubului să participe în ceremonia de premiere;
- să comunice părinților exploratorului despre ceremonia de premiere și despre ceilalți membri ai bisericii care participă la program;
- să obțină sprijinul profesorilor școlari în îndeplinirea cerințelor speciale ale treptelor exploratorilor;
- să ducă evidența succeselor exploratorilor;
- să organizeze ceremonia de premiere și să stabilească data pentru desfășurarea ei;
- să facă comanda și să primească toate materialele necesare pentru desfășurarea ceremoniei, folosind formularul special.

Profesorul școlar

În unele Uniuni, activitatea clubului este inclusă în planul școlar. Profesorii pregătesc copiii pentru primirea premiilor în timpul ceremoniei de premiere.

- Lucrați în colaborare cu reprezentanții Conferinței și cu tot clubul „Exploratori” la etapa de planificare a programului de premiere.
- Ajuțați la pregătirea celor ce vor fi premiați: elevi, profesori, membri ai clubului „Exploratori”. Pentru aceasta, lucrați cu cartonașele de evaluare ale exploratorilor, conform următoarelor:

Treptele clubului «Licurici»:

treapta «Albinuța harnică»	– clasa 1-a
treapta «Raze de soare»	– clasa a 2-a
treapta «Constructor»	– clasa a 3-a
treapta «Mâini harnice»	– clasa a 4-a

Treptele clubului «Exploratori»:

treapta «Prieten»	– clasa a 5-a
treapta «Companion»	– clasa a 6-a

treapta «Cercetător»	– clasa a 7-a
treapta «Cercetaș»	– clasa a 8-a
treapta «Călător»	– clasa a 9-a
treapta «Ghid»	– clasa a 10-a
treapta «Master-ghid»	– de la 16 ani și mai mult

- Comandați materialele necesare pentru premiere împreună cu directorul clubului „Exploratori” în Conferința locală, folosind formularul special pentru comadă. În acele locuri unde nu sunt cluburi, materialele sunt comandate direct de la Conferință pentru școală.
- Activați în colaborare strânsă cu directorul clubului „Exploratori” și directorul Departamentului „Tineret” în timpul planificării programului.

Mentorii clubului «Exploratori»

- Ajutați directorul clubului și reprezentantul Conferinței în planificarea ceremoniei de premiere.
- Inspirați exploratorii, în deosebi pe cei care nu frecventează școala bisericească, să ia parte la activitatea clubului și încurajați-i să îndeplinească cerințele prevăzute pentru exploratori.

Angajații Conferinței locale

Directorul Departamentului „Tineret” al Conferinței invită să fie prezenți la ceremonia de premiere angajații Conferinței precum: responsabilul pe educație, pastorul, directorul școlii sau slujbașul Conferinței locale.

- El trebuie să prezinte Conferința locală.
- Să extindă vestea bună a tinerilor și programul de tineret al Conferinței, astfel ca tabăra de tineret, ieșirile în natură, evanghelizarea.

Programul

Probabil că nu există un alt eveniment asemănător care să fie legat de activitatea clubului „Exploratori” și care să fie în stare să

demonstreze membrilor bisericii calea parcursă de club într-o perioadă anumită de timp. Astfel că este important să organizăm programul în cel mai corespunzător mod, astfel încât să aprindă fiecare inimă de dorința de a face și mai mult pentru salvarea adolescenților noștri.

Scopul ceremoniei de premiere:

- să încurajăm pe acei care au îndeplinit cerințele treptei;
- să-i îndemnăm să participe pe acei care încă nu s-au regăsit pe sine în activitatea clubului;
- să informăm biserica și orașul despre activitatea clubului «Exploratori»;
- să împărtășim adolescenților planurile de viitor.

În afară de ceremonia de premiere, programul depinde în general de creativitatea celor responsabili de aceasta. Conținutul care inspiră și îndreaptă spre acțiune își găsește cel mai bun răspuns. De exemplu, includeți în program scenete în care să reprezentați slujirea socială și răspândirea evangheliei, rostirea perlelor memorabile, demonstrarea îndemânărilor și aptitudinilor care au legătură cu programul. Deoarece Angajamentul și Legea exploratorilor stau la baza activității clubului, amintiți de ele în orice moment favorabil.

De obicei, programul este alcătuit din demonstrații și dovezi ale activității candidatului, verificarea loialității față de Dumnezeu, de biserică și de club, amintind despre responsabilitatea de a fi credincios cuvântului de salut și străngerii de mână a masterghidului respectiv. Fiți originali, spirituali și fie ca programul vostru să impresioneze.

Remarcă: Toate modelele prezentate mai jos sunt doar un plan orientativ ale programelor scurte (20-30 minute) în care toți premianții pot lua parte (de exemplu, la cântare participă toți).

Model de program № 1

- Introducerea
- Cântarea de obște
- Număr muzical
- Citirea Scripturii
- Salutul
- Rugăciunea
- Angajamentul exploratorilor *Îl rostesc toți candidații
(Permiteți candidatului să spună
propria interpretare)*
- Legea exploratorilor *O rostesc toți candidații
(lăsați ca cei opt membri ai clubului
să explice fiecare câte un
principiu (o lege)
în fața bisericii)).
Membrii clubului
Fiecare explorator sau câte
unul din fiecare treaptă
Scenete, jocuri ș.a.m.d.
Istoria biblică preferată
Nodurile
Pepite (metale) din lumea naturii
Primul ajutor medical
Descrierea animalul preferat
Drumeție
Obținerea premiului
Ridicarea drapelului național
Personalități remarcabile
Pregătirea fizică*
- Număr muzical
- Perlele memorabile
- Demonstrarea îndemânărilor *Directorul clubului sau pastorul
Conducătorul Departamentului
„Tineret” al Conferinței,
pastorul sau un master-ghidul
calificat*
- Certificarea premianților
- Apel către tineri *Conducătorul Departamentului*
- Decernarea premiilor *Conducătorul Departamentului*

*„Tineret” al Conferinței sau
coordonatorul de zonă*

- Consacrarea și rugăciunea *Pastor*
- Anunțuri *Tabăra de vară*
- Cuvinte de binecuvântare *Un explorator-adolescent*

Model de program № 2

- Citirea scripturii
- Cântare
- Muzică specială
- Rugăciune
- O mică predică
- Discursul premianților
- Perlele memorabile
- Legea și Angajamentul exploratorilor
- Demonstrarea îndemânărilor practice
- Certificarea premianților
- Decernarea și înmânarea premilor
- Rugăciunea de consacrare
- Film despre tabără *Prezentarea activităților din tabără*
- Cântare
- Rugăciune

Model de program № 3

- Număr muzical sau serviciul cântării
- Parada exploratorilor cu sau fără steag, în biserică sau într-un loc special, cu îndeplinirea elementelor de marș pe fonul muzicii Imnului exploratorilor.
- Plasarea steagurilor conform regulamentului
- Angajamentul de credincioșie (îl rostesc toți)
- Legea și Angajamentul exploratorilor (toți exploratorii)
- Salutul și introducerea
- Imnul exploratorilor (îl intonează toți)
- Rugăciunea unuia dintre exploratori

- Scriptura (Rostirea perlelor memorabile pe de rost de către exploratori, pe rând)
- Cântare specială
- Demonstrarea unor îndemânări practice (noduri, mărturie, scenete ș.a.m.d.)
- Oaspeții invitați (discursuri scurte)
- Certificarea premianților
- Decernarea premiilor
- Rugăciunea de consacrare
- Încheierea (marșul)
- Fotografii și îndeplinirea rapoartelor pentru Conferință

Model de program № 4 (Premierea în natură)

Locurile unde se poate desfășura programul:

- la rug în drumeție;
- în grădină;
- în parcul din oraș sau raion;
- în biserică;
- în încăperea școlii bisericii.

Dacă vremea vă permite, atunci ceremonia de premiere poate avea loc în natură. De obicei, ea coincide cu taberele de tineret, însă poate fi organizată și de sine stătător. Natura – păduri, lacuri – oferă un plus de originalitate și expresivitate întregii ceremonii de premiere. Vom privi exemplul întregii ceremonii de premiere în natură.

Fiecare candidat pregătește câte un mic rug; lângă el, aranjează câteva crengi uscate de rezervă. Candidații treptei „Prieten” aranjează focurile în forma literei „P”, treapta „Companion” – litera „C”, „Cercetător” – literele „CT”, „Cercetaș” – literele „CȘ”, „Călător” – literele „CL”, „Ghid” – litera „G”. În locuri speciale, sunt pregătite trei ruguri mari pentru directorul Departamentului „Tineret” al Conferinței și pentru alți doi conducători master-ghizi, prezenți la eveniment. Doi exploratori remarcabili sunt responsabili de rugul conducătorilor. Alții doi sunt ajutorii care țin insignele treptei și le transmit conducătorilor în timpul ceremoniei de premiere.

Candidații se aranjează în spatele rugului de care au grijă cei doi ajutori. Când începe să se întunece, fiecare candidat își ocupă locul său lângă rug. În liniște, la un anumit semnal sunt aprinse cele două ruguri mari de către doi adolescenți aleși. Apoi, pe rând, începând cu partea de sus a fiecărei litere, fiecare candidat își aprinde rugul, se ridică și explică, în lumina focului, o parte a Legii și a Angajamentului exploratorilor sau explică o oarecare cerință care îi este încredințată. Fiecare dintre participanți, pe rând, se așază în liniște, de parcă ar fi niște indieni, cu fața spre rug și îl susțin până când îndeplinesc cerințele toți ceilalți. Apoi, candidații răspund la întrebări ce țin de loialitatea față de club și își primesc premiile. După decernarea premiilor de către master-ghizi, urmează aplauzele de salutare. O cântare liniștită și rugăciunea de încheiere sunt ultimele elemente ale acestui program de neuitat.

Toate cele propuse mai sus sunt doar niște idei de desfășurare a acestui eveniment. Întâlnirea poate să fie desfășurată folosind câteva bărci și o mulțime de torțe pe un iaz. Nu uitați că programul trebuie să fie bine planificat și pregătit.

Textul propus pentru îndemn

«Ați ajuns la acel nivel al studiului vostru și al creșterii personale când sunteți pregătiți să aveți o responsabilitate nouă în biserică și în lucrarea ei. Fiecare dintre voi a terminat cursul unei singure trepte sau a mai multor trepte ale exploratorilor. Premiul pe care îl veți primi acum reprezintă idealurile înalte ale organizației de tineret a Bisericii Adventiste de Ziua a Șaptea. Voi sunteți demni să purtați acest premiu atâta timp cât în viața voastră vor fi trăite idealurile pe care aceasta le simbolizează – idealuri reflectate în Angajamentul și Legile exploratorilor. Deci, vă îndemn ca, prin harul lui Dumnezeu, să respectați în fiecare zi acele principii mărețe care sunt reprezentate de acest premiu, principiile care sunt redată în Legea și Angajamentul exploratorilor și pe care voi le-ați trăit în cuvintele și în faptele voastre, demonstrând că sunteți adevărați servi ai lui Dumnezeu și prieteni ai oamenilor. Dacă, dintr-un oarecare motiv, veți pierde din vedere aceste

idealuri și nu le veți mai respecta și aplica în viața voastră de zi cu zi, puteți returna premiul Conferinței care v-a decernat acest premiu. Fie ca Dumnezeu să vă ajute să rămâneți credincioși Lui și înaltelor idealuri ale clubului „Exploratori”.»

Măsuri de precauție

! Clubul „Exploratori” nu este o organizație secretă. Deși secretele, ritualurile și semnele tainice sau amuletele pot părea ademenitoare, ele nu au nici o legătură cu Biblia și incită liderii bisericii și părinții să critice și să refuze ajutorul. Tot ce facem noi în club trebuie să fie deschis, focusat asupra misiunii noastre ca organizație mondială și să poarte un caracter care să aducă bucurie tuturor celor ce vin și privesc la ceea ce se întâmplă.

ACTIVITATEA CLUBULUI

EDUCAȚIA SOCIALĂ

Concepția educației sociale

Tineretul creștin are destule motivații de a fi cei mai fericiți oameni de pe pământ. Isus a zis: «Eu am venit ca oile să aibă viață, și s-o aibă din belșug» (Ioan 10:10). O astfel de viață din belșug, poporul lui Dumnezeu are chiar acum.

Când privim la Hristos ca la un model, noi vedem că El nu a trăit ca un pustnic. În descrierea succintă a copilăriei Lui se accentuează că El era un copil dezvoltat multilateral. Prietenilor Lui le plăceau să se afle în prezența Sa. El era cu siguranță prietenos, plăcut în vorbire, dezvoltat armonios fizic, mintal, spiritual și din punct de vedere social.

Secretul adevăratei fericiri ai lui Hristos ne-a fost lăsat nouă în descrierea vieții Lui. Viața lui era o binecuvântare pentru alții. În aceasta se află taina vieții din belșug. Trebuie să ținem cont mereu de acest principiu veșnic. Timpul petrecut la odihnă și timpul întâlnirilor de tineret poate fi tot atât de prețios ca și timpul obișnuit din oricare altă zi.

Odihna care ne obligă să amânăm temporar obligațiile religioase, este distructivă. Cu toate că odihna ne oferă o pauză necesară de la ritmul neliniștit al vieții contemporane, ea niciodată nu trebuie să contribuie la neglijarea obligațiilor noastre creștine. Religia nu este un simplu adaos la viața noastră de zi cu zi. Creștinii au influență oriunde ar fi: în drumeție, făcând prăjituri sau micul dejun sau petrecând timpul vesel împreună cu familia sau prietenii. Toate acestea pot avea o mai mare influență asupra prietenilor, decât discuțiile de la întâlnirile de tineret sau lecții. Credința trebuie să însuflețească toată activitatea noastră și să ne ghideze în alegerea distracțiilor.

Nu este greu să vedem diferența dintre petrecerea timpului creștinește și momentele distractive care au loc doar pentru a aduce plăcere lumească și pentru a distra, care duc lipsă de temperanță,

slăbind astfel puterile fizice, mintale și spirituale. Satana depune continuu eforturi pentru a ispiti tinerii, întinzând capcane noi și distracții vesele pentru a distruge folosul care poate fi adus de tineri prin și cu puterea lui Dumnezeu.

ODIHNA ACTIVĂ

O atitudine matură

În planul lui Dumnezeu, ce ține de viața de pe pământ, este inclusă și odihna. Dumnezeu Însuși a creat odihna (Apoc. 4:11) și El dorește ca și copiii Lui să trăiască și să simtă plinătatea bucuriei și fericirii (Ps. 16:11). Următoarele citate care inspiră, sunt adresate fiecărui om:

*«În vreme ce căutăm să ne îmborsăvim spiritul și să ne înviorăm trupul, Dumnezeu ne cere să ne folosim toate capacitățile în toate momentele, pentru cele mai bune scopuri. Putem și trebuie să ne organizăm astfel recreațiile, încât să fim mai buni, pentru o mai bună împlinire a datoriilor ce ne revin și pentru ca influența noastră să fie benefică pentru cei cu care venim în contact»
(Ellen White. Solii către tineret, pag. 384).*

Tipurile de odihnă depind de caracteristicile individuale, de starea fizică, de împrejurări, de disponibilitate noastră și de starea financiară. Programul de odihnă trebuie să includă diferite tipuri de activitate.

Dacă creștinul conștientizează că fiecare moment al vieții are o anumită valoare pentru veșnicie, atunci timpul liber va fi folosit cu înțelepciune. Dacă o persoană va deveni mediocră sau prosperă, depinde de felul cum se atârână de acele minute prețioase ale vieții pentru care va da raport.

Jocuri

Jocurile pot fi împărțite în categorii. Cele mai inutile sunt jocurile de cărți și alte jocuri care au la bază norocul. Multe dintre aceste

jocuri încurajează jocurile pe bani și minciuna. Creștinii ar trebui să se ferească de astfel de jocuri. Alte tipuri de jocuri se încadrează în cele de dezvoltare, care, de exemplu, îndeamnă la studierea Bibliei, dezvoltarea vocabularului, cunoașterea naturii și a altor domenii de cunoștințe. Aceste jocuri sunt, în același timp, și interesante, și folositoare.

Adolescenții adoră mișcarea! Exact aceasta este inclus în jocurile active în încăperi și în aer liber. Folosite corect și cu înțelepciune, jocurile pot fi o parte componentă a dezvoltării îndemnărilor sportive, a spiritului de echipă, de coordonare, a dezvoltării fizice și a succeselor proprii.

Sportul

Cel mai util aspect al sportului este factorul participării, al implicării în el. Este clar că jocurile care au caracter de concurență nu prezintă practic nici o valoare pentru spectatori. Se stârnesc emoții care râvnesc să fie eliberate prin strigăte și cuvinte urâte. Controlul tipurilor de sport comercial este în mâinile marilor sindicate care sunt cointeresate doar de bani și, făcând pariuri pe învingători, aproape că exploatează jucătorii și ridică până la ceruri „stelele” unui anumit tip de sport.

Nouă, creștinilor, nu ne este greu să observăm că în acel tip de sport în care este prezent contactul fizic, rămâne puțin loc pentru manifestarea duhului lui Hristos. În diferite tipuri populare de sport, factorul decisiv este puterea fizică, combinată cu priceperea, care stârnește emoții în timpul jocului. Sfatul lui Dumnezeu, deși a fost scris cu mulți ani în urmă, rămâne actual și acum:

«Unele dintre cele mai mari distrații, cum ar fi fotbalul și boxul, au devenit școli ale brutalității. Ele dezvoltă aceleași trăsături precum jocurile din Roma antică. Dorința de a domina, mândria de a avea forță, de a fi brut, desconsiderarea nesăbuită a vieții, exercită asupra tinerilor o înspăimântătoare putere demoralizatoare. Alte sporturi, deși nu sunt la fel de brutale și sunt mai puțin condamnabile, nu sunt recomandate din cauza

excesului în care sunt practicate. Ele stimulează iubirea de plăcere și senzații tari, ajungându-se să se nutrească dezgust pentru munca utilă și predispoziția de a evita datoriile și responsabilitățile practice ale vieții» (Ellen White. Căminul adventist; pag. 500-501).

Tipurile de sport comercial, competițiile școlare și participarea în astfel de competiții care se desfășoară public de către liga sportivă, presupun un anumit pericol. Însă activitatea sportivă, ca tip de odihnă, nu trebuie să fie condamnată.

Urmărind copiii săi care jucau base-ball pe terenul școlii, Ellen White a observat:

«Eu nu condamn jocul simplu cu mingea; însă, chiar și acesta, cât este de simplu, poate fi exagerat» (Ellen White. Căminul adventist; pag. 499).

Este destul de clar că, dacă nu știi măsura, chiar și ceea ce este inofensiv sau timpul petrecut demn poate deveni distructiv. Tinerii se întrebă adesea cu privire la citatele din Spiritul profetic care se pare că ar condamna mersul pe bicicletă și tenisul. Apare ispita de a nega acele citate care stabilesc niște hotare nedorite ale comportamentului, justificându-se prin faptul că multe s-au schimbat, unele se pretind a fi vechi și nu corespund timpului în care trăim. Însă noi trebuie să înțelegem din ce cauză au fost scrise aceste citate și acele principii pe care le recomandă.

Aceste gânduri au fost scrise în anumite împrejurări. În cazul mersului cu bicicleta, mulți bani erau cheltuiți cu scopul de a cumpăra biciclete cât mai rapide pentru a participa la competiții deopotrivă cu locuitorii orașelor. Luând în considerație timpul pierdut, banii și spiritul acestor competiții, este evident că oamenii cădeau în extreme. Un astfel de caz a apărut cu privire la meciurile de tenis, când o mare parte a timpului era dedicată concurenței cu locuitorii orașului, ceea ce dezvoltă spiritul de imoralitate.

Bineînțeles că mersul cu bicicleta sau jocul de tenis cu prietenii nu este condamnat. Cu toate acestea, este necesar să fie repetat faptul

că, în nici un alt domeniu al stilului de viață activ sau de recreere, nu se merită o abordare atât de minuțioasă a activității, precum alegerea tipului de sport.

Cel mai bun mod de a petrece timpul

Încă din copilărie, oamenii au tendința să creeze sau să atingă careva scopuri în sfera culturală. Creatorul a pus necesitatea de creativitate în fiecare om. Lumea tehnocratică contemporană a redus la minimum aspirațiile de creativitate. Dar dorința de auto-exprimare prin creativitate este încă vie. Omul trebuie să facă pentru sine însuși ceva creativ care, nu doar că îi va aduce plăcere acum, dar și va deveni sursa de satisfacție pe parcursul întregii vieți. Un nivel înalt de succese creative în muzică, arte, discuții, lectură sau scrieri aduce o satisfacție pură și de durată.

Natura creată de Dumnezeu farmecă tinerii prin oportunitățile imense de aventuri și cercetări.

«Recreația în aer liber și contemplarea lucrărilor lui Dumnezeu din natură vor fi de cel mai mare folos» (Ellen White. Solii către tineret; pag. 380).

Descoperiri incitante ne așteaptă pe orice cărare a pădurii, pe o dună de pustiu, pe un recif de corali sau pe o întindere liniștită a unui lac ascuns de ochii oamenilor. Mirosurile pădurii, sclipirea prietenoasă a rugului în pădure și comuniunea cu tovarășii de drumetie, intonarea cântărilor sub cerul presărat cu stele asemănătoare perlelor va lăsa o amprentă de neuitat în memoria voastră. Măreția și frumusețea ne așteaptă în natură. Cât de emoționant este aceasta pentru tineretul creștin – natura și cerurile deschise pentru privirea lor!

Iar acum - cel mai bun!

Desigur, cea mai bună formă a adevăratei odihne în încăpere sau în natură constă în a urma exemplul lui Hristos care «mergea și făcea bine».

«Nici un tip de recreere care le este numai lor de folos nu se va dovedi o atât de mare binecuvântare pentru copii și tineri precum acela care îi face folositori altora» (Ellen White. Educație; pag. 212).

Orele pe care le folosim pentru noi înșine valorează nu prea mult, indiferent dacă le petrecem la școală sau în afara ei. Statisticile imparțiale demonstrează acest fapt. Însă valoarea orelor și minutilor pe care noi le folosim pentru alți oameni nu poate fi estimată. Ele se răspândesc cu ajutorul unor cercuri nevăzute de influență care se află în permanentă creștere, ajungând la hotarele veșniciei.

Tinerii întregii lumi mărturisesc despre faptul că cele mai plăcute minute ale vieții lor le-au petrecut cucerind suflete, ocupându-se cu evanghelizarea personală sau comună sau participând în misiuni sociale de slujire și alte tipuri de lucrare misionară, fiind în diferite localități.

Tinerii nu trebuie să aștepte un oarecare proiect sistematic care să fie propus de către biserică sau de către asociația tineretului adventist sau de către clubul „Exploratori”. Posibilități pentru a răspândi evanghelia care încălzește inima și susține sufletul, sunt deschise pentru noi șapte zile din săptămână. Trăind o viață care să fie o binecuvântare pentru alții, puteți realiza irealizabilul.

Activitățile și meșteșugurile preferate

În lumea noastră, în care fiecare persoană este afectată de stres, avem nevoie în mod deosebit de o activitate interesantă care ne-ar ajuta să uităm de griji și să ne deconectăm de la problemele de zi cu zi. Mulți găsesc în hobby-uri și meșteșuguri o minunată posibilitate pentru o odihnă atât fizică, cât și mintală. Un program bine echilibrat poate da mai mult sens vieții noastre.

Vârsta exploratorilor este o vârstă favorabilă pentru ca tinerii să învețe diferite meșteșuguri și hobby-uri. O mare înputernicire au conducătorii și o mare responsabilitate stă pe umerii lor – să învețe copiii acele tipuri de activități pe care le pot studia bine și pe care

să le păstreze pentru întreaga viață. Unele dintre aceste activități (îndemânări) pot chiar determina întreaga viață a copilului.

Relațiile dintre instructor și explorator în timpul învățării specializării

- Instructorul trebuie să conștientizeze că sarcina lui este de a trezi interesul, de a încuraja și de a îndruma exploratorul cu sfaturi și idei.
- Instructorul trebuie să-și cunoască capacitățile proprii, resursele și timpul pe care îl are la dispoziție și el, și ajutorii lui.
- El trebuie să fie gata oricând să cerceteze împreună cu toți copiii domeniul cunoașterii care nu-i este întotdeauna cunoscut: meșteșuguri, metode, îndemânări și instrumente noi. El trebuie să ajute exploratorul să învingă ezitarea de a experimenta.
- El trebuie să se îngrijească ca sentimentul de bucurie și de satisfacție să nu părăsească copiii în timpul învățării vreunei activități.
- El trebuie să conștientizeze că atât tinerii, cât și relațiile sunt tot atât de importante componente ale lucrului, ca și nivelul de îndemânare.
- Instructorul trebuie să călăuzească exploratorul să conștientizeze posibilitățile sale în atingerea unor rezultate, să ofere sfaturile necesare pentru cazuri concrete și să încurajeze copilul ca să nu-și piardă încrederea în sine, părăsind apoi clubul. Exploratorul trebuie să încerce continuu să ia totul de la început. În cele din urmă, va reuși.
- De fiecare dată când instructorul dă o anumită însărcinare exploratorului, îl ajută să dezvolte simțul de responsabilitate.
- Instructorul trebuie să conștientizeze că abilitățile sunt diferite de la un copil la altul. De fiecare dată când exploratorul se străduie să îndeplinească o anumită sarcină, este bine ca el să fie apreciat.
- Instructorul trebuie să aplice principiile de teorie în practică.
- Instructorul trebuie să aibă un dosar personal pentru stocarea materialelor metodologice, a desenelor, a notelor de sugestii și a ideilor interesante care ar putea ajuta la lucru.

- Un instructor de succes este înzestrat cu abilități precum entuziasmul, capacitățile organizatorice, insistența, răbdarea și capacitatea de a actualiza o oarecare specializare în viața copilului acasă și în societate.

Satisfacția de la orele de specializare

Meșteșugurile interesante și îndemânările îl vor ajuta pe explorator în drumul său către cer, dacă va fi alături de Dumnezeu. Un mare privilegiu are instructorul de a ghida tinerii în alegerea intereselor și activităților care îi vor ajuta să-și formeze caracterul nu doar în club, ci și pe tot parcursul vieții.

Creștinul nu poate să trăiască sub presiunea interdicțiilor. Creștinismul nu constă într-o colecție de interdicții, însă viața este plină de oportunități uimitoare.

Tinerii trebuie să fie învățați cum să gestioneze fiecare minut din viața lor. Pe lângă activitățile obișnuite, trebuie să fie prezente și alte interese care aduc odihna și care, în același timp, zidesc caracterul.

Specializările nu trebuie să fie costisitoare. Materialele pentru aplicații pot fi găsite în diferite locuri: la fabrici, ateliere, tipografii ș.a.m.d.

Fiecare instructor trebuie să aibă lista activităților, a cărților și a revistelor pe care le poate folosi în clasă. În timpul cursului de instruire a personalului clubului „Exploratori”, meșteșugurile și diferitele idei de activități trebuie să fie prezentate tuturor pentru ca ei să le cerceteze în timpul liber.

Cursurile de specializări cuprind diferite tipuri de activitate, de exemplu:

- *Confecționarea.* Orice meșteșug sau artă: lucru cu lemnul, ceramică, textil, sculptură, fotografie, desen.
- *Studierea.* Astronomia, descoperiri științifice, scrierea articolelor, studiarea limbilor.
- *Activitatea.* Gospodărie, muzică, studiul naturii (ornitologia, creșterea peștilor tropicali), înot.
- *Colecționarea.* Roci și minerale, scoici, monede, timbre, semințe, nisip.

PAȘI PENTRU PREGĂTIREA UNEI LECȚII REUȘITE DE SPECIALZARE

1. Mentorul exploratorilor sau instructorul trebuie să cunoască el însuși amănunțit specializarea. Pentru a obține anumite specializări, trebuie de frecventat cursurile speciale petrecute de Conferință, lecțiile particulare sau pe baza auto-instruirii prin procurarea manualelor necesare din librării.
2. Instructorul trebuie să fi învățat el însuși specializarea respectivă și să prezinte o mostră a rezultatului final.
3. Specializarea trebuie să fie aleasă conform capacităților exploratorilor.
4. Costul de instruire pentru un oarecare meșteșug nu trebuie să depășească posibilitățile exploratorilor.
5. Însușirea meșteșugurilor trebuie să fie repartizată în patru părți, stabilind o data anumită a încheierii cursurilor.
6. În programul clubului trebuie să fie prevăzut un timp pentru ca fiecare instructor să fie instruit cum să desfășoare lecția de specializare pe care urmează să o predea.
7. Deși echipamentul sofisticat și încăperile spațioase nu sunt cele mai principale în instruirea de succes a meșteșugului, totuși fiecare explorator trebuie să aibă spațiu suficient pentru lucru. Ar fi bine ca exploratorii să aibă câte un dulap individual pentru păstrarea lucrărilor nefinisate.
8. Echipamentele și instrumentele trebuie să fie suficiente pentru fiecare explorator. Ideal ar fi ca în grupa de însușire a meșteșugului să nu fie mai mult de zece persoane.
9. În grup trebuie să domine o atmosferă de bucurie și creativitate. Rețineți că, anume într-o astfel de atmosferă, se va desfășura cel mai bine procesul de instruire.
10. Instructorul trebuie să depună tot efortul pentru ca fiecare explorator să atingă cele mai bune rezultate. Capacitățile fiecărei persoane sunt diferite, însă este necesar să apreciem exploratorul pentru lucrul pe care l-a făcut, dacă el a făcut tot posibilul din partea sa.
11. Meșteșugurile și specializările însușite de exploratori trebuie să

orienteze, după posibilitate, exploratorul spre primirea unei noi insigne de excelență.

12. Diferite modalități de menținere a interesului, iarmaroace ale specializărilor, expoziții deschise și participarea la iarmarocul anual al exploratorilor petrecut de Conferință trebuie să fie o parte a clubului „Exploratori”.
13. În biblioteca clubului trebuie să existe un număr suficient de cărți, reviste și registre axate pe tematica meșteșugurilor.

Concluzie

În cluburile mari, instructorul trebuie să fie responsabil de elaborarea întregului program de instruire a specializărilor pe parcursul anului. El trebuie să instruiască mentorii și să fie responsabil de furnizarea materialelor și echipamentului, pentru a facilita lucrul acestora.

Timpul liber constituie o parte importantă a vieții noastre. Pe timpuri, acesta era un privilegiu doar pentru oamenii bogați, acum însă, datorită săptămânii de lucru normalizată, a unui anumit număr de ore de activitate și mecanizare a producerii, timpul liber a devenit o parte integrantă a vieții fiecărui om.

În copilărie, orice copil avea timp din abundență pentru distracție. Dar atunci când merge la școală, copilul înlocuiește timpul liber cu diverse activități. Gestionarea corectă sau incorectă a timpului liber are influență atât asupra familiei, cât și asupra societății. Dacă copilul nu este ajutat să gestioneze timpul liber, foarte curând acesta se va plictisi. El nu va ști ce să mai facă. Cel mai probabil, el își va găsi tovarăși potriviți și atunci există riscul să se formeze un grup neoficial care poate pregăti niște potențiali infractori.

Datorită clubului „Exploratori”, adolescenții pot participa la diferite tipuri de activitate, studiind specializări. Părinții și conducătorii trebuie să îndrume copiii să participe activ în programele care se desfășoară, întrucât ei sugerează mereu pentru copiii lor scopuri spre care aceștia să tindă, iar în felul acesta se rezolvă o mulțime de probleme interne și probleme legate de timpul liber.

Important!

- Nu-i învățați același meșteșug prea mult timp. Adolescentul poate să se concentreze doar pentru un timp scurt.
- Stimulați interesul participând în diferite proiecte.
- Organizați ocazional expoziții și iarmaroace, invitând părinții să remarce succesele copiilor lor.
- Tindeți spre perfecțiune, dar nu lipsiți copii de entuziasm. Încurajați mereu eforturile depuse și realizările lor mici.
- Adresați întrebări continue. Îndemnați exploratorii să ia propria hotărâre sub îndrumarea mentorului.
- Arătați exemple de ceea ce se poate realiza și analizați-le.
- Încurajați exploratorii ca să se ajute unul pe altul.
- Activitățile meșteșugurilor nu trebuie să dureze mai mult de 45 de minute.

Remarcă: Vedeți lista orientativă de specializări în cartea «Insignele exploratorilor».

Sfaturi de desfășurare a activităților meșteșugărești și de organizare a instruirii specializărilor

Obiective importante:

- să satisfacă tendința de creativitate;
- să dezvolte deprinderile de muncă cinstită și folositoare;
- să demonstreze abilități și să-i învețe ingeniozitate, coordonare și dibăcie în utilizarea creativă a materialelor și instrumentelor;
- să contribuie la autoafirmarea elevilor pe baza succeselor personale;
- să propună (să ofere) idei concrete pentru petrecerea timpului liber, care pot deveni ulterior un hobby;
- să dezvolte interesele și abilitățile care vor înfrumuseța viața de zi cu zi a exploratorului;
- să dezvolte, în primul rând, acele trăsături de caracter care vor avea un efect benefic asupra vieții spirituale.

ACTIVITATEA ÎN NATURĂ

Fiecare cercetare a naturii trebuie să conțină elemente de aventură. În fiecare program, exploratorii ar trebui să simtă entuziasmul de la noua lor descoperire. Probabil că vă aduceți aminte de acel moment când ați văzut pentru prima oară animale marine. Puteți cu ușurință să vă amintiți cum ați privit prin microscop la o mulțime de ființe care locuiesc într-o singură picătură de apă din râu. Și este imposibil să uităm prima noastră cunoaștere a creațiunii.

Un bun conducător este întotdeauna receptiv la viața animalelor și a altor ființe. El va transmite hobby-ul său adolescenților cu care interacționează. De exemplu, în drumeție, un ochi antrenat poate vedea foarte multe lucruri interesante:

- o viespe care-și construiește locuința;
- furnici care construiesc mușuroaie;
- o insectă care a căzut în plasă;
- rândunele care își adună pământ pentru construirea cuibului;
- curtenia păsărilor;
- un șoarece care fuge pe câmp;
- o ciocănitoare care bate într-un copac pentru a găsi gândaci;
- o buburuză care „doarme”;
- pielea lăsată de cicadă, șarpe sau șopârlă;
- o moluscă care strânge mâncarea în gură;
- niște raci pustnici care călătoresc în jos cu niște cochilii imense.

Plimbările în natură nu se compară cu nici un alt fel de plimbare. Natura nu ne înștiințează despre planurile sale și nici nu se conformează planurilor noastre. Ideal ar fi ca ghidul „expediției” să aibă un bagaj de cunoștințe destul de solid în multiple aspecte, începând cu algele marine și ciliatele, terminând cu rocoțeaua și mastodonții. Inima unui entuziast și o minte receptivă și activă poate acoperi o mulțime de lacune ale cunoașterii, iar atunci conducătorii și elevii acestora vor putea să învețe împreună, să facă împreună descoperiri noi. Să nu vă mulțumiți doar cu descrierea locației, ci analizați fenomenul „din leagăn până la mormânt”, după cum spunea

profesorul H.V. Clark. Găsiți informații despre viața animalului: stilul de trai, cum își găsește hrana sau cum se adaptează la mediul înconjurător. În zilele noastre, se poate de găsit cu ușurință informații despre toate aspectele științei naturii.

Învățați-i să se folosească de simțuri

O modalitate de a face descoperiri emoționante este de a percepe natura cu toate cele cinci simțuri. După cum evlavia este necesară în biserică, iar disciplina la lecție, tot așa și potențialul mintal, fizic și spiritual este necesar pentru a înțelege pe deplin și a valorifica natura cu ajutorul tuturor simțurilor.

Plimbările pot dura de la o jumătate de oră pînă la două ore și, la fiecare dintre aceste plimbări, acordați o deosebită atenție asupra unui anumit simț. Apoi treceți la interacțiunea simțurilor, dar numai după ce ați analizat în particular toate simțurile. Următoarele sfaturi vă vor ajuta să vă dezvoltați simțurile:

- Deconectați-vă de la toate gândurile ce vă distrag atenția și concentrați-vă pe unda naturii.
- Folosiți, pe rând, fiecare simț pe deplin, concentrându-vă asupra fiecăruia în parte.
- Percepeți natura cu ochii și urechile unui pictor, poet sau muzicant.

Vederea. Mergeți fără grabă, opriți-vă și observați: oglindirea în apă, soarele, jocul de umbre printre coroanele copacilor, pânzele de păianjen pline cu picături de rouă, lumina lunii, lumina soarelui, relieful, dealurile și câmpiile, diferite tipuri de plante și influența pe care o au ele asupra reliefului, mușchii care acoperă buturugile vechi, lichenul care atârna de pe copaci, forma diferitor copaci care sunt constrânși de împrejurările naturii (de exemplu, un pic înclinat de puterea vântului) ș.a.m.d.

Auzul. Nu vorbiți, pur și simplu mergeți, opriți-vă și ascultați: picăturile de ploaie care cad pe frunze și pe pământ, sunetul apei sau a cascadei care curge, vântul care mereu se schimbă în

intensitate, ciripitul și cântatul păsărilor, „vocile” animalelor, foșnetul rugului în drumeție – folosiți diferite tipuri de copaci, ace de conifere ș.a.m.d.

Gustul. Pur și simplu încercați gustul, dar fără să înghițiți (amintiți-vă de plante care irită pielea, de exemplu, iedera otrăvitoare ș.a.m.d.), diferitelor pomușoare (în afară de cele otrăvitoare), mugurilor diferitor copaci, tulpinilor diferitor plante, scoarței de copac, frunzei din categoria mentei. Cea mai intensă impresie o va produce, probabil, ceaiul din frunze de mentă preparat la focul făcut în drumeție.

Mirosul. Diferite plante din categoria mentei, ghimbirul sălbatic, salvia sălbatică, cocoloși de rășină de pe tulpina copacilor, acele copacilor de conifere, muguri ale copacilor, fumul diferitor tipuri de lemn (cedru, mesteacăn, pin), fumul diferitor tipuri de conifere. Lăsați ca cea mai intensă impresie să fie produsă de mirosul ceaiurilor, cum ar fi cele din mentă, conifere ș.a.m.d.

Pipăitul. Fiți foarte atenți la iritanțiile pielii care ar putea fi provocate de iedera otrăvitoare și urzică. Atingeți spinii, mușchii, frunzele cu grade diferite de rigiditate sau finețe. Încercați să le palpați, apropiați-le de față sau de buze; analizați și scoarța dură, scoarța netedă sau plantele lipicioase. Sunt deosebit de interesante pentru cercetare vântul, ploaia, zăpada și soarele.

Simțurile lăuntrice. Aici este necesară o autodisciplină totală pentru a atinge cel mai bun rezultat. Liniștea din minunatele colțuri ale naturii, somnul pe un covor de mușchi, cugetările și rugăciunile taince, starea de evlavie în toate, intonarea cântărilor pe o cărare izolată, citirea expresivă a unei poezii sau proze ș.a.m.d. Este destul de util ca toți să se disperseze, să se așeze pe pământ și să stea în liniște totală 10 minute.

Conducătorul trebuie să descopere întotdeauna lecțiile practice pe care ni le oferă natura. Numiți gândul cheie, iar gândirea isteță a

exploratorilor va găsi singură interpretarea lor:

- Chiar și băltoacele reflectă lumina cerului.
- Tot ce este viu se îndreaptă spre lumină.
- Cea mai multă aromă emană plantele frânte.
- Copacii mari încep cu muguri mici.

Atunci când sunteți tentați să spuneți că nu aveți timp pentru astfel de planuri, amintiți-vă că cel mai Mare Învățător a urmat anume acest plan în lucrarea sa cu ucenicii. El este exemplul nostru.

Faceți din studiul naturii o parte componentă a programului

Planul prezentat mai jos vă va ajuta să înțelegeți cum să includeți studiul naturii în programul anual de activitate al clubului „Exploratori”. Deși aici este prezentat un program doar pentru o lună, cu siguranță că veți dori să supliniți programul pentru tot anul. Faceți în așa fel, încât comuniunea cu natura să devină o parte integrantă a vieții clubului vostru.

Obiectivele pentru un an de studiu al naturii. Încurajați orice interes și cultivați sentimentul de mulțumire și recunoștință față de Dumnezeu pentru această lume pe care El a creat-o pentru noi.

Obiectivul principal pentru o lună. Creați un muzeu de științe ale naturii.

Obiectivul secundar pe parcursul lunii. O drumeție în natură.

Înainte de a trece la acțiune, conducătorul ar trebui să se gândească la anumite aspecte. De exemplu, în cazul muzeului de științe ale naturii, să ia în considerație următoarele:

Pregătirea locului pentru activitatea muzeului

- Cu ce exponate să începem?
- De cât spațiu va fi nevoie?
- Ce echipamente și standuri vor fi necesare?

Colectarea exponatelor

- Unde să le căutăm?
- Ce instrumente și echipamente vom utiliza la această etapă?

Clasificarea exponatelor

- Care este literatura necesară?
- Putem cere ajutorul unui expert?

Marcarea și expunerea exponatelor

- Ce instrumente și echipamente sunt necesare pentru aceasta?
- Cât timp este necesar pentru pregătire?

Pregătirea conducătorilor

Îleșiți împreună cu conducătorii clubului „Exploratori” în natură. Repartizați-le niște cutii mici. Dați-le sarcina de a colecta materiale pentru un portret biblic care să fie creat apoi cu ajutorul acestor obiecte din natură. Această activitate va oferi ocazia conducătorilor de a cunoaște procedura respectivă. Alegeți cel mai original portret, cel mai neînțeles, cel mai frumos ș.a.m.d.

Mergeți împreună într-o drumeție, făcând câteva popasuri. În timpul fiecărui popas, dați însărcinări conducătorilor: să numească unele obiecte și fenomene din mediul înconjurător, de exemplu, tipul de peisaj, specia de iarbă, denumirea florilor, semințelor ș.a.m.d.

Mergeți împreună cu conducătorii clubului în drumeție și rugați-i să numească lecțiile spirituale luate de la obiectele pe care le-au văzut. Aceasta este o posibilitate minunată de a serba într-un mod deosebit ziua de Sabat cu exploratorii.

Invitați un specialist în științele naturii pentru a vă prezenta programul de știință naturală, principalele sale prevederi și idei.

Jocuri în natură

Copiilor le place să se joace. Un conducător înțelept va profita de această pasiune pentru a cultiva în ei interesul față de natură. Cu această ocazie, se pot inventa o mulțime de jocuri. Cel care este responsabil de studiul naturii în clubul „Exploratori” va avea un privilegiu deosebit să vorbească cu exploratorii despre natură în ziua de Sabat. Multe jocuri care se petrec în natură sunt adecvate pentru Sabat sau pot fi ușor modificate pentru a le adecva ulterior atmosferei zilei de Sabat.



Căutarea comorilor în ordine alfabetică

Fiecare grupă raportează despre obiectele găsite de ei sau despre fenomenele minunate în ordine alfabetică. De exemplu, A — aburi, B — buburuză, C — cocostârc ș.a.m.d.



Contemplând creația lui Dumnezeu

Materiale necesare:

Veți avea nevoie de Biblie, Concordanța biblică, creion și o foaie de hârtie.

Descrierea jocului:

Folosind Biblia și Concordanța biblică, fiecare copil încearcă să găsească cât mai multe obiecte ale naturii care sunt numite în Biblie, apoi le împarte pe categorii, de exemplu: copaci, pietre, animale, păsări, stele, ș.a.m.d. Neapărat să fie scrisă denumirea obiectului, iar alături – versetul biblic în care întâlnim acest obiect. Apoi, în timpul plimbării de după amiază în natură, această listă poate fi folosită pentru a identifica numărul de obiecte indicate în Biblie care s-au găsit sau strâns.



Imagini Biblice

Împărțiți clubul în grupe mai mici – 6-10 persoane. Fiecare grup primește câte o foaie de carton dur, aproximativ de mărimea 30 x 38 cm, și folie de aluminiu. Apoi grupelor li se dă însărcinarea de a descrie un fragment biblic utilizând cartonul ca bază pentru imagine, folia de aluminiu pentru lacuri și râuri și materiale naturale precum: mușchi, flori, pietre, scoarță ș.a.m.d.

De exemplu, să presupunem că s-a ales istoria biblică care reprezintă tabăra israeliților, așezată nu departe de un izvor de apă care iese din stâncă. În acest caz, istoria poate fi reprodusă în felul următor: un strat de nisip acoperă cartonul; într-un colț sunt aranjate câteva pietre; de sub o piatră se trage o fâșie îngustă de folie de aluminiu care treptat devine tot mai lată, traversând diagonală foii de carton; trei sau patru vârfuri de ciulini pot

simboliza cactușii din pustiu, iar câteva crenguțe uscate sunt folosite pentru înfrumusețarea grămezii de pietre și a malurilor de nisip ale râului; două crenguțe vii, aranjate pe mal, aduc o prospețime în peisajul pustiului; pe un alt mal, sunt aranjate în linie dreaptă corturile care au lungimea de 2,5 cm, făcute din frunze uscate de stejar; oamenii, făcuți din bețișoare, stau lângă apă, iar un pic mai departe pe malul râului – niște mici scoici rotunde care reprezentau o turmă de oi care se adapă din râu.

Safari «Reîntoarceți-i la viață»



În timp ce se plimbă, băieții și fetele caută, găsesc și strâng exemplare unice de organisme vii mici, precum gândacii, păianjenii, furnicile, viermii, miriapodele ș.a.m.d. La întoarcerea în tabără, aceste exemplare sunt studiate (de dorit, cu lupa) determinându-se tipul acestora. Dacă în colecție au intrat broaște sau broaște țestoase, atunci este necesar de asigurat pentru ele condiții prielnice de viață. Apoi animalele se eliberează și cercetarea se sfârșește. Respectul față de viața creaturilor mici trebuie să fie o parte componentă a fiecărei activități de instruire.

Expediția «geologică»



Probabil, băieților și fetelor le va face o mare plăcere să studieze harta topografică a localității. Alegeți traseul urmând o cărare anumită și marcați pe hartă drumul pe care l-ați parcurs. De asemenea, marcați cumva pe hartă locurile interesante: locuri cu fosile, câmpii cu flori, lacuri nu prea mari și terenuri mlăștinoase unde pot fi găsite o mulțime de broaște și tot felul de creaturi acvatic. Lacul reprezintă un rai pentru cercetătorii naturii. Aici, în rând cu amfibiile, puteți găsi diferite tipuri de muști care au niște maxilare imense asemenea capcanelor, diferiți viermi, păianjeni de apă, melci care s-au lipit de plantele care au fost acoperite de apă, gândaci mari acvatici, roiuri de țânțar și, deasupra tuturor acestora, roiesc o mulțime de insecte diverse care au luat ființă pe acest lac.

Ps. 118:12

Lev. 11:22

Is. 35:1

Ps. 78:46

Iov. 8: 11

Ps. 105:30

Is. 50:9

Is. 60:13

Os. 4:13

Iov. 8:14

Is. 55:10

Prov. 30:28

Cân. Cânt.2:12

Am. 8:1

Ps. 90:6

Ecl. 12:5

Is. 34:11

Prov. 11:28

Os. 8:7

Pov. 6:6

Is. 2:13

Ps. 93:4

Mat. 7:26

Mic. 7:17

Os. 14:4	_____
Lev. 11:30	_____
1 Împ. 14:15	_____
Gen. 27:28	_____
Deut. 8:8	_____

Iov. 31:40	_____
Deut. 1:44	_____
Ios. 24:12	_____



Săptămâna de creațiune

În acest joc, se împart jucătorii în șase echipe, fiecare echipă reprezentând o zi din cele șase ale creațiunii. La un anumit semnal, grupele se despart și încep să caute obiectele sau lucrurile care au fost create în ziua pe care o reprezintă. După un anumit timp, grupele se întorc, iar prima grupă, care reprezintă prima zi de creațiune, prezintă celorlalți obiectele pe care le-a găsit, spunând tot ce cunoaște despre ele și despre rolul pe care l-au avut în săptămâna creațiunii. Echipa care reprezintă a patra zi a creațiunii, ar putea prezenta obiecte care sunt sub influența soarelui, lunii și stelelor; de exemplu, soarele poate fi reprezentat prin iarba verde. Pentru ca fiecare să participe la joc, se recomandă ca fiecare persoană din grup să aibă partea sa de prezentare, ci nu doar unul.



Helen Keller

Relatați istoria lui Helen Keller căreia îi lipseau două din cele cinci simțuri și care, în pofida acestui fapt, a învins neajunsul său și a trăit o viață fericită, demnă, care inspiră.

Mai multe informații despre Helen Keller puteți citi în cartea ei autobiografică «Istoria vieții mele», accesând link-ul: http://adventistfiles.net/yamolod/pathfinder/rukovodstvo/Story_of_my_life.pdf

Legați ochii exploratorului, astupați-i urechile, apoi oferiți-i obiecte obișnuite ce se întâlnesc în viața de zi cu zi și rugați-l să le recunoască. Legați ochii exploratorilor și împărțiți-i în două echipe. Dați-le însărcinarea să clasifice obiectele doar printr-o singură atingere în minerale, plante și animale și să numească cu exactitate un oarecare obiect. Flori, semințe, pietre, scoici, frunze – toate acestea pot fi de ajutor în acest joc. Apropiați exploratorul cu ochii legați de copac și dați-i însărcinarea să identifice ce fel de copac este bazându-se doar pe scoarță, frunze, semințe, muguri, miros, gust, etc.

Finalizați jocul printr-o analiză a frumuseții tuturor obiectelor ce ne înconjoară și pe care noi le percepem cu ajutorul celor cinci simțuri. Noi vom putea se ne restabilim toate simțurile noastre, chiar dacă am fi lipsiți temporar de unul dintre ele.

Jocul de asociație



Pentru acest joc, conducătorul trebuie să cerceteze, în primul rând, el însuși acel teritoriu unde se va desfășura acest joc și să adune diverse obiecte precum frunze, crenguțe, flori, semințe ș.a.m.d. Ascunzând aceste obiecte de ochii jucătorilor (de exemplu, într-o pungă de hârtie), conducătorul este gata să înceapă jocul.

Jocul se desfășoară în modul următor: extrageți unul dintre obiectele ascunse și arătați-l grupei. Apoi rugați-i să asocieze acest obiect cu acea plantă, copac sau tufiș la care se raportează. Prima asociere reușită este notată cu un punct. Repetați jocul încă odată, arătând alt obiect și efectuând aceeași pași.

Jocul continuă până când toate obiectele vor fi asociate cu „perechea” corespunzătoare, iar echipa care acumulează cele mai multe puncte, se declară învingătoare.

Excursia în natură



Catastrofe

Găsiți un oarecare obiect afectat de fulger, o piatră zdrobită, urme de incendiu, o frunză mâncată parțial, exemple din viața animală

sau vegetală afectate de intervenția omului. Există mai multe variante.

Obiecte aruncate

Găsiți o piele care a fost năpârlită de șarpe sau insecte, pene de pasăre sau frunze căzute.

Primul – înainte

Grupa poposește într-un loc comod. Conducătorul îndreaptă atenția tuturor spre un oarecare obiect din natură. Apoi el adresează o întrebare, cu privire la acest obiect, unui explorator care se află în față. Dacă el știe ceva despre aceasta, poate rămâne în fața grupei, dar dacă nu știe, trece în spatele grupei. Grupa nu trebuie să fie mai mare de 15 persoane.

Capcanele

Găsiți pânze de păianjen, mușuroaie de furnici și alte capcane din lumea naturii.

Auzul și văzul

Cât de multe culori și nuanțe poate găsi grupa voastră? Cât de multe sunete pot să distingă? (De exemplu, orăcăitul broaștelor, zborul păsărilor, suflarea vântului, etc.)

Semnele anotimpurilor

Căutați semnele schimbării anotimpurilor, cum ar fi schimbările în viața plantelor, a animalelor sau în procesele de migrare.

Zece pietre

Fiecare explorator primește zece pietre. În timp ce grupa merge în traseu, conducătorul, din când în când, arată spre un obiect oarecare și pune o întrebare referitoare la acest obiect. Apoi el roagă pe cineva să răspundă la această întrebare. Oricine răspunde corect, poate arunca o piatră. Învingător se declară cel care aruncă primul toate pietrele. Acest joc oferă, de asemenea, posibilitatea de a dezvolta sinceritatea exploratorilor, deoarece fiecare trebuie

să decidă dacă într-adevăr a știut răspunsul corect sau nu.

Mijlocul de transport

Găsiți un drum pe care se mișcă plantele și animalele. Ele pot nu doar să meargă, să se târască și să zboare, ci, unele dintre ele, pot să se miște în bătaia vântului, iar altele – „încălecând” pe animale.



Vânătoarea în natură

În acest joc pot participa 15-60 de oameni de orice vârstă. Elaborati o hartă a teritoriului de vânătoare și marcați punctele echidistante de la punctul de start. Grupați participanții în echipe de câte 4 persoane și trimiteți fiecare echipă în expediția de vânătoare la un punct anumit. Pentru tur-retur se acordă 15-20 de minute. În ordinea în care s-au întors echipele, rugați-i să vă împărtășească ce au văzut. O asemenea prezentare poate deveni interesantă, dacă grupele raportează detaliat despre toate obiectele pe care le-au descoperit pe parcursul expediției. Jocul trebuie să fie ghidat de o persoană care știe locuri interesant în acea regiune și, posibil, uneori va trebui să explice semnificația unor obiecte sau fenomene.



Joc de memorie

Pentru desfășurarea acestui joc, este nevoie de o masă pătrată sau o tablă cu latura de 1m, pregătită în prealabil. Pe ea vor fi aranjate 15-20 de obiecte cunoscute din natură. Apoi ele se acoperă cu un material până la începerea jocului. Grupa se împarte în participanți individuali, în perechi sau în echipe a câte 3-5 persoane. Ei se aranjează în așa fel, încât să vadă absolut tot ce va fi pe masă. Fiecare echipă primește câte un creion și o foaie. La un anumit semnal, se face liniște totală și pentru exact 30 de secunde se vor descoperi obiectele de pe masă. În acest timp, participanții nu au voie să scrie sau să vorbească, ci doar să privească atent la obiecte. Când se sfârșesc cele 30 de secunde, masa este acoperită din nou și se acordă 5 minute pentru ca participanții să întocmească din memorie lista obiectelor care au fost pe masă. Dacă în acest joc participă echipe

mici sau perechi, atunci se recomandă ca acestea să fie amplasate la o anumită distanță una de alta, pentru ca să nu deranjeze unii pe alții.



Drumeția cu popasuri

Clubul organizează o drumeție cu popasuri, în cursul căreia se desfășoară jocuri și activități potrivite pentru ziua de Sabat. De obicei, aceasta decurge în felul următor:

Popasul 1 – 20 de întrebări biblice

Un băiat sau o fată se gândește la un obiect din Biblie și, în același timp, spune celorlalți din ce categorie face parte și dacă este animal, plantă sau mineral. Ceilalți exploratori pot să adreseze 20 de întrebări pentru a afla despre ce obiect este vorba. Dacă 20 de întrebări nu au fost suficiente pentru a descoperi obiectul respectiv, atunci se începe o nouă tură. La toate întrebările se răspunde doar cu DA sau NU.

Popasul 2 – imagini pe nisip

Repartizați grupa în perechi sau echipe mai mici și dați-le însărcinarea să facă un desen pe nisip. Fiecare echipă ocupă un loc care este acoperit cu nisip sau pământ. Exploratorii cercetează acel loc pentru a găsi obiecte cu ajutorul cărora ar putea construi o mică grădiniță chinezească, un model al unui parc sau să ilustreze o istorie biblică. Se pot utiliza flori uscate, bucățele de scoarță de copac, pietre, bețișoare, noroi, pene de păsări, frunze, etc. Strângând și aplicând diferite obiecte din lumea naturii, copiii sunt tot mai cointeresați de originea lor.

Popasul 3 – povestiri

Copiii, odihnindu-se pe un deal, cu plăcere vor asculta o povestire despre natură sau despre altceva/altcineva.

Popasul 4 – ghicește numele meu

Pentru început, conducătorul trebuie să se prezinte pe sine. De

exemplu: „ Eu – pasăre”, sau „Eu – mamifer”, sau „eu – copac”, etc. Apoi oferă indiciul Nr. 7 (prezentat mai jos) în joc și, dacă nimeni nu ghicește numele respectiv, el oferă următorul indiciu. El continuă să dea indicii până atunci când va primi un răspuns corect. Numărul de puncte corespunde numărului indicelui și se acordă aceluia care a răspuns corect.

De exemplu: Eu – pasăre

- indiciu 7 – Sunt mai mic decât corbul, dar mai mare decât vrabia.
- indiciu 6 – Caut insecte și viermi cu mare plăcere.
- indiciu 5 – Mă pot urca pe trunchiurile copacilor cu dibăcie și pricepere.
- indiciu 4 – Picioarele mele se agață de crengile copacilor.
- indiciu 3 – Penajul meu este negru strălucitor cu pete verzi.
- indiciu 2 – Îmi fac cuiburi în scorburi.
- indiciu 1 – Bat și găuresc copacul cu ajutorul ciocului meu.

Răspuns: Eu sunt ciocănitoare



Cântările în drumeția de Sabat

1. Împărțiți grupa în 2-4 echipe, în dependență de numărul participanților.
2. Numiți în fiecare echipă conducătorul și secretarul.
3. Stabiliți perioada de timp care poate fi dedicată drumeției.
4. La semnal, fiecare grupă se îndreaptă pe cărări turistice care duc în direcții diferite față de punctul de start.
5. În timpul acestei drumeții, toți membrii echipei trebuie să găsească anumite obiecte care se raportează la cuvintele din refrenul imnului. Secretarul le notează (obiectele, imnurile și refrenele). Nu se permite să luați cu voi cartea de imnuri.
6. La întoarcerea în punctul de start într-un anumit timp, verificați care dintre grupe a scris cele mai multe refrene ale imnurilor și a colectat obiecte din natură corespunzătoare lor.
7. Petreceți un „festival de imnuri”, folosind cântările enumerate. Fiecare echipă are dreptul de a determina ordinea intonării cântărilor.

Metoda 1

Conducătorul și botanistul să parcurgă traseul înaintea echipelor și să selecteze câteva cântări care ar corespunde naturii înconjurătoare. Iar în momentul parcurgerii traseului propriu-zis, naturalistul și conducătorul vor arăta spre un obiect anumit și vor începe a cânta cântarea corespunzătoare lui.

Metoda 2

La sfârșitul drumeției, analizați lista versetelor biblice și obiectele din natură la care fac referință versetele. Înainte de a începe acest traseu, asigurați-vă că toate grupele au fost de acord să folosească sau nu Biblia.



Zona marcată

Pentru a face acest joc, fiecare grupă din club sau altă grupă, sub îndrumarea unui matur, alege un loc și „marchează teritoriul” cu dimensiunile stabilite în prealabil. Mărimea zonei (teritoriului) trebuie să fie proporțională cu numărul de persoane din grupă, de exemplu, pentru grupe mici de 5-6 persoane – 4-5 m², pentru grupe mai mari – până la 15 m². Doar că așa zonă mare va necesita mult lucru pentru ca să poată fi studiată în detaliu natura prezentă.

Primul pas în desfășurarea acestui joc este marcarea corectă a celor 4 colțuri ale zonei, pentru ca să fie văzută clar. Apoi participanții trec la colectarea și denumirea fiecărui obiect natural ce se află în zona marcată. Conducătorul încredințează această muncă în mâinile copiilor. Este necesar să fie ales un secretar care să noteze și să păstreze obiectele găsite cu tot cu denumirea lor. Lista trebuie să conțină următoarele compartimente: copaci, plante, insecte, urme de animale și obiecte ciudate și interesante.

La expirarea timpului hotărât (cel puțin 30 de minute), grupele se reîntâlnesc și prezintă obiectele și listele. Este important să aveți un specialist care ar putea identifica obiectele necunoscute și să poată numi o lecție de la aceste obiecte. Grupele pot, de asemenea, schimba zonele și listele, să găsească zona altei grupe, identificând și

verificând toate obiectele din natură enumerate în listă.



Cifrele secrete

Acesta este unul dintre cele mai îndrăgite jocuri în natură. Conducătorul alege în prealabil traseul; numărul de popasuri nu se limitează. Pentru a simplifica jocul pentru începători, se recomandă folosirea obiectelor simple. Cifra secretă se identifică la fiecare popas. La sfârșitul jocului, conducătorul numește suma tuturor cifrelor secrete. Cei care au găsit răspunsurile corecte la fiecare popas, vor calcula suma corect. Va fi bine să recalculați careva popasuri împreună cu grupa și să le dați, probabil, ceva instrucțiuni cu privire la obiectele pe care le vor întâlni pe traseu. Iată câteva dintre ele:

Traseul începe aici

Acesta este un copac – pin. Cifra secretă este cel mai frecvent număr de ace de pe fiecare crenguță a copacului. Următoarea indicație o veți găsi la poalele celui mai mare copac, care se află la sud de acest punct. Fiecare inel anual de pe tăietura copacului indică un an de viață. Dacă copacul avea mai mult de 50 de ani, când el a fost tăiat, atunci cifra secretă este 20. Dacă copacul a avut mai puțin de 50 de ani, atunci cifra secretă este 10. Mergeți mai departe pe traseu și căutați următorul indiciu în prima țevă pe care o veți găsi pe cărare.

Metodă

Un instructor antrenat trebuie să parcurgă primul traseu și să îl marcheze. La fiecare popas, se pune o întrebare, iar pentru fiecare răspuns corect se oferă un anumit număr de puncte. De exemplu, dacă acesta este pin, atunci se adaugă 7 puncte. Dacă este brad – se adaugă 4 puncte. Încă un exemplu: dacă este cuibul unui cuc, scădeți 4 puncte, dacă este cuibul unui șoim, scădeți 2 puncte. La sfârșitul traseului, suma matematică, rezultată din răspunsurile corecte, este cifra secretă pe care o știe doar instructorul.



Cifrele secrete cu busola

1. Puteți elabora oricâte trasee doriți care să înceapă de la un punct comun, astfel încât instructorul să poată da însărcinări fiecărei grupe la start. Grupele se pot schimba cu locul, parcurgând trasee diferite.
2. Inventați întrebările înainte de parcurgerea traseului.
3. Elaborați traseul cu busola și, după posibilitate, aranjați obiectele speciale la o așa distanță, încât parcurgerea traseului cu busola să conducă copiii la locul indicat de instructor.
4. La fiecare instrucțiune, scrieți indicațiile de găsim a următoarei instrucțiuni.
5. Când grupa a sosit la locul desfășurării jocului „întrebări din natură” și găsesc cartonașul, începe imediat să răspundă la întrebări. Secretarul numit trebuie să scrie aceste întrebări. Apoi altă persoană – conducătorul grupeii – citește instrucțiunea scrisă pe cartonaș care indică pașii spre următorul cartonaș și așa până când, datorită instrucțiunilor și cartonașelor, grupa ajunge la sfârșitul traseului.
6. Exemple de indici scrise pe cartonașe:
 - Traseul A. Începutul

350°, N-E	10 pași
124°, S-E	8 pași
90°, E-SE	2 pași
 - Traseul A N° 1

Dacă acest copac este rășinos = 6 puncte;
Dacă este pin = 4 puncte.

335°, N-NV	23 pași
5°, N-NV	6 pași
 - Traseul A N° 2

Dacă în sticlă este o scoică farfurioară = 3 puncte;
Dacă este o scoică lunecoasă = 4 puncte.

168°, S-SE	80 pași
230°, SV	11 pași
270°, V	5 pași
 - Traseul A N° 3

Dacă această plantă înflorește o singură dată pe an = 8 puncte;
Dacă înflorește mai des = 4 puncte.

Reveniți la punctul inițial și primiți instrucțiuni suplimentare.

Specificați faptul că prima parte a cartonașului conține întrebări despre natură, în timp ce ultima parte a cartonașului conține instrucțiuni despre identificarea următorului popas. Puteți marca cărarea plasând pe ea oricâte semne doriți cu întrebări despre natură. Dar asigurați-vă ca ultimul cartonaș să conțină instrucțiuni care să vă reîntoarcă la punctul inițial.



Formarea cărărilor

O persoană din grupă ia cu sine ceasul și pleacă singur, fără să specifice unde merge. El merge timp de 15 minute, apoi se așază și așteaptă până când va fi găsit. După 15 minute, ceilalți membri încearcă să identifice, cu ajutorul cărării făcute, urmelor lăsate, crengilor rupte și a altor semne involuntare unde s-a „pierdut” exploratorul. Primul care îl găsește face o cărare nouă.



Căutarea comorilor

Drumeția cu plicurile

La începutul drumeției, exploratorii primesc plicuri în care se află o listă cu douăzeci de obiecte pe care trebuie să le aducă cu sine la întoarcere. Dacă nu sunt prea mulți participanți, atunci fiecare individual trebuie să aibă o listă anumită, iar listele să fie diferite. Dacă grupa este mare, atunci se grupează câteva persoane care să lucreze cu o singură listă. Noi propunem următoarea listă:

- o bilă de rășină întărită de pe copacul de eucalipt;
- semințe răspândite de vânt;
- semințe răspândite cu ajutorul animalelor;
- larve;
- trei reprezentanți diferiți ai unei specii sau tip de plante;
- trei tipuri de iarbă;
- piatră de origine vulcanică (format sub presiune la o temperatură înaltă) sau o piatră de origine sedimentară (care s-a format în urma proceselor sedimentare în timpul și după potop);

- plante folosite la condimentare;
- plante care au tulpini dense;
- plante care se adaptează mediului înconjurător;
- două plante care se înmulțesc nu prin semințe, ci prin spori.



Căutarea comorilor naturii

Acest joc nu este doar interesant, ci și informativ. Participanților li se propune o listă de frunze, insecte și alte obiecte din natură. Participanții trebuie să iasă în câmp sau în pădure și să găsească obiectele enumerate. Se poate folosi sistemul de acumulare a punctelor, acordând cele mai multe puncte pentru acele obiecte care sunt cel mai greu de găsit. Acest joc, de obicei, durează 2-4 ore. Iată lista aproximativă:

Strângeți următoarele:

- | | |
|---|----------------------------------|
| • pește; | • plante ce au tulpina tubulară; |
| • un fruct care crește în condiții sălbatice; | • scoarță de mesteacăn |
| • larve; | • iarbă mirositoare; |
| • un șarpe sau pielea lui ; | • un greier; |
| • pânză de păianjen; | • plante din pilde Biblice; |
| • o floare sălbatică; | • un grup de ciuperci; |
| • splinuța; | • o plantă cu tulpina triplă; |
| • plante care au tulpina densă; | • un gândac. |
| • un cuib de viespi; | |

Urmăriți:

- căsuța unei insecte;
- urmele unei păsări;
- un iepure;
- un cangur;
- o șopârlă;
- două tipuri de nori;
- o albină;
- o urmă de animal;
- un șobolan marsupial;
- cuibul păsărilor;
- un șoim;
- o libelulă.



Vânătoarea de comori ale naturii

Marcați obiectele atunci când le găsiți.

- Marcați plantele din pilda biblică. Numiți-le _____
- Găsiți oricare specie de ciuperci. Identificați-le culoare, arealul de răspândire și forma _____
- Găsiți o plantă cu tulpina densă, identificați-o, dacă puteți _____
- Dacă sunt nori pe cer, numiți tipurile acestora _____
- Identificați cinci specii de păsări:
1. _____
 2. _____
 3. _____
 4. _____
 5. _____
- Numiți o floare sălbatică pe care ați găsit-o _____
- Numiți o floare sălbatică care are miros _____
- Găsiți semințe cu cârlige și spini și numiți-le _____
- Identificați unde crește această specie de ferigă. Numiți-o, dacă puteți _____
- _____

Atrageți atenția la trei fluturi. Descrieți cum arată aceștia – culorile specifice – numiți-i:

1. _____

2. _____

3. _____

Atrageți atenția la o frunză cu o suprafață dreaptă și netedă din ambele părți.

Numiți copacul _____

Găsiți o pânză de păianjen în care au nimerit insecte.

Identificați locul unde cresc mușchi. Din ce parte a obiectului el crește? _____

Atrageți atenția la gândac. Spuneți ce culoare are și cum se comportă _____

Urmăriți oposumul, cu ce se ocupă _____

Găsiți o piatră de cuarț. Descrieți-i culoarea: _____

Găsiți o omidă.

Găsiți un cuib de păsări și indicați ce fel de pasăre este _____

Urmăriți un iepure.

Găsiți o pană și aflați a cui este _____

Numiți pasărea care este simbolul țării voastre _____

Opriți-vă și ascultați, identificați ciripitul a două păsări _____

Urmăriți un melc și găsiți o scoică.

Găsiți insecte care zboară deasupra apei sau gândaci acvatici.

Numiți-i, dacă puteți _____

Găsiți o broască.

Găsiți un cuib de păsări construit pe pământ.

Găsiți urmele unui animal sau pasăre sălbatică.

Numiți plantele din stema țării voastre _____

Priviți la cer. Sunt acolo careva obiecte?

Numiți-le _____

Numiți mamifere care zboară ca pasărea.

-
- Moare oare albina după ce înțepă? _____
 - Ce face oposumul cu mâncarea sa? _____
 - Urmăriți rozători.
 - Identificați unde poate fi un cocon _____
 - Spuneți care este diferența dintre albină și bondar.
-

- Urmăriți furnicile în timpul activității lor.
Spuneți ce lecție puteți învăța de la ele
-

- Urmăriți peștii.
 - Urmăriți șarpele.
 - Dacă în parc sunt două specii de copaci, răspundeți «Da», dacă nu — «Nu» _____
 - Numiți constelația care este văzută mereu pe cerul senin
-

- Numiți cel mai mare mamifer
-

- Numiți cel mai mic mamifer
-

- Urmăriți oricare obiect din natură. Spuneți ce lecție spirituală putem învăța de la acestea.

Obiectul _____

Lecția _____



Pete pe copac

Jocul este potrivit pentru 4-12 participanți. Un jucător se gândește la un obiect. Acesta este un anumit copac care devine „căsuță” și participanții nu pot fi atinși atâta timp cât se țin de copac. Pentru a face jocul mai interesant, liderul poate, din când în când, să schimbe copacul care reprezintă „căsuța”. Astfel, copiii se învață să determine cât mai repede copacii.



Cine sunt?

Zece sau mai mulți participanți pot juca acest joc. Agățați o imagine, în care să fie desenat un animal sau o plantă, pe spatele fiecărui participant, însă jucătorul nu trebuie să știe ce este reprezentat în imagine. Adresând întrebări altor jucători, participanții încearcă să înțeleagă ce imagine este agățată de ei. Jocul poate fi în perechi. În acest caz, pe spatele lor este agățată doar câte jumătate de imagine. Iar jucătorul trebuie nu numai să identifice ce imagine are pe spate, dar să-și găsească și partenerul.



Ghicatori

Asociații biblice

Cine este această persoană sau ce s-a întâmplat în aceste cazuri:

- cunună de spini (Mat. 27:29);
- cocoșul (Mat. 26:74);
- rugul care nu se mistuia (Ex. 3:2);
- câinii care au lins sângele (1 Împ. 21:19);
- lăcuste și miere sălbatică (Mat. 3:4);
- corbul și porumbelul (Gen. 8:6–10);
- făclie între două cozi (Jud. 15:4, 5);
- lâna, acoperită cu rouă (Jud. 6:37);
- fiara care se ridica din mare (Apoc. 13:1);
- măgărița legată (Mat. 21:2);
- albinele și mierea în hoitul leului (Jud. 14:8);
- viermele care a înțepat planta (Iona 4:7).

Vânătoarea de comori biblice

Într-o zi cu ploaie, se poate folosi următorul plan pentru desfășurarea vânătorii de comori ale naturii în încăperea. Conducătorul dă sarcina exploratorilor de a întocmi o listă cu denumirile copacilor care se întâlnesc în Biblie sau conducătorul însuși poate să aleagă denumirile copacilor și să le imprime titlul „Copacii Bibliei”.

Denumirile pot fi omise de pe foaia aceasta, ceea ce va permite exploratorilor să apeleze la Biblie pentru a completa spațiile libere.

- «Curățește-mă _____, și voi fi curat; spală-mă, și voi fi mai alb decât zăpada (Ps. 51:7).
- Mama lui Moise l-a ascuns pe Moise într-un _____, pentru ca să-i salveze viața (Ex. 2:3).
- Zacheu sa suit pe un copac de _____ pentru ca să-L vadă pe Isus (Luca 19:4).
- «Uitați-vă cu băgare de seamă cum cresc _____: ei nici nu torc, nici nu țes» (Mat. 6:28).
- Debora a fost îngropată sub _____ (Gen. 35:8).
- Fiul risipitor dorea să mănânce _____ în țara îndepărtată (Luca 15:16).
- Ucenicii lui Isus au început să smulgă _____ în Sabat (Mat. 12:1).
- Dumnezeu a zis, credința cât _____ poate să facă minuni (Luca. 17:6).
- Hristos a blestemat _____, care nu dădea rod (Mat. 21:19).
- _____ i-a fost ca apărare lui Iona în Ninive (Iona 4:6).
- Cununa _____ a fost pusă pe capul lui Isus înainte de răstignire (Marcu 15:17).
- «Eu sunt _____, voi — _____» (Ioan 15:5).
- Mulțimea de oameni așterneau _____ pe drumul lui Isus în Ierusalim (Mat. 21:8).
- Struguri, smochine, și _____ au fost luate din Canaan de către iscoade (Num. 13:24).
- «Eu _____ din Saron _____ din văi!» (Cântarea Cântărilor 2:1).

Numele lui Isus

- «Eu _____, _____ din văi!» (Cântarea Cântărilor 2:1).
- «A doua zi, Ioan a văzut pe Isus venind la el și a zis: „Iată

- _____ care ridică păcatul lumii» (Ioan 1:29).
- «Și unul din bătrâni mi-a zis: „Nu plânge; iată _____ din seminția lui Iuda, Rădăcina lui David, a biruit ca să deschidă cartea și cele șapte pecetei ale ei.» (Apoc. 5:5).
- «Eu sunt _____, voi sunteți mlădițele» (Ioan 15:5).
- «Apoi o Odraslă va ieși din _____ lui Isai, și un _____ va da din rădăcinile lui» (Is. 11:1).
- «În ziua aceea, _____ lui Isai va fi ca un steag pentru popoare...» (Is. 11:10).
- «Eu sunt _____ lui David» (Apoc. 22:16).
- «_____ de dimineață (Apoc. 22:16).
- « Căci Domnul Dumnezeu este _____ și un scut» (Ps. 84:11).

Zooparcul Biblic

Scrieți denumirea animalelor care sunt omise din următoarele citate Biblice. Se acordă 5 puncte pentru fiecare răspuns corect.

75 de puncte — mediu; peste 90 de puncte — excelent.

- «Mai bine să întâlnești o _____, decât un nebun în timpul nebuniei lui» (Prov. 17:12).
- «Căci cine este scutit? Oricine trăiește tot mai trage nădejde; căci un _____ face mai mult decât un _____ mort» (Ecl. 9:4).
- «Păziți-vă de prorocii mincinoși! Ei vin la voi îmbrăcați în haine _____, dar pe dinăuntru sunt _____ răpitori» (Mat. 7:15).
- «_____ au vizuini, și păsările cerului au cuiburi» (Mat. 8:20).
- «A sosit la Ierusalim cu un alai foarte mare și cu _____ care aduceau mirodenii, aur foarte mult și pietre scumpe. S-a dus la Solomon și i-a spus tot ce avea pe inimă (1 Împ. 10:2).
- «Asael era iute de picioare, ca _____ de câmp» (2 Sam. 2:18).
- «Căci împăratul avea pe mare corăbii din Tars cu ale lui Hiram; și corăbiile din Tars veneau la fiecare trei ani, aducând aur și argint, fildeș, _____ și _____» (1 Împ. 10:22).
- «munții cei înalți _____» (Ps. 104:18).
- «_____ , care nu sunt un popor puternic, dar își așază locuința în stânci» (Prov. 30:26).

- «Atunci _____ va locui împreună cu _____» (Is. 11:6).
- «pruncul de țâță se va juca la gura bortei _____» (Is. 11:8).
- « Pavel strânsese o grămadă de mărcini și-i pusese pe foc; _____ a ieșit afară din pricina căldurii și s-a lipit de mâna lui» (Fapt. 28:3).
- «Aduceau și orz și paie pentru _____ și _____, în locul unde se afla împăratul, fiecare după poruncile pe care le primise» (1 Împ. 4:28).
- « În ei își fac păsările cuiburi; iar _____ își are locuința în chiparoși» (Ps. 104:17).
- «Acolo își va face cuibul _____ de noapte, își va pune ouăle, le va cloci și își va strânge puii la umbra lui» (Is. 34:15).
- «acolo se vor strânge toți _____, fiecare la tovarășul lui» (Is. 34:15).
- «nu mai pot dormi și sunt ca _____ pe un acoperiș» (Ps. 102:7).
- «Aripa _____ bate cu veselie, de-ai zice că este aripa și penisul _____?» (Iov. 39:13).
- « dar pe urmă ca un șarpe mușcă și înțeață ca un _____ » (Prov. 23:32).
- «_____ îi aduceau pâine și carne dimineța și pâine și carne seara, și bea apă din pârâu» (1 Împ. 17:6).



Alte activități

Chemătoare (fluierice) pentru păsări

Chemătoarea pentru păsări este un lucru uimitor și chiar funcționează cu adevărat! Orice explorator poate face o astfel de chemătoare. Pentru confecționarea chemătoarei este nevoie de o bucată de lemn dur, cu lungimea de aproximativ 5 cm și lățimea de 2,5 cm. Mânerul ciocanului este întocmai potrivit pentru aceasta. Luați un șurub mic. Faceți o gaură într-un capăt al lemnului care să fie un pic mai mică decât diametrul șurubului. Înșurubați șurubul în

lemn, apoi deșurubați-l și introduceți în gaura respectivă o bucată de cauciuc poros.

Când veți încerca din nou să înșurubați șurubul în gaură, se va produce un scârțâit care atrage atenția păsărilor (ca o momeală). (Ele nu se vor apropia de stăpânul chemătoarei, însă vor veni destul de aproape, mai ales primăvara și vara devreme, când cresc puii).

Recunoașterea urmelor de animale

Pentru a cointeresa exploratorii de mamifere, se poate de organizat o drumeție în care se vor învăța să recunoască urmele de animale. Când se va găsi o urmă clară, presărați-o cu pudra de talc pentru a evita lipirea murdăriei pe ghips. Aranjați bucățile de carton în jurul urmei, ceea ce va servi drept hotar, apoi pregătiți cantitatea necesară de ghips și turanți-o în forma respectivă. Așteptați 20-30 de minute pentru ca să se întărească ghipsul. După ce ghipsul se va întări, dezlipiți-l de carton. Exploratorii pot face ei înșiși o copie de bună calitate a unei urme adevărate de animal! Aceasta poate fi una dintre exponatele muzeului clubului vostru.

Vasul de lut

Majoritatea exploratorilor le place să se joace cu pământul. Rugați-i să strângă o cantitate nu prea mare de lut sur de pe malurile râului și să facă din el farfurioare din lut, vase sau animale. Cu ajutorul bețișoarelor, ei vor reuși să facă adevărate capodopere!

Amprenta frunzei

Întindeți o bucată de lut (sau ghips) cu ajutorul unui făcăleț. Aranjați frunza pe lut cu dungile în jos. Apoi apăsați frunza cu ajutorul făcălețului și, cu mare grijă, vă opriți. Lutul poate fi împărțit în bucăți mici de diferite forme și mărimi. Frunza poate fi decupată și agățată pe perete, ca decor.

Amprenta frunzei se poate obține și prin aranjarea frunzei pe o hârtie cretată. Cu ajutorul unei periute de dinți, a unei plase și a unor culori se poate obține o amprentă interesantă și frumoasă. Muiati periuta în culoare și frecati-o de plasa care stă deasupra frunzei și hârtiei. Când veți lua frunza, pe hârtie va rămâne conturul acestei

frunze.

Desenul ciupercii

În timp ce vă plimbați prin pădure, găsiți o ciupercă ajunsă la maturitate. Tăiați-i piciorul și aranjați ciuperca cu pălăria în jos. În dependență de culoarea ciupercii, aranjați-o pe o foaie albă sau neagră. Acoperiți ciuperca cu o cutie de metal (de la conservă) pentru 10-20 de minute. Ciuperca își va deschide spori. Ridicați atent cutia, luați ciuperca și priviți-i spori. Ei pot fi păstrați stropindu-i cu lac transparent.

Panoul de lemn

Dintr-o ramură de copac, care are diametrul aproximativ de 8 cm, tăiați un cerc în unghi ascuțit. Șlefuiți-l bine cu nisip, apoi acoperiți-l cu lac, pentru a se vedea toată frumusețea fibrelor. Pe un astfel de cerc din lemn, poate fi lipită o imagine sau pot fi pirogravate nume și imagini. Astfel de imagini pot fi folosite la decorarea diferitor încăperi.

Reliefuri de ghips

Faceți din carton o formă cu adâncimea de 2,5 cm. Apoi turnați în ea ghips și conturați atent prin apăsare, în materialul care se usucă, diferite scoici, pietre, minerale sau oricare alte obiecte. Dacă forma nu va fi prea mare, atunci mostra va fi mai interesantă, mai ușor de păstrat și mai ușor de prezentat.

Proiecte și meșteșuguri

Mulți adolescenți se tem de șerpi, păianjeni și de alți reprezentanți ai lumii insectelor. Este foarte important să le prezentăm adolescenților acele aspecte ale naturii care nu le provoacă emoții negative, ci doar zâmbete. Iar acea lucrare pe care copiii o făuresc cu propriile mâini, le insuflă adesea dragostea față de natură pentru tot restul vieții.

În drumeție, trecând cu mașina prin pădure, în deplasare sau în trecere printr-un loc pustiu, un lider receptiv va găsi întotdeauna acele lucruri și obiecte care trezesc imaginația grupei de

exploratori. De exemplu, compunerea unui „mozaic din conuri de brad sau pin” (bucăți de scoarță, căzute de pe tulpina copacului) poate descoperi o lume absolut nouă pentru un explorator începător. Frunze și crengi uscate sau muguri și semințe pot fi folosite pentru crearea unor aplicații impresionante, care îi familiarizează pe exploratorii cu frumusețea naturii, molipsindu-i cu interes și dorință, care deschid orizonturi noi pentru imaginația lor vie. (Instructorul poate avea în prealabil material pentru demonstrații).

Meșteșugurile din natură oferă oportunități minunate pentru un conducător matur de a-și folosi potențialul creativ și de a îndruma exploratorii să-și exprime sentimentele și gândurile prin prisma materialelor naturale.

Desenul pe nisip

Plimbându-vă pe un mal sau pe o plajă, propuneți copiilor voștri să deseneze ceva pe nisip. Probabil că vor lua în mâini pur și simplu niște bețe și vor desena ceva superficial pe nisip. Totuși, s-ar putea să creeze niște compoziții complicate și frumoase, folosind diferite pietre și granule de nisip de diferite culori. Nu ar fi rău să luați cu voi carton sau hârtie mai groasă. Dați-le însărcinarea de a găsi pietre sau scoici în râu, cu ajutorul cărora ar putea să creeze un oarecare tablou, lipindu-le pe hârtie. Pietrele și nisipul de diferite culori vor face o astfel de activitate și mai interesantă.

Amprenta pânzei de păianjen

Dimineața devreme, porniți-vă împreună cu exploratorii la plimbare. Luați cu voi puțină făină și câteva foi de culoare neagră. Când pânza de păianjen este acoperită cu rouă, presărați peste ea făină. Apoi puneți hârtia neagră peste pânză și obțineți o copie a pânzei de păianjen. Amprenta poate fi păstrată, dacă pânza și hârtia vor fi stropite cu lac incolor.

Colecții și expoziții



Muzeul naturii

Majoritatea copiilor și adolescenților fac anumite colecții, ceea ce e și normal. Crearea unui muzeu poate deveni instrumentul prin care se poate de cointerestat exploratorii față de diferite subiecte ale ciclului natural. Muzeul va deveni o sală de expoziții pentru alții, iar în felul acesta exploratorii vor prezenta descoperirile lor din natură și altora.

Crearea unui muzeu bun depinde de expozițiile interesante și colecțiile bine pregătite. În muzeu se pot vedea istorii uimitoare din viața plantelor, copacilor, florilor, insectelor, păsărilor, mamiferelor – practic a tuturor formelor de viață.

Proiectul clubului, orientat spre colectarea exemplarelor pentru completarea expozițiilor muzeului, va da un plus de culoare drumețiilor și ieșirilor în natură. În compoziția muzeului, instructorii pot să includă câteva animale și plante vii sau alte exponate neobișnuite.

Mărimea muzeului și dorința instructorului sunt principalele instrumente care determină compoziția expoziției.



Picturi

Atârnați un panou mare pe care să postați schițele naturii, peisaje, fotografii și decupaje din ziare și reviste. Desenați o hartă a teritoriului adiacent în care să marcați amplasarea copacilor importanți, a locuințelor animalelor, a cuiburilor de păsări ș.a.m.d. Străduiți-vă să includeți cât mai mulți exploratori care pot desena.



Exponate vii

Includeți exponatele vii doar dacă veți putea să îngrijiți regulat de ele. Se pot include exponate precum: un acvariu bine oxigenat cu peștișori vii, un terariu cu plante și șerpi, colivii cu mamifere, modele de mușuroaie, colivii și cuști pentru insecte.



Exponate inanimate

Colivii pentru păsări, cuiburi, amprente din ghips ale animalelor, piele de șarpe, șerpi uscați, scoici, colecții de insecte, amprente de spori, ierburi, amprente ale frunzelor, mostre de lemn, colecții de mușchi sau larve.



Înregistrări audio

Înregistrați sau achiziționați în prealabil ciripitul sau cântul păsărilor, orăcăitul broaștelor și alte sunete din lumea naturii.



Raftul de cărți

Cărți de referință, reviste axate pe tema naturii, cărți cu istorii și aventuri.



Raftul «Ce este aceasta?»

Pe un raft mic, puneți un obiect, fără să fie semnat, care s-a găsit cu predilecție pe teritoriul clubului sau un alt obiect care să atragă atenția adolescenților.



Tabelul electronic

Cel mai simplu tabel electronic este format dintr-un tabel cu un oarecare număr de imagini de animale, păsări sau fiare care nu sunt semnate. Numele lor se află pe un panoul special în partea de jos sau într-o parte a tabelului. Lângă fiecare imagine și lângă fiecare denumire se află niște butoane metalice. La tabel sunt unite două bucăți de aramă prin niște fire lungi. În cazul în care răspunsul este corect, ori se aprinde un bec, ori se aude un sunet specific.

Tabelul este confecționat din placaj sau din carton gros. Clapele reprezintă clemele de cupru. În spatele tabelului, capetele ascuțite

ale acestor cleme sunt unite în perechi – o imagine și un nume – cu ajutorul firelor. Cel mai simplu circuit unește sursa de alimentare cu sunetul sau becul.



Mușuroiul

Mușuroiul poate fi confecționat dintr-o cutie de lemn cu dimensiunile 30 x 35 x 7 cm, cu două camere 10 x 10 cm în centrul cutiei. Camerele care au înălțimea nu mai mult de 0,5 cm, au o gaură exterioară. De asemenea, sunt necesare două bucăți de sticlă: prima – pentru a acoperi camerele, iar a doua – pentru a acoperi întreaga cutie. Sticla care acoperă toată cutia trebuie să fie mobilă și întărită cu bandă adezivă transparentă pentru a se putea înlătura cu ușurință, dacă va fi nevoie. Apoi se pregătește o bucată de carton sau placaj triplu de mărimea camerelor. Această piesă trebuie atașată la un bolț care are 1 cm în diametru și 30 cm în lungime. Acest bolț trebuie să treacă ușor prin gaura care se face dintr-o parte a cutiei. Datorită acestui dispozitiv, bucata de carton poate mereu atârna deasupra camerelor, cu excepția cazurilor în care doriți să supravegheați furnici, iar atunci se scoate cartonul cu ajutorul bolțului și nu este necesară deschiderea întregului mușuroi. Furnicile își vor forma cuibul doar în întuneric. Există însă păreri precum că sticla de culoare portocalie sau roșie va avea același efect ca și în întunericul.

În părțile laterale ale cutiei trebuie să fie făcute câteva găuri pentru ventilare. Aceste găuri trebuie să fie acoperite foarte bine cu tifon fin. Un burete nu prea mare, pus în colțul interior al mușuroiului, va permite păstrarea umidității necesare a aerului.

În cutie trebuie să puneți bucăți de carne, bomboane, banane și altă hrană. Este necesar de făcut câteva găuri în cutie pentru a livra mâncarea și apa în interior, această gaură trebuie să fie închisă cu un capac, pentru ca furnicile să nu fugă atunci când veți deschide cutia.

Locatarii pentru acest mușuroi trebuie de transferat cu tot cu pământ și să fie așezați în afara camerelor. Capacele, cartonul și sticla trebuie să fie puse imediat la locurile lor. Furnicile vor găsi locurile întunecoase și vor duce acolo furnicile "adolescente". Trebuie să vă străduiți să găsiți ouă de furnici, furnica semănătoare, furnici

constructori și gardă. După ce furnicile se vor acomoda, mușuroiul poate fi curățit de pământul suplimentar.



Acvarii

Broaștele și alte amfibii au nevoie de un mediu umed care le amintește de mlaștină sau de lac. Aceste animale se recomandă să fie ținute în acvarii. Puteți expune acvarii cumpărate sau puteți să faceți singuri acvarii din bucăți de sticlă. Trebuie să fiți foarte atenți la locurile unde se unesc sticlele, pentru ca ele să nu dea drumul la apă. Noi recomandăm să se folosească margini de lemn sau de metal pentru o mai mare siguranță. Chiar și o cană mare de sticlă poate fi folosită ca acvariu. Pentru a menține umiditatea, partea de sus a acvariului trebuie să fie închisă cu un capac, astfel veți forma condițiile necesare pentru animăluțele voastre.

Mormolocii, gândacii acvatici și multe alte animale reprezintă un material foarte interesant pentru expoziții. Dar este important de reprodus cât mai exact mediul lor de trai. Aceasta se poate realiza cu ajutorul unei cantități anumite de apă din lac sau din mlaștini, împreună cu plantele care cresc acolo și cu acele exemplare ale florei care acoperă suprafața apei și cresc pe marginile malului. Aceste plante pot ajuta la formarea echilibrului ecologic în acvariu.



Colivii

Unele mamifere mici, precum hamsterii sau șoriceii, pot fi ținuți în colivii de metal. Aceste mici mamifere trebuie să fie supravegheate continuu. Trebuie de avut grijă în mod special de securitatea lor și să nu prindeți exemplare apărute de lege sau care se află pe cale de dispariție. (vezi specializarea „Mamifere” pentru mai multe detalii.)



Căsuțe pentru insecte

Borcanele de sticlă sunt prea mari și pot aluneca din mâini, deși o căsuță identică borcanului este simplă și sigură. Tăiați

dintr-o plasă mai dură un dreptunghi de mărimea 15 x 30 cm, apoi formați din ea un cilindru. Aranjați cilindrul pe un capac care este uns cu dulceață sau miere, acesta va fi „pardoseala” căsuței. Fixați cilindrul făcut din plasă de un alt capac cu ajutorul unor fire de aramă. Folosiți acest dispozitiv pentru a prinde și a transporta insectele dintr-un loc în altul până atunci când vor fi studiate și identificate.



«Zooparc» pentru insecte

Construiți un zooparc pentru insecte, strângând cât mai multe insecte și aranjându-le după specie în niște vase cu puțin pământ la fund. Asigurați-vă de faptul că în fiecare vas sunt frunze și plante care servesc drept hrană anume pentru aceste insecte. De asemenea, găsiți „muzicanți” pentru zooparcul vostru, cum ar fi greierii și lăcustele. Vă recomandăm să fiți atenți la vopseaua protectoare pentru insecte.



Terariu

Expoziția animalelor vii prezintă întotdeauna un mare interes. Ele pot fi prezente tot timpul în muzeul vostru. Cel mai bine ar fi să amplasați terariul și acvariul pe rafturi. Terariul este confecționat de obicei din lemn și cu părți din sticlă. Ele pot fi confecționate din carton, cu părțile laterale din plastic sau sticlă. Deasupra, ele trebuie să fie închise cu fire sau plasă, pentru ca animalele să nu iasă din ele.

Terariul este folosit pentru a reproduce mediul de trai al diferitor mamifere reptile și amfibii. Fiecare terariu trebuie să reproducă condițiile naturale de trai în care se afla animalul. Animalele din pustiu necesită căldură. Aceasta se poate realiza cu ajutorul luminii solare, a electricității sau a altor metode de încălzire. Pietrele, mușchii sau chiar cactușii aduși din locul de origine al animalele vor agrementa terariul vostru.

În terariul trebuie să fie și rezerve de apă, de dorit să reproducă condițiile naturale de trai în care s-au obișnuit animalele. Destul de ușor poate fi creat un lac sau un iaz cu aspect natural, folosind doar

hârtie de culoare albastră și o bucată de sticlă cu nisip pe margini.



Vitrine

Pentru a expune mostrele în muzeu, aveți nevoie de lăzi, rafturi și cutii. Studiarea semnalmentelor din naturii vă va oferi multe idei referitoare la colectarea și organizarea expozițiilor de mamifere, insecte, flori și reptile.

Vitrinele atrăgătoare, în care vor fi expuse diferite mostre ale naturii, pot fi confecționate fără prea multe cheltuieli. Vitrina cu rafturi de sticlă este ideală pentru păstrarea și prezentarea diferitor colecții. Scoicile, pietrele, fluturii și alte insecte pot fi aranjate pe aceste rafturi fără frica de a nu le deteriora cineva accidental.

Excursii

Excursiile au o mare popularitate printre exploratori. Pentru ca excursiile să fie de succes, conducătorul clubului trebuie să le planifice în prealabil. Iacă câteva puncte, la care trebuie de atras o deosebită atenție.

1. Informație

Înainte de a vă porni în excursie, este foarte important să comunicați copiilor cunoștințele elementare pe tema excursiei ce urmează. De exemplu, înainte de a vă porni în excursie, tema principală va fi viața păsărilor, grupa trebuie să studieze caracteristicile diferitelor specii de păsări. De asemenea, exploratorii trebuie să cunoască anatomia zborului. Sunt la fel de interesante și cunoștințele despre cuiburi, migrare ș.a.m.d. – toți acești factori vor face excursia mult mai interesantă. Mergeți la bibliotecă sau consultați-vă cu specialiști cu privire la informația despre un anumit animal sau plantă.

2. Perioadele anului

Mostrele colectate sau remarcate trebuie să difere în conformitate cu perioada anului în care a avut loc excursia. Așadar, insectele

urmează a fi colectate primăvara sau vara, pe când frunzele care cad sau crengile uscate pot fi studiate toamna sau iarna.

3. *Mediul de trai*

Mediul de trai reprezintă locul și condițiile în care trăiesc diferite plante sau animale. Puteți planifica o excursie în peșteră, unde locuiesc lilieci. Liderul trebuie să cunoască el însuși unde se găsesc păsările înainte de momentul excursiei care are ca temă principală viața păsărilor.

4. *Echipament*

Dacă planificați să colectați mostre, aveți nevoie să achiziționați echipamentul respectiv precum ar fi plasele, capcanele, coliviile, luneta ș.a.m.d.

5. *Îmbrăcămintea*

Un factor foarte important îl constituie îmbrăcămintea corespunzătoare. Desigur că ea trebuie să difere în dependență de scopul excursiei. De exemplu, colectarea scoicilor și prinsul insectelor necesită o îmbrăcăminte diferită.

6. *Unde să mergeți*

Puteți planifica programul anual de studiere a naturii care include în sine excursii. Asemenea evenimente vor ajuta instructorul să trezească interesul față de lecțiile de științe naturale. De exemplu, în timp ce grupa studiază păsările în excursie, să atrageți totodată atenția și la insecte și flori, pentru a trezi interesul față de ocupațiile ulterioare. Noi sperăm că următoarele sfaturi vă vor ajuta să amplificați această idee:

- *Muzee și zooparc*

Aproape oriunde este posibil de găsit un muzeu bun sau un zooparc. Excursiile în astfel de locuri reprezintă o minunată posibilitate de a stimula interesul copiilor. Ele pot deveni o sursă bogată de idei folositoare, necesare pentru organizarea propriului muzeu.

- *Parcuri și grădini botanice*

În majoritatea orașelor, atât mari, cât și mici există parcuri. În parcuri avem ocazia favorabilă de a studia viața plantelor sau a animalelor, a insectelor și a păsărilor.

- *Patrimoniul forestier*

Impresii de neuitat vor lăsa asupra copiilor excursiile în cartierul forestier sau la o fermă. Dintr-o astfel de excursie exploratorii pot lua multe cunoștințe interesante referitoare la insectele care expun pericolului pădurile și culturile. Ei vor afla și despre plantele și animalele care locuiesc în diferite locuri. Pentru multe cluburi există posibilitatea de a vizita organizațiile centrale forestiere și de a afla despre modalitățile de apărare a pădurilor de incendii.

- *Sere sau răsadnițe*

Pentru grupele care studiază florile și copacii, ar fi ideală excursia în răsadniță și/sau seră. Cum se cultivă florile, cum au grijă de ele, cum sunt alese florile în conformitate cu condițiile mediului – toate acestea vor provoca un mare interes adolescenților voștri. Astfel de excursii pot favoriza îndeplinirea cerințelor specializării și elaborarea proiectelor de decorare a teritoriilor adiacente.

- *Munți și păduri.*

Aceste spații infinite sunt cele mai potrivite pentru excursii. Instructorul are privilegiul de a prezenta diferite plante, insecte și alte tipuri de specii care se află în vecinătate una cu alta. Grupa de copii poate să se plimbe, iar apoi să se așeze în liniște și să urmărească frumusețea naturii înconjurătoare.

- *Ferme și gospodării*

Adolescenții voștri pot să învețe multe lucruri în urma unei excursii la cea mai apropiată fermă. Ei vor descoperi rolul animalelor în asigurarea nevoilor și cerințelor oamenilor. Semănatul, cultivatul și strângerea roadelor diferitelor culturi amintește tinerilor despre dragostea Creatorului care are grijă de necesitățile oamenilor.

- *Câmpii*

Pe câmpii sunt multe lucruri care ar putea trezi interesul

exploratorilor. Broaște, șerpi, broaște țestoase și insecte, flori și multe-multe altele care reprezintă un mare interes pentru mințile tinere și cercetătoare.

- *Râuri și lacuri.*

Diversitatea vieții întâmpină vizitatorii acestor locuri. Și chiar lacurile artificiale prezintă un mare interes.

- *Maluri și plaje*

În jurul lacurilor, înfloresc diferite forme de viață, iar conducătorul care va putea să conducă exploratorii săi pe malurile râurilor și lacurilor este binecuvântat.

- *Carieră*

Posibilitatea studierii naturii în carieră constă în studierea rocilor vechi, a mineralelor, a fosilelor, a straturilor geologice ș.a.m.d.

- *Parcuri și rezervații naturale*

O deosebită ocazie de a studia natura ne este oferită de mulțimea de rezervații și parcuri naționale de pe întreg teritoriul țării. Adesea, în aceste rezervații locuiesc animale sălbatice care au putut fi dresate. Astfel, de la o distanță mică pot fi studiate acele animale, care în mod normal pot fi văzute doar din depărtare.

7. Cum să petrecem o excursie în natură

- De ce anume în natură?
 - Aceasta este una dintre metodele care descoperă dragostea lui Dumnezeu;
 - Să trăiești o experiență de neuitat, inspirată de natură;
 - Se cultivă dragoste față de mediul înconjurător și față de ceea ce este viu;
 - Se dezvoltă un interes puternic față de petrecerea timpului în natură și față de organizarea activităților în aer liber.
- Înainte de excursie
 - Studiați cu atenție traseul și teritoriul.
- Desfășurarea excursiei
 - Începeți la timp;
 - Fiți veseli;

- Opriți-vă acolo unde este ceva interesant;
- Convingeți-vă că fiecare a reușit să vadă ceea ce ați dorit să arătați;
- Încurajați participarea fiecăruia;
- Dezvoltați atenția;
- Fiți mereu la start;
- Fiți plini de entuziasm;
- Îndrumați grupul să fie mereu împreună;
- Faceți ca popasurile voastre să fie asemenea unei serii dintr-un film serial;
- Nu uitați să mergeți în liniște.
- După excursie
 - Prezentați fotografiile și înregistrările video care au fost făcute în excursie;
 - Prezentați filme care se referă la temele apărute în urma excursiei;
 - Luați rapoarte de la diferiți participanți la excursie cu privire la factorii și fenomenele interesante pe care le-au observat ei înșiși.

8. Excursiile recomandate

- Trimestrul unu:
 - O drumeție de 50 km cu bicicletele și o masa luată sub cerul liber cu un alt club «Exploratori»;
 - Plimbarea pe mal și colectarea scoicilor și nevertebratelor;
 - Vizitarea livezii;
 - Vizitarea stației de radio, a aeroportului și a telegrafului;
 - Organizați vizitarea uzinei în care se confecționează echipament pentru tirul cu arcul sau priviți cum trage cu arcul un profesionist;
 - Vizitați clubul de salvatori;
 - Organizați o excursie pentru studierea folclorului local.
- Trimestrul doi
 - Vizitați o seră în care cresc plante;
 - Vizitați o câmpie unde cresc din abundență ferigi, care mai apoi pot fi folosite pentru festivalul florilor;

- Vizitați fabrica de mobilă sau un teritoriu care se află în construcția unor case;
- Vizitați spălătoria locală;
- Vizitația o construcție și vedeți cum lucrează electricienii;
- Vizitați o centrală electrică;
- Vizitați un magazin de flori;
- Vizitați un atelier de croitorie sau o fabrică de cusut;
- Trimestrul trei
 - Vizitați tabăra de cercetași și observați tehnica lor de cercetare a cărărilor;
 - Vizitați un observator sau planetariu pentru studierea stelelor;
 - Vizitați o brutărie și faceți o excursie în fabrica de panificații;
 - Vizitați studioul de fotografie sau magazinul de vânzare a fotoaparatelor;
 - Vizitați fabrica de îmbrăcăminte din piele, o fermă de animale sau o fabrică de lactate;
 - Organizați o drumeție în care să studiați natura.
- Trimestrul patru
 - Vizitați magazinul de radioelectronică sau o radiostație;
 - Vizitați o editură care tipărește hărți sau un oficiu al unui geodez;
 - Vizitați centrul hidrometeorologic sau litoralul de coastă;
 - Vizitați sediul central al «Crucii roșii», un spital sau un sediu al ambulanței;
 - Faceți o excursie la fabrica de conserve;
 - Vizitați colegiul sau universitatea locală pentru a vedea echipa de acrobație în acțiune;
 - Vizitați un studio de pictură, un magazin sau un atelier de ceramică.

DRUMEȚII

Conceptul

Fiecare copil se dezvoltă în mod natural și permanent. Fiecare loc în care se află el, fiecare persoană cu care comunică el, devine neapărat o parte integrantă din el. Cel mai bine, copilul crește fiind înconjurat de oameni experimentați care îl înțeleg și îl iubesc. Drumețiile reprezintă un instrument puternic în formarea omului.

Semnificația drumeției

- Oferă o experiență de viață bazată pe porunca «și că a-L iubi cu toată inima, cu tot cugetul, cu tot sufletul și cu toată puterea și a iubi pe aproapele ca pe sine» (Marcu 12:33), atrăgând atenția :
 - la unitatea trupului și a sufletului;
 - la importanța formării conceptelor nonverbale;
 - la o responsabilitate dublă – de a gândi de sine stătător și de a acționa fiind o parte a grupului;
- Ajută la dezvoltarea unui sentiment de apartenență de Univers și de Creatorul acestuia, datorită:
 - experienței personale îmbogățite în urma interacțiunii cu lumea naturală;
 - îndemnului de a folosi simțurile, pentru a forma modele clare și conștientizate;
 - folosirii principiului de «detașare» în spațiu și timp, pentru a fi în singurătate și a medita;
 - încurajării verificării repetate a modelelor existente, conceperii din nou a unor modele adecvate creștinismului.
- Ajută la stabilirea relațiilor sociale corespunzătoare dintre adolescenți, copii și părinți. Permite oamenilor să se simtă în siguranță și bucuroși în viață.
- Permite utilizarea realităților lumii naturii, pentru a învăța fiecare membru al grupului « să faci dreptate, să iubești mila și să umbli smerit cu Dumnezeuul tău» (Mica 6:8).

Un explorator, la sfârșitul unei drumeții de o săptămână petrecută

în peșteri, a spus: „O astfel de experiență permite luarea unor decizii importante în viață”.

Acest concept devine eficient în activitatea de drumeție și permite urmărirea următoarelor scopuri, ținând minte mereu că personalitatea copilului este cel mai important factor care trebuie să fie luat în considerație de conducători în orice drumeție. În comparație cu aceste efecte pe termen lung asupra dezvoltării personalității, tot ceea ce putem să mai oferim își pierde însemnătatea.

Scopul drumeției

- Să ofere adolescentului posibilitatea de a descoperi adevărul despre Dumnezeu și adevărul despre sine, folosind percepția simțurilor și să ofere copilului timp pentru dezvoltare, creștere și acceptare a unor noi idei sau gânduri spuse și nespuse.
- Să stabilească regulile de comportare în tabără, reieșind din principiile de primire, încredere, colaborare și păstrare a mediului înconjurător.
- Să acorde un timp special și să-l pună deoparte, pentru ca persoana să poată trăi experiențe noi, pentru ca să poată experimenta cu el și, dacă este necesar, să schimbe ideile vechi dezvoltând un nou mod de înțelegere a lumii.
- Să ofere siguranța în care persoana poate trăi în armonie cu mediul înconjurător normal și poate să simtă unitatea sa cu lumea și Creatorul său.
- Să creeze anumite condiții sociale pentru dezvoltarea relațiilor, bazate pe respectul de sine și sinceritate.
- Să organizeze unele evenimente interesante și cognitive care ar include în sine următoarele:
 - Însușirea abilităților care permit:
 - ~ gândirea de sine stătător, pentru a conduce ulterior pe alții;
 - ~ grija de sine, pentru a ajuta apoi pe alții;
 - ~ depășirea temerilor nemotivate și creșterea experienței;
 - ~ învingerea temerilor reale, pentru a ieși calm din situații periculoase.

- Recunoașterea cazurilor în care aceste abilități ar fi fost folosite pentru atingerea unor scopuri concrete și ar dezvolta:
 - ~ autoidentificarea;
 - ~ luarea rapidă a deciziilor ;
 - ~ unitatea
- Să-i facă cunoștință adolescentului cu niște creștini iubitori și plăcuți în discuție.

Pregătirea pentru drumeție

«Să mergem în drumeție!»

Aceste patru cuvinte pot fi miraculoase în orice club „Exploratori” sau pot aduce cu sine doar răsuflări grele și cărtiri. Dacă va aduce plăcere drumeția sau va plictisi exploratorii, depinde de conducătorii lor. Planificați drumeția până la cele mai mici detalii, pentru ca toată drumeția să treacă bine și fără accidente. Fie ca drumeția să fie interesantă de la început și până la sfârșit. Iată regulile care vă vor ajuta să faceți din orice drumeție o aventură de neuitat:

- Planificați drumeția în așa fel, încât să știți cu certitudine în ce direcție vă îndreptați. Fie ca înaintea voastră să aveți un scop pe care să-l atingeți pe parcursul drumeției.
- Începeți drumeția fără grabă, pentru ca fiecare să poată lua tempoul necesar, apoi treceți la tempoul mediu al mersului sau chiar un pic mai rapid decât cel mediu. Străduiți-vă să păstrați ritmul și viteza în timpul întregii drumeții.
- Răsuflați adânc.
- La fiecare 50 de minute ale drumeției, faceți un popas de 10 minute. Aveți grijă ca toți exploratorii să se odihnească cu adevărat . Dacă ei se vor culca pe pământ și vor pune picioarele pe o buturugă sau piatră, aceasta le va permite să-și restabilească puterea în picioarele obosite.
- În timpul mișcării, e mai bine să nu mâncați.
- Nu folosiți multă apă în drumeție, însă beți apă câte puțin, dar frecvent. Dacă setea devine insuportabilă, atunci luați în gură o piatră mică curată, aceasta vă va ajuta să învingeți setea.
- Dacă traseul vostru trece pe marginea șoselei, mergeți

întotdeauna unul după altul, cu fața spre automobilele ce se apropie.

- Fiți amabili și nu intrați pe terenurile de proprietate privată, mai ales dacă vedeți inscripția „Intrare interzisă”. Cereți acordul să treceți prin unele porți și asigurați-vă că ultimul explorator care merge în coloană o închide după sine.
- Gândiți-vă la alți participanți ai drumeției, nu vă împingeți și nu vă călcați picioarele unul altuia. În timpul mersului, ridicați picioarele pentru a nu face praf, pentru că praful va încurca celor care merg în urma voastră.
- Orice informație care se transmite primei persoane din coloană, trebuie să se transmită prin toată coloana – fiecare este responsabil de transmiterea mesajului celui care este în urma lui.
- Distribuți sarcini exploratorilor. Repartizați-i! Lăsați ca cineva să conducă coloana, iar altcineva să fie responsabil la capătul coloanei. Cineva să fie responsabil de primul ajutor medical, iar altcineva să ghideze timpul. O altă persoană să asigure protecția. Faceți în așa fel, încât fiecare să îndeplinească o oarecare funcție ce oferă succesul în drumeție. De asemenea, nu ar fi rău de schimbat sarcinile, pentru ca fiecare explorator să simtă o diferență și să încerce să îndeplinească diferite responsabilități.
- Verificați dacă nu a rămas cineva în spatele grupei.

Îmbrăcămintea

Orice perioadă a anului este o perioadă a drumețiilor. Nu e neapărat să așteptați vara sau primăvara pentru a merge în drumeție. Aveți ocazia pe parcursul întregului an să mergeți în drumeții. Planificând drumeția, trebuie să atrageți o deosebită atenție asupra îmbrăcămintei. Bineînțeles că vara îmbrăcămintea va fi mai ușoară și subțire, iar iarna va fi mai grea și cu „mai multe straturi”. Noi recomandăm să respectați următoarele reguli:

1. În regiunile muntoase, serile pot fi foarte răcoroase chiar și vara. De aceea, este necesar să luați cu voi haine mai călduroase.
2. În drumețiile de iarnă, una dintre greșelile frecvente e că exploratorii îmbracă haine prea călduroase pentru mișcare. Îmbrăcămintea călduroasă poate fi luată cu voi pentru pauzele

care se fac în timpul drumeției sau pentru serile reci. Însă cât privește mișcarea în drumeție, îmbrăcămintea trebuie doar să mențină corpul în căldură, fără să provoace transpirații. Dacă persoana va transpira iarna, iar apoi se va opri să se odihnească, neapărat va îngheța. Faceți astfel, încât aerul rece să circule prin haine, iar când vă veți hotărî să vă odihniți, îmbrăcați scurta sau încheiați bluza.

3. Nu permiteți exploratorilor să meargă în drumeție cu încălțăminte nepotrivită. Sandalele, șlapii și alte feluri de încălțăminte de acest tip nu sunt admisibile pentru drumeție. Exploratorii nu trebuie să încalțe nici încălțăminte nouă, pentru că ea va provoca bătăături. Reguli concrete referitoare la încălțăminte nu există. Unica excepție o face încălțăminte de iarnă care trebuie să fie impermeabilă. În drumețiile de vară, unii preferă încălțăminte ușoară precum adidașii, iar alții poartă bocanci sau pantofi închiși. În drumeție este o regulă care, de obicei, este respectată de toți: pentru a reduce riscul de apariție a bătăăturilor, se încălță întotdeauna două perechi de ciorapi groși.
4. În regiunile de munte, aerul este transparent și razele solare ultraviolete sunt prea intensive, de aceea trebuie de luat chipiul.
5. Dacă drumeția are loc iarna, luați cu voi ochelari întunecați pentru a preveni orbirea de la zăpadă. Ei sunt la fel de importanți pentru confortul și sănătatea turiștilor ca și ciorapii, mănușile și căciula care apără urechile de îngheț.

Rucsacurile

Există o mulțime de tipuri de rucsacuri. Alegerea acestuia este particulară. Multora le plac rucsacurile cu ramele externe, pe când altora le plac rucsacurile simple și moi. Probabil că rucsacurile cu rame externe și centură de sprijin vor fi cele mai ușoare pentru exploratori. Un rucsac bun repartizează greutatea încărcăturii pe umeri și șolduri. Mărimea rucsacului trebuie să corespundă lungimii corpului care se măsoară de la șolduri până la umeri, acolo unde se încheie gâtul.

Împachetând lucruri în rucsac, repartizați conținutul astfel, încât obiectele grele să fie deasupra, iar cele ușoare – la fundul rucsacului.

Astfel, greutatea totală se va repartiza uniform pe umeri. Străduiți-vă ca rucsacul să fie cât mai ușor. Unele obiecte trebuie să fie obligatoriu în rucsac: măcar o pereche de ciorapi și o pereche de lenjerie intimă de rezervă, săpun, periută de dinți, pastă de dinți, prosop, pătură sau sac de dormit, izopren, lanternă, îmbrăcăminte impermeabilă, produse alimentare, obiecte pentru prepararea mâncării, chibrituri, trusă medicală, hârtie igienică, hartă și busolă.

Sacul de dormit sau pătura pot fi purtate rulou și aranjate deasupra rucsacului sau pe umeri. Pătura și sacul de dormit trebuie să fie strânse în așa fel, încât să fie suficient de lungi ca să poată forma litera U, pentru a ușura transportarea acestuia chiar și pe umeri, dacă nu aveți rucsac.

Mâncarea

Alegând mâncarea pentru drumeție, o deosebită atenție trebuie de atras asupra următoarelor aspecte:

- Valoarea nutritivă și energetică

Acesta este cel mai important factor la care trebuie de atras

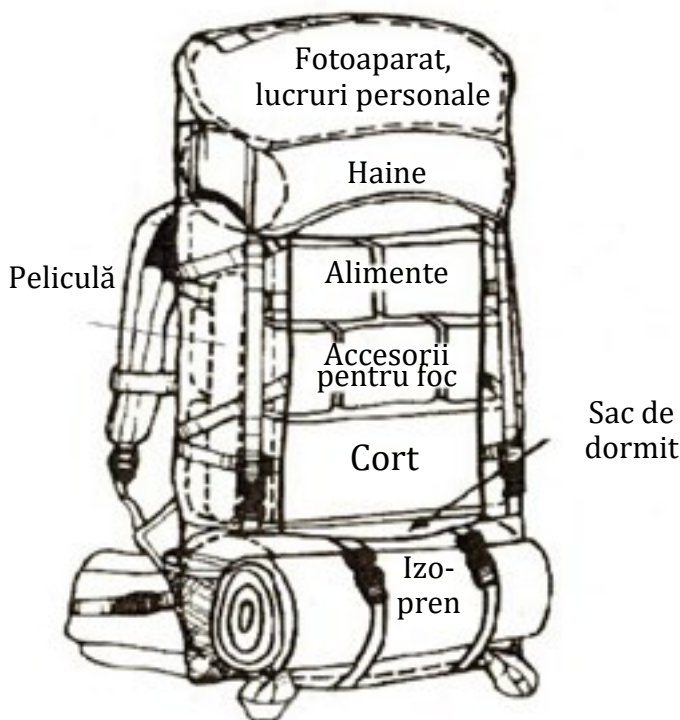

atenția. Cel mai rațional ar fi să luați cu voi produse alimentare care au cel mai înalt nivel de valoare energetică, bogate în glucide și cu o cantitate nu prea mare de zahăr.

- Greutatea
Toate produsele pe care le luați cu voi trebuie să fie ușoare. Puteți folosi alimente uscate.
- Volumul
Volumul și greutatea sunt lucruri absolut diferite. Mâncarea poate fi ușoară, dar, în același timp, foarte voluminoasă, cum ar fi bastonașele. Este bine să luați cu voi batoane de cereale sau müsli. Alimentele conservate sunt grele și voluminoase. Mai mult decât atât, toate cutiile de la conservele folosite trebuie să fie aruncate la gunoi.
- Fragilitatea
Produsele care se sparg, se strică sau se topesc nu trebuie să fie purtate în rucsac, cu excepția celor care sunt împachetate în mod corespunzător.
- Produsele perisabile
Niciodată nu trebuie să luați în drumeție produse alimentare care se alterează foarte ușor. Luând cu voi astfel de produse, riscați să faceți o intoxicație.

Cum să aranjați produsele alimentare

1. Produselor alimentare se împachetează în compartimentele de sus ale rucsacului.
O astfel de metodă de împachetare a produselor este cea mai sigură, deoarece anume deasupra produsele sunt cel mai puțin expuse la presiunea provocată de alte greutateți.
2. Folosiți folia de aluminiu.
Folia de aluminiu este potrivită pentru împachetare și nu necesită ață sau pelicule speciale pentru fixare. Ea nu permite pătrunderea umidității, a aerului și a mirosului. Un alt avantaj al foliei de aluminiu e posibilitatea de a găti la foc produsele în acest ambalaj.
3. Pungile de celofan.
Acestea reprezintă un ambalaj ideal pentru fructele uscate,

păstrându-și aroma și gustul. Ele pot fi folosite și pentru ambalarea cașcavalului. Punga de celofană creează un vid, prevenind astfel apariția mucegaiului. Celofanul este întocmai potrivit pentru laptele uscat și multe altele.



Tipurile de drumeții

Drumeția de supraviețuire

Conceptul

Una dintre cele mai complicate și interesante drumeții este drumeția de supraviețuire. Aceasta este o drumeție nu prea grea, în care se folosește echipamentul minim.

Scopul acestei drumeții este de a verifica potențialitățile lăuntrice în condiții neobișnuite și de a învinge teama de necunoscut, sentimentul de foame, disconfortul și nesatisfacția. Inducând treptat grupa în situații tot mai complicate, conducătorul învață cum se poate depăși cu succes stresul și cum poate fi dezvoltată încrederea în sine.

Vă propunem să vă pregătiți pentru drumeția de supraviețuire printr-o serie de alte drumeții. La început, grupa ia cu sine tot echipamentul necesar, pentru a se simți bine în drumeție: saci de dormit confortabili, perne moi, corturi care vă apără de insecte, rucsacuri comode și mari cantități de mâncare gustoasă. În următoarele drumeții, reduceți treptat numărul de obiecte enumerate și procedați așa, până când grupa rămâne cu echipamentul minim, necesar pentru asigurarea siguranței.

Această concepție nu merită să fie comparată cu strategia dură și extremă „Înoată sau îneacă-te” care a fost destul de folosită în lucrarea cu oamenii de diferite vârste. În cazul nostru, conducătorul are grijă ca cei începători să nu fie prea speriați și le prezintă noile schimbări treptat, pas cu pas, convingându-se de fiecare dată că exploratorii acționează încrezători în noile condiții. Astfel, conducătorul evită formarea complexelor care pot lăsa o amprentă negativă pentru tot restul vieții copilului. Conducătorul, din contra, se străduie să dezvolte cele mai importante trăsături de caracter ale

adolescentului: capacitatea de a face față problemelor cu pieptul deschis și de a le rezolva, abilitatea de a planifica și de a-și îndeplini planurile, în pofida greutăților.

Un astfel de stil de petrecere a drumețiilor, poate deveni cea mai importantă experiență în comuniunea cu natura pe care o poate avea tânărul. Drumeția de supraviețuire și expedițiile montane îmbogățesc memoria lor cu impresii de neuitat și formează o prietenie care durează întreaga viață.

Alegeți traseul

Puteți merge în drumeție cu grupa în pădurile sălbatice sau în parcurile naționale (cu permisiunea administrației) pentru o zi, în zilele de week-end sau pentru o săptămână. O drumeție de două sau trei ore, mai îndepărtată de automobile, deja este suficientă pentru a vă oferi intimitatea necesară. Studiind zona în prealabil, puteți alege traseul în cursul căruia veți întâlni apă potabilă sau apă pentru a vă scălda, un buștean destul de uscat pentru a face rug, loc pentru orientare, plante sălbatice din abundență pentru clasificare, stânci nu prea mari pentru antrenare în alpinism ș.a.m.d., în dependență de cerințele programului vostru. În parcurile naționale este interzisă ruperea plantelor sau tăierea copacilor. De aceea, este necesar să aveți acordul persoanei responsabile, prezentându-i planul pe care îl aveți și data exactă a evenimentului respectiv, pentru ca să poată lua legătura cu voi, în caz de necesitate. Procurați din timp hărți topografice ale zonei și duplicate ale regulilor de comportare în parcuri pentru copiii pe care îi aveți sub tutelă.

Achiziționați echipamentul

Dacă grupa dumneavoastră nu are echipamentul corespunzător pentru drumeție, atunci dedicați cel puțin o întâlnire pentru a prezenta echipamentul și a ajuta exploratorii să procure cele indispensabile pentru drumeție. Organizați o întâlnire în care să invitați un turist cu experiență pentru a vă instrui, a demonstra echipamentul calitativ și pentru a vă indica magazinele și punctele de închiriere a echipamentului necesar.

Trebuie de planificat detaliat meniul drumeției – în fiecare zi sunt trei

mese nutritive. Puteți cumpăra produse comune pentru toată grupa sau să rugați fiecare explorator să cumpere individual produsele concrete, indicând calitatea și cantitatea acestora. Un bucătar cu experiență poate să gătească mâncarea la foc în drumeție și să arate și exploratorilor cum se face aceasta. Țineți minte că prima impresie este cea mai importantă, de aceea, nu uitați că trebuie să asigurați confortul maxim pe parcursul primei drumeții cu ajutorul unui echipament de calitate; de asemenea, hrana și activitățile distractive să fie bine planificate din timp. Nu permiteți copiilor să-și ia rucsacuri într-atât de grele, încât să nu dorească să mai audă de natură. Copii nu trebuie să aibă rucsacuri mai grele decât cele care constituie 20% din propria greutate.

Îmbrăcămintea și altele

Aveți grijă ca participanții drumeției taberei să ia cu sine toate hainele necesare, în caz de schimbare a vremii: pelerină de ploaie, scurtă pentru vânt, cămașă groasă, pantaloni (pentru vremea răcoroasă și ploioasă) și cea mai bună încălțăminte pentru drumeție pe care o pot găsi. Lipsa lanternei poate provoca panică. De aceea, verificați ca fiecare să aibă lanternă și obiecte de primă necesitate, cum ar fi: un briceag, o cutie impermeabilă de chibrituri sau brichetă, busola, o lumânare, un fluier, o oglindă, pastile pentru curățarea apei, sare, un set de ace și ațe, frânghie de nailon, pungi de celofan, peliculă de celofan (nu prea mare), trusa medicală, un carnet și un pix. Acest set, împachetat într-o pungă impermeabilă, destinat pentru drumeții în pădure, poate chiar salva vieți, inclusiv pe cea proprie.

Ce trebuie să-i învățați

Înainte de drumeția planificată pentru o zi întreagă, participanții grupei trebuie să aibă deja îndemânări precum aprinderea rugului, instalarea cortului și dezinfectarea apei. Îndemânările de supraviețuire în pădure includ, de asemenea, următoarele puncte:

1. Purtarea rucsacului: cum să fie strâns, încărcat, echilibrat și ajustat;
2. Orientarea în zonă;
3. Plante sălbatice comestibile;
4. Îndemânările de a aprinde rugul și de a construi colibe (coliba

este construită din bețe în forma literei „A”), pregătirea hranei la foc deschis, păstrarea hranei ș.a.m.d. și folosirea frânghiei și echipamentului pentru mersul prin zăpadă;

5. Bazele alpinismului: folosirea frânghiei de siguranță, urcare liberă, coborâre pe frânghie ș.a.m.d;
6. Primul ajutor medical (metodele de acordare a primului ajutor medical în pădure, confecționarea unei brancarde, aplicarea atelei, transportarea ș.a.m.d.).
7. Bazele siguranței: dezinfectarea apei, folosirea infailibilă a instrumentelor, securitatea focului și taberei de corturi ș.a.m.d.
8. Pregătirea unui tip de foc cu vatră: găsiți pe internet un site de pe care să învățați cum se confecționează câteva tipuri de focuri cu vatră.

Îndemânări speciale

Instruirea în supraviețuire se poate face în drumețiile cu canoa, drumețiile în peșteri, de asemenea, pe parcursul unor drumeții simple de o zi. Drumeția, chiar și fără o instruire formală, conține în sine o mare valoare cognitivă și este în stare să răspundă la nevoile participanților, chiar cu explicații și demonstrații minime din partea conducătorului. Indiferent de modul de instruire, este necesar să ținem cont de câteva aspecte în timpul însușirii îndemânărilor de supraviețuire în sălbăticie:

— Dezinfectarea apei.

Nu vă leneviți! Aceasta poate afecta toată călătoria voastră. Dezinfectați apa potabilă cu ajutorul pastilelor speciale sau prin fierbere. Liderii grupelor trebuie să verifice întotdeauna curățirea apei, pentru a evita eventualele intoxicații și îmbolnăviri. Învățați fiecare explorator să folosească pastilele pentru dezinfectarea apei astfel, încât să devină pentru el o acțiune obișnuită.

— Plante comestibile.

Nu ghiciți! Dacă nu cunoașteți plantele, așa și spuneți. Lăsați ca un expert să instruiască copiii dumneavoastră. Nu vă străduiți să ascundeți lipsa de cunoștințe, nu este posibil să cunoașteți toate plantele. Majoritatea plantelor nu sunt otrăvitoare, însă unele dintre ele sunt periculoase sau chiar mortale. Evitați relatările

despre plante comestibile care se aseamănă cu cele otrăvitoare. Înainte de a spune care plante sunt comestibile și care nu, asigurați-vă de aceasta 100 %, deoarece este o chestiune de viață și de moarte.

— **Alpinism.**

Vă propunem din nou să cereți ajutorul unui antrenor calificat, care poate explica exploratorilor cele mai bune și mai sigure metode de ascensiune. În cluburile de alpiniști veți putea găsi instructori care cunosc modul de folosire a sistemului de siguranță, efectuarea nodurilor de bază, metode de coborâre de pe stâncă, criteriile de alegere a frânghiei ș.a.m.d. Toți participanții la alpinism trebuie să poarte căști și scuturi de protecție. Asigurați-vă că toți copiii dumneavoastră alpiniști au însușit îndemânările de siguranță și aveți grijă de fiecare dintre ei. Instructorii buni sunt mereu cu ochii în patru și încearcă să prevină accidentele.

— **Ruguri.**

Însușiți regulile de construire și de aprindere a unui rug. O deosebită atenție ar trebui acordată siguranței, dacă veți face un rug chiar în mijlocul pădurii. Urmați regulile și instrucțiunile! Niciodată nu lăsați focul fără supraveghere și verificați dacă este stins până la sfârșit, înainte de a pleca din acel loc.

— **Siguranța.**

Planificați din timp traseul spre ieșirea din pădure și spre cel mai apropiat punct medical în cazul unei situații periculoase neprevăzute. Luați cu voi trusa medicală completă. Fiecare explorator trebuie să aibă înregistrată și activă asigurarea în caz de accidente.

Scopuri

Ingeniozitatea, curajul, independența și un ajutor activ pentru cei din jur – iată trăsăturile de caracter care necesită să fie dezvoltate. Trebuie de însușit îndemânările care permit omului să supraviețuiască aflându-se în mijlocul naturii sălbatice sau poate chiar să fie un potențial conducător al grupeii.

Corturi

Există o mulțime de corturi de diferite tipuri și forme. Fiecare are propriile preferințe. Cel mai răspândit tip de corturi, folosit de exploratori, este cortul iglu. Corturile bune au atât partea din față, cât și partea din spate care se închide, aceasta permite închiderea ermetică a cortului în timpul vremii nefavorabile. Un cort nu prea mare poate fi confecționat destul de ieftin din nailon. Dacă procurarea corturilor este prea scumpă, atunci folosiți schemele date și confecționați-le singuri (vezi pag. 226, 227).

Instalarea corturilor

Oricare ar fi tipul cortului ales de membrii clubului vostru, trebuie să-i învățați tehnicile de instalare și fixare a cortului. Fiecare explorator trebuie să poată strânge și instala un cort.

Adăpost din materiale accesibile

Probabil că veți dori să organizați vreodată cu exploratorii o drumeție de supraviețuire, fără să fi luat cu voi corturile sau alt echipament pentru a vă adăposti noaptea sau pe timp nefavorabil. În acest caz, și dumneavoastră, și exploratorii veți avea nevoie de cunoștințele și abilitățile necesare pentru a improviza un adăpost din materialele accesibile locului.

Confecționarea cortului

Fig. 1

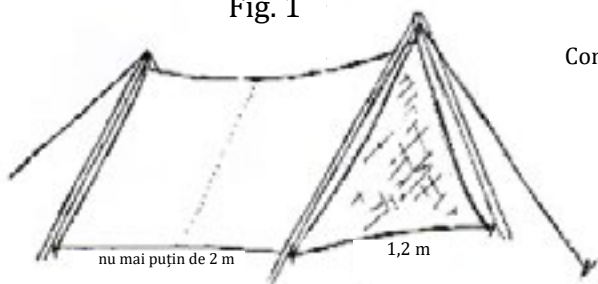

Cortul instalat

1. Uniți cele două colțuri ale cortului (fig.2)
2. Uniți latura A cu latura B, formând astfel locul pentru cort
3. Coaseți-le din interior, folosind cusătura nr. 2

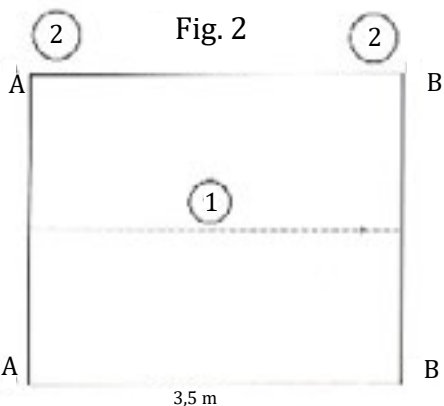
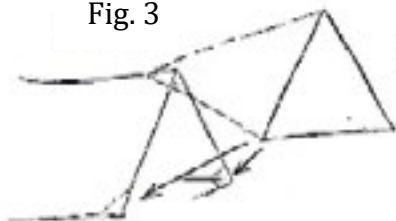

Fig. 3



Tăiați 6 triunghiuri mici de mărimea 15 cm/12 cm și asamblați-le la cele 6 colțuri, folosind cusătura nr. 3

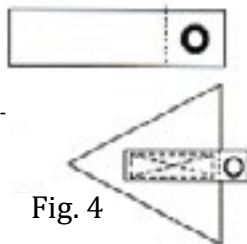
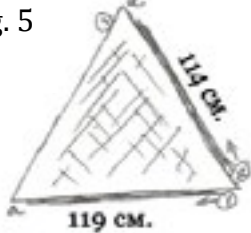

Fig. 4

1. Decupați (tăiați) 6 benzi mici (de 15 cm) din material
2. Fixați inelul la unul dintre marginile fiecărei benzi.
3. Coaseți benzile la colțul fiecărui triunghi, după cum este arătat în fig. 4

Fig. 5



Intrarea în cort din față și din spate

1. Coaseți fermoarele (1,15 m) conform instrucțiunilor poziției 1 în așa fel, încât să se deschidă în direcția arătată de săgeată în imagine.
2. Apoi coaseți fermoarele de 1 m pe poziția 2. Fermoarele trebuie să se deschidă după cum indică săgețile și trebuie să fie fixate cu o bandă de nailon suplimentară din partea interioară.
3. Partea fără fermoar trebuie să fie cusută direct de partea stângă a cortului. Fermoarele pot fi cusute de cort, ceea ce ne permite să avem acces la locul pentru dormit și pentru bagaje.

Fig. 7

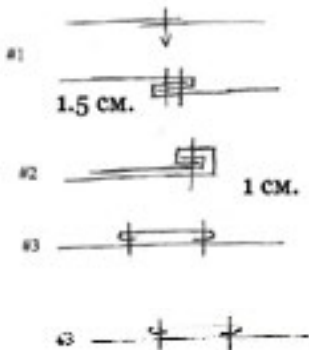
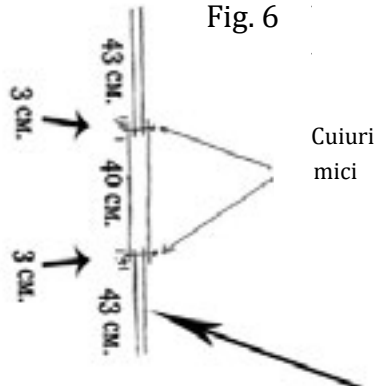

Fig. 6



Pentru asamblare, folosiți tuburi din PVC cu diametrul de 1/2

Materialele necesare:

1. Material rezistent din nailon - 1 buc.
2. Fermoare: a) de 1 m - 2 buc.
b) de 1,15 m - 2 buc.
3. Tuburi din aluminiu: a) de 1/2 - 3,5 m
b) de 6/8 - 2 m
4. Cuiuri de 40 mm - 8 buc.
5. Bandă - 1 m
6. Inele fixative din aluminiu sau cupru de 0,5 - 6 buc.
7. Funie din nailon - 10 m
8. 3 bobine de ață din polistiren
9. Plasă pentru țintări - 2,5 m
10. Colțuri din PVC de 5/8 - 2 buc.

Tăiați 4 bucăți din materialul de nailon și coaseți-le la cele 4 colțuri ale cortului.
Tăiați funia rămasă în două părți egale - ele vor fi folosite la întinderea colțurilor de sus.

Cum se face un arzător manual

Faceți un arzător simplu, dar eficient cu ajutorul unor cutii de aluminiu! Probabil că veți dori să practicați acest lucru acasă, înainte de a merge în drumeție. Dacă veți face totul corect, atunci arzătorul vă va servi continuu pe parcursul a câteva luni, iar cutiile deteriorate pot fi ușor înlocuite cu cele pe care le găsiți pe drum. Această idee a fost propusă de participanții drumețiilor de lungă durată care au trecut traseul Appalachian. Ei căutau ceva foarte ușor, trainic și care se va încălzi ușor. Arzătorul funcționează pe bază de alcool etilic, fiind totodată unul dintre cele mai ieftine tipuri de combustibil și destul de frecvent în majoritatea magazinelor pentru gospodărie.

!!! Important!

1. Alcoolul arde la o temperatură nu prea mare, astfel reduce riscurile potențiale, însă, tot din acest motiv, nu este prea efectiv la înălțimea mai mare de 1600 m.
2. Alcoolul este ușor inflamabil, respectați regulile de siguranță.
3. Construcția arzătorului se înfierbântă;
4. Arzătorul nu este destinat pentru alte substanțe inflamabile, în afară de alcool – restul pot exploda;
5. Nu se permite alimentarea totală a arzătorului cu alcool, deoarece există riscul să explodeze.

Materialele necesare: două cutii de aluminiu de la băuturile carbogazoase.

Instrumentele necesare: briceag.

- Pasul 1. Tăiați fundul ambelor cutii la o înălțime de 5 cm de la bază.
- Pasul 2. Tăiați partea de mijloc a primei cutii (5 cm) și tăiați-o în așa fel, încât să obțineți o linie dreaptă.
- Pasul 3. Tăiați fundul primei cutii după modelul cercului intern.
- Pasul 4. Faceți o tăietură lungă într-o parte a primei cutii.
- Pasul 5. Răsuciți fâșia rezultată în așa fel, încât diametru să

corespundă adâncimii care a fost făcută după cercul intern la fundul celei de-a doua cutii tăiate, faceți tăieturi mici astfel încât să fixați fâșia în formă de cilindru conform diametrului necesar.

- Pasul 6. Faceți 3-5 tăieturi în formă de „V”, de aproximativ 2-3 mm de-a lungul marginii de jos a fâșiei drepte.
- Pasul 7. Introduceți fâșia răsucită în a doua cutie tăiată, apoi închideți-o cu prima cutie tăiată, pentru a întări poziția fâșiei (prima cutie tăiată trebuie să intre în a doua cutie foarte strâns).
- Pasul 8. Faceți foarte atent 8-10 găuri mici pe marginea înclinată a părții de sus a primei cutii.

Arzătorul este gata pentru a fi folosit!

Pentru a aprinde arzătorul, turnați o cantitate mică de alcool înăuntru și aprindeți-l. Lăsați-l să ardă, până se arde tot alcoolul pe care l-ați turnat. Pentru folosirea comună este necesar de turnat 3 linguri (sau și mai multe) de combustibil, aprindeți-l și așteptați până când focul se va vedea prin găurile făcute, iar apoi puneți un ceainic mic deasupra arzătorului. Focul din mijlocul arzătorului se va stinge, însă focul din găurile mici de pe margine va continua să ardă și să pregătească mâncarea.

Regulați cantitatea de combustibil astfel încât, după ce mâncarea va fi gata, tot combustibilul să fie ars. Nu turnați mai mult decât este necesar – aceasta este o risipă de combustibil.

Vizionați materialul video:

- cum să faceți un arzător dintr-o singură cutie:
<http://adventistfiles.net/yamolod/pathfinder/rukovodstvo/gorelka-1banka.mp4>
- cum să faceți un arzător din două cutii:
<http://adventistfiles.net/yamolod/pathfinder/rukovodstvo/gorelka-2banki.mp4>

*Echipamentul necesar turistului***De bază**

- Bocanci
- Șosete
- Ghete
- Alcool pentru aprindere
- Soluție pentru picioare
- Trusa medicală, în caz de tăietură și mușcătură de șarpe
- Rucsac

Bucătăria

- Pastile pentru dizinfecțarea apei
- Obiecte pentru masă
- Vas pentru apă
- Tigaie
- Ceaun
- Cană
- Tacâmuri
- Briceag
- Sare și piper
- Vas pentru sare
- Vas pentru detergentul de vase
- Vas pentru margarină
- Cutie de chibrituri și chibrituri
- Lupă
- Cuțit pentru conserve
- Arzător
- Combustibil pentru arzător
- Combustibil lichid pentru arzător (dacă este necesar)
- Apărătoare pentru arzător,

contra vântului.

Accesorii de dormit

- Cortul și toate accesoriile necesare pentru acesta;
- Acoperitoare din polietilenă pentru cort;
- Lampă de noapte pe bază de baterii
- Saltele gonflabile sau pernă gonflabilă;
- Sac de dormit.

Garderobă

- Cămași
- Pantaloni
- Șosete lungi
- Poncho (o pelerină scurtă, de formă pătrată, cu o deschizătură în mijloc pentru cap)
- Mănuși
- Șervețel de nas
- Chipiu, căciulă

Obiectele de igienă personală

- Săpun
- Periuță de dinți
- Pastă de dinți
- Lamă de ras
- Prosop
- Cremă pentru soare
- Balsam (vaselină) pentru buze
- Cremă pentru mâini
- Oglindă de buzunar

Accesorii suplimentare

- Lanternă și baterii
- Baterii de rezervă
- Bec de rezervă
- Ochelari de soare
- Fotoaparatur
- Hărți
- Busole
- Fluier
- Frânghie
- Biblie
- Agendă pentru notițe
- Pix, creion
- Ceas
- Termometre
- Bandă adezivă
- Ace și ațe (într-o cutie de siguranță)
- Unelte de pescuit
- Bandaje elastice
- Pungi de celofană
- Portofel
- Radio de buzunar
- Baterie de rezervă pentru el
- Soluție pentru insecte
- Ochelari de soare, rezervă.

Lăsăm ceea ce este inutil

1. Tot ce planificați să luați cu voi, aranjați pe podea.
2. Aranjați tot echipamentul în diferite grămezi. De obicei, echipamentul constă din: rucsac, cort, sac de dormit, papuci, îmbrăcăminte, hrană, obiecte pentru bucătărie, arzător și combustibil, accesorii de igienă personală, fotoaparatur, bani, acte.
3. Stabiliți ceea ce este absolut necesar de luat în drumeție.
4. Precizați obiectele pe care doriți să le luați cu dumneavoastră.
5. Pentru ca drumeția să fie una de succes, faceți ca rucsacul vostru să fie cât mai ușor.

Lista obiectelor necesare pentru a împacheta rucsacul «ușor»

Când omul înțelege că împachetarea lucrurilor în rucsac poate deveni o pasiune, iar colectarea lor pentru o călătorie de lungă durată devine o adevărată artă (și distracție), atunci sistemul „mai ușor pe drum” devine necesar. Lista prezentată mai jos este elaborată de turistul cu numele fictiv „H-monster”, care a trecut 3500 de km pe traseul Appalachian, în partea de est a SUA. Această călătorie durează în mediu 5-6 luni, iar turistul uzează aproximativ 3-4 perechi de bocanci. Greutatea totală a obiectelor din această listă atinge 6,3 kg; obiectele sunt cu mare grijă alese, pentru ca să aibă o greutate minimă. Cu tot cu rezerve de hrană și apă pentru o săptămână, rucsacul va cântări aproximativ 11 kg.

Baza

- Sac de dormit
- Pernă
- 2 perechi de șosete și tălpi călduroase pentru papuci
- 2 perechi de pantaloni scurți
- 2 maiouri
- Pelerină de ploaie și husă impermeabilă pentru rucsac
- Hârtie igienică
- Pastă de dinți (un tub mic)
- Periuță de dinți
- Pix
- Un carnet
- Briceag
- Arzător
- Combustibil
- Fotoaparatur
- O mică lanternă
- Soluție (iod) pentru

dezinfectarea și curățarea apei

- Bandană
- Brichetă
- Lingură
- Trusa medicală
- Bandaj elastic
- Bandaje
- Diferite analgezice

La dorință

- Șosete lungi
- Radio
- Înelitoare pentru ploaie

Pentru vreme rece

- Lenjerie de corp groasă
- Căciulă pentru somn
- Tricou

Țineți minte!

Strângând hrana pentru drum, evitați să luați cu voi conserve și produse cu ambalaje care nu ard ș.a.m.d. Faceți ca locul unde vă veți opri să arate mai bine după plecare, decât înainte de venirea voastră.

**Drumeția cu canoea**

În multe țări există o mulțime de posibilități pentru desfășurarea drumeției cu canoea, care va lăsa impresii de neuitat și va cuceri atât de mult imaginația exploratorilor, încât se vor avânta să meargă din nou în această drumeție.

Unica metodă de a vă învăța să mergeți cu canoe este experiența. Înainte de a pleca în drumeție cu canoe, toți exploratorii trebuie să obțină îndemânările de bază în conducerea acesteia. Una e să faci

antrenamentul pe lac, iar cu totul altceva e drumeția cu bărcile.

O scurtă discuție despre principiilor de bază, înainte de a porni la drum, poate să vă ușureze misiunea. Ideal ar fi ca toți participanții să primească insigna „Canotaj” înainte de pornire.

Canoea

Înainte de toate, trebuie să alegeți corect o canoe. Alegerea depinde de tipul de drumeție – va fi de lungă sau de scurtă durată, pe valuri sau pe ape liniștite. Canoea canadiană se recomandă de folosit în timpul drumețiilor turistice liniștite, din motivul mărimii canoelor. În ele pot încăpea comod doar 2-3 persoane. Pentru valuri se recomandă caiacele, datorită facilității de manevrare.

Cel mai popular material pentru confecționarea lor este kevlarul, datorită greutateii și rezistenței sale.

Există o mulțime de tipuri de vâsle și alegerea acestora depinde de preferințele fiecăruia. Însă noul stil de vâsle, cu mânerul îndoit, este cel mai ineficient din punctul de vedere al productivității. Canotorul care se află la cârmă este căpitanul canoei, iar vâsla pe care o are trebuie să ajungă aproape de nasul lui atunci când stă așezat. Canotorul care stă așezat în partea din față a canoei, trebuie să aibă o vâslă mai mică – ea trebuie să ajungă la barba acestuia. Aceste aspecte sunt necesare pentru atingerea celor mai bune rezultate.

Echipamentul

S-ar putea să vă gândiți că, spre deosebire de un simplu turist, nu aveți restricții în greutate. Însă nu uitați că uneori veți avea nevoie să mergeți pe uscat, adică va trebui să purtați canoea cu mâinile, iar vâslele și tot echipamentul care se află în canoe să fie purtat prin păduri și tufișuri până la cele mai apropiate ape, de aceea nu vă relaxați, mergeți în drumeție cu un bagaj cât mai ușor. Apă în barcă, insecte, defectarea bărcii, vânt și ploaie – iată realitatea drumețiilor pe apă.

Țineți minte că important e faptul nu cât de mult poate suporta barca, ci cât de mult poți suporta tu.

În drumeție

Când aranjați echipamentul în barcă, înainte de a vă porni la drum, asigurați-vă ca acesta să fie repartizat uniform în toată barca. Cu cât este mai puțină greutate, cu atât este mai stabilă barca. Tot echipamentul care se află în canoa, trebuie să fie bine fixat.

Distanța obișnuită, parcursă timp de o zi cu canoa, este de aproximativ 20 km, luând în considerație cursul apei, vântul, marea, defecțiunile ș.a.m.d. De dorit ca programul vostru să fie cât mai oscilant (cu mai mult sau mai puțin timp liber), deoarece nu se știe ce greutateți neprevăzute veți întâmpina sau cum va fi vremea.

Regulile de siguranță

Principala regulă de securitate în călătoriile pe apă este apropierea de mal când apar primele semne de furtună. Cel mai mare pericol, chiar și pentru turiștii experimentați, îl prezintă valurile care bat în canoa din toate părțile. Tot o astfel de regulă dură este valabilă și în cazul treptelor râului: nu vă porniți nicodată pe ape învolburate, dacă nu sunteți siguri până la capăt de ceea ce vă așteaptă înainte. Dacă râul nu vă este cunoscut, atunci mergeți înainte și cu mare atenție studiați traseul și doar după aceasta porniți-vă la drum. Dacă aveți vreun pic de îndoială, atunci purtați barca în mâini. Niciodată nu vă porniți la drum fără hartă și busolă. Țineți minte că insulele nenumărate par adesea a fi identice, iar traseul pe care ați pornit nu este atât de ușor de recunoscut, după cum s-ar părea.

O condiție preliminară pentru canotaj este că fiecare participant trebuie să fie un bun înotător (obligatoriu de obținut insigna „Înot”) și să cunoască tehnica de salvare de la înec. Verificați fiecare echipă, dați-le sarcina de a se descurca cu barca care s-a răsturnat, de a scoate apa care s-a adunat, de a ajunge la mal, de a descărca barca de încărcături, de a se pregăti de trecere. Desigur că se vor uda, însă experiența demonstrează că se merită.



Drumeția cu bicicletele

O drumeție bună cu bicicletele include elemente care pot îmbunătăți starea fizică a participanților, încrederea în sine; prin ea se încurajează inițiativa individuală, colaborarea în viață și în natură,

vegherea spirituală și alte calități ce formează un caracter dezvoltat armonios.

Pregătind această drumeție, conducătorul trebuie să aibă grijă de toate: întâlnirea și pornirea la drum, traseul care urmează, locurile interesante prin care trece traseul, distanța care trebuie de parcurs, mediul înconjurător. Nu ar fi rău să aveți și un plan de rezervă. Fiecărui explorator sau lucrător al clubului trebuie să i se dea o listă cu ajutorul căreia să verifice îmbrăcămintea, echipamentul, hrana pentru perioada călătoriei și a obiectele care sunt necesare fiecărui personal.

Regulile de siguranță

- Respectați regulile de circulație, luând în considerație semnele de circulație, semafoarele și străzile cu sens unic de circulație;
- În fluxul de automobile mișcați-vă la o distanță de 1 m de la marginea carosabilului;
- Mișcați-vă în coloană, câte unul;
- Pentru a vă opri sau a vira într-o oarecare direcție, folosiți semnalele standarde cu mâna;
- Nu intrați în fluxul de mașini;
- Nu vă plimbați dintr-o parte în alta;
- Nu faceți trucuri în timpul mișcării;
- Doar o singură persoană trebuie să meargă pe bicicletă;
- Mereu purtați tipul de cască stabilit pentru cicliști.

Inspekția bicicletelor

Toate bicicletele trebuie să fie în stare tehnică bună și să fie echipate cu toate elementele de siguranță, precum: frână de calitate, elemente reflectorizante, lanterne (niciodată nu călătoriți noaptea).

Fiecare explorator trebuie să poată să-și repare de sine stătător și să mențină bicicleta într-o stare bună.

Întreținerea bicicletei în stare de funcționare

- Eliminarea găurilor și înlocuirea pneurilor;
- Demontarea și reglarea roții din spate;
- Reglarea frânelor;
- Înlocuirea unui cablu de frână;

- Verificarea selectorului de viteză (la bicicletele cu mai multe viteze);
- Înlocuirea cablului de viteză la bicicletele cu mai multe viteze;
- Reglarea volanului și furcii frontale;
- Rulmenții;
- Reglarea pedalelor;
- Reglarea scaunului.

Rucsacurile

Rucsacurile trebuie să fie cât se poate de ușoare. Este necesar ca acestea să fie fixate pe bicicletă, și nu pe spatele ciclistului. Dacă transportați rucsacul în coș, atunci el nu trebuie să vă încurce să vedeți bine drumul și să nu amenințe echilibrul bicicletei.

EVANGHELIZAREA

Introducere

Dumnezeu ne cheamă să răspândim vestea cea Bună despre Fiul Său – Isus Hristos.

Istoria vieții Lui, moartea și învierea și vestea despre apropiata Sa venire trebuie să fi proclamată lumii. Exploratorii pot avea un rol foarte important în lucrarea de proclamare a acestui mesaj lumii.

Planul de instruire al clubului include o mare varietate de materiale, bazate pe Biblie, care permit exploratorilor să descopere și să dezvolte interesul față de Dumnezeu și față de dragostea, grija, mila și bunătatea Sa. Unele însărcinări au fost elaborate special pentru a învăța exploratorii să împărtășească personal sau împreună cu clubul credința lor crescândă în Salvator.

Există o mulțime de programe de evanghelizare planificate și sponsorizate de bisericile locale, de asemenea, și evenimente speciale care permit o metodă creativă de evanghelizare, cum ar fi Crăciunul sau Anul Nou.

Mai jos, veți citi lista de idei și propuneri. Este rațional să acordați un timp special pentru întâlnirile comitetului executiv al clubului. Însă este necesar să ținem minte că evanghelizarea este o parte a vieții fiecărui explorator și nu un simplu program!

Mărturia este un mod de viață. „Mergeți și învățați!”

Proiecte de ajutor social

Ajutor pentru copii

1. Repararea jucăriilor pentru spitale.
Confecționarea și repararea jucăriilor moi sau de pluș pentru a fi folosite în spitale și alte instituții pentru copii.
2. Ora Povestirii.
Orele de povestiri, lecțiile de bunătate și jocurile sunt întâmpinate adesea cu bucurie în casele copiilor și în alte instituții pentru copii.
3. Seara dedicată copiilor cu dizabilități și copiilor din familii social-vulnerabile.
O zi întreagă poate fi petrecută în centrul de sănătate ajutând pe cei nevoiași și bolnavi. Serile de sărbătoare le vor aduce bucurie, mai ales în perioada de sărbători.
4. Petrecerea timpului cu copiii bolnavi de inimă.
Copiii care au probleme cu inima sunt ținuiți la pat. Exploratorii le pot aduce carnete pentru ca ei să deseneze și multe alte obiecte interesante, pentru a le colora timpul lor monoton.
5. Lucrul în azilul de bătrâni.
Ajutorul în azilul de bătrâni este o parte a ajutorului social. Acest proiect este prevăzut în special pentru lunile de vară, când exploratorii au cel mai mult timp liber la dispoziție.

Amenajarea teritoriilor

1. Tomberoane pentru gunoi.
Strângeți butoaie sau alte tipuri de recipiente care ar fi potrivite pentru a fi folosite ca tomberoane pentru gunoi în locurile publice precum parcuri, intersecția drumurilor, terenuri sportive ale școlilor ș.a.m.d. (consultați-vă cu municipalitatea orașului și primiți instrucțiuni referitoare la modul de curățare a acestor tomberoane sau la modalitatea de aranjare ș.a.m.d.). Tomberoanele improvizate pot fi vopsite și amplasate în acele locuri în care tomberoanele speciale lipsesc. Căutând, cu siguranță veți găsi și cutii, și vopsea.
2. Curățarea drumurilor.
Acest proiect este deosebit de actual, mai ales primăvara

devreme, și se potrivește pentru un club muncitor. Multe organizații elaborează proiecte care prevăd ocrotirea mediului înconjurător. Contribuiți la protecția mediului înconjurător și a ecologiei.

3. Restaurarea obiectelor istorice.
Multe localități, în deosebi cele mici, sunt cointeresate în ajutorul reconstrucției obiectelor istorice. Detaliile le veți putea afla, dacă veți lua legătura cu societatea istorică locală.
4. Cutii cu flori.
Cu ajutorul acestora puteți înfrumuseța locurile sumbre și lipsite de atracție de pe străzile orașului. Exploratorii trebuie să facă tot ce pot pentru a satisface nevoile orașului în care trăiesc și să înfrumusețeze regiunile lipsite de atractivitate, sădind copaci, flori și tufișuri. Exploratorii pot oferi brațe de muncă calificate, însă conducerea orașului poate ajuta financiar și, în așa mod, se pot obține câteva specializări din categoria „Natura”.
5. Saci de gunoi pentru automobile.
Acesta este un proiect simplu și practic; dacă clubul are încăpere, poate participa în confecționarea sacilor de gunoi pentru automobile. Ei pot fi confecționați din hârtie sau din pânză, să fie ștampilati cu ștampila exploratorilor și apoi să fie răspândiți gratuit în magazine, bănci ș.a.m.d.
6. Rafturi pentru cărți.
Ele pot fi amplasate în frizerii, spălătorii și hoteluri, alegând cărți spirituale despre modul sănătos de viață și despre lupta contra drogurilor.

Păstrarea mediului înconjurător

1. Căsuțe pentru păsări.
Confecționarea și instalarea unor căsuțe nu prea mari pentru păsări în pădure poate deveni un proiect foarte interesant și captivant. Căsuța pentru păsări poate fi confecționată iarna, dar agățată primăvara devreme (cu ajutorul persoanelor responsabile de pădure). Oare este o mai bună metodă de a prezenta exploratorilor metodele de cuibărire a acestor mici ființe?
2. Semințe de flori sălbatice.
Pe unele teritorii, florile nu cresc, iar semănarea lor nu

doar va ajuta la păstrarea mediului înconjurător, dar și va înfrumuseța orice teritoriu în care vor fi sădite aceste plante firave.

3. Rezervații și stații de furaje.

Exploratorii care locuiesc în localități rurale, pot primi acordul pentru crearea unor mici rezervații în care să construiască niște jgheaburi, căsuțe pentru animale ș.a.m.d. Exploratorii pot promite că vor păstra mediul înconjurător prin următoarele cuvinte: „În calitate de cetățean, promit să păstrez și să apăr de deșeuri resursele naturale ale țării mele: solul, mineralele, pădurile, apele, flora și fauna”.

O bună pregătire în păstrarea mediului înconjurător va favoriza participarea exploratorilor la proiecte de sădire a copacilor, de construcții a stațiilor furajere pentru păsări și animale sălbatice, de analizare a solului și alte evenimente de acest tip.

Sărbători

1. Programe de Crăciun

- În timpul sărbătorilor de Crăciun, exploratorii pot organiza o mulțime de evenimente.
- Unul dintre cele mai plăcute proiecte este confecționarea și vânzarea lumânărilor cu ocazia Crăciunului. Puteți amplifica acest lucru prevăzut de proiectul misionar, pe care clubul „Exploratori” îl va pregăti pentru Crăciun. (vezi insigna „Lumânări”)
- Este interesantă crearea buchetelor pentru Crăciun, acestea sunt cadouri frumoase pentru pacienții sanatoriilor.
- Reparația jucăriilor este de asemenea un bun proiect. Exploratorii pot colecta jucăriile vechi pentru a le repara pentru sărbătoarea de Crăciun. Se poate organiza o serată în acele regiuni unde sunt copii din familii social-vulnerabile cărora să le dăruieți jucării.
- Imnuri vesele, intonate fiind îmbrăcați în uniforma de exploratori sau vizitarea regiunilor bogate și intonarea cântărilor vesele va fi de asemenea un bun proiect, deoarece aceasta formează noi legături.
- Se pot pregăti coșuri cu mâncare care să fie împărțite celor nevoiași.

Temperanța

1. Programul școlar.
Planificați împreună cu directorul și cu ajutorul directorului programul de temperanță. Invitați un medic adventist să participe la acest proiect, apoi puteți arăta un filmuleț. Rugați exploratorii să îmbrace uniforma de paradă și invitați-i să participe în acest program relatându-și experiențele.
2. «Șoferul treaz».
Participați în programul „Șoferul treaz”, lipind autocolante pe barele de protecție a mașinilor. Vizitați secția de poliție; faceți o fotografie a exploratorului care lipește un autocolant pe o oarecare mașină.
3. Parada temperanței.
Dacă este posibil, petreceți un marș anti-drog, tutun și alcool. Trebuie să conveniți în prealabil acest lucru cu administrația locală. Ar fi bine să organizați marșul cu lozinci și placate în centrul orașului.
4. Participarea în programul «Respiră liber».
Exploratorii pot contribui și ei în programul „Respiră liber”. Ei pot suplini programul și chiar ar putea să-și împărtășească experiențele, explicând de ce întrebuintărea tutunului este dăunătoare pentru sănătate.
5. Un mod de viață sănătos.
Organizați o acțiune sau o expoziție de sănătate pentru promovarea unui stil de viață sănătos. Departamentul de sănătate poate oferi materialele necesare care explică cum trebuie de organizat astfel de evenimente.

Spitale

1. Buchete și reviste.
Pacienții spitalelor prețuiesc foarte mult aceste semne de atenție. Exploratorii pot oferi buchete cu bilețele sau felicitări în care să le ureze pacienților o însănătoșire grabnică.
2. Imagini în rame.
Spitalul vostru local poate avea nevoie de imagini frumoase pentru decorarea camerelor și saloanelor monotone. Acest proiect poate fi ieftin, dacă ramele sunt făcute de exploratori.
3. Un program voluntar.
Căutați informații despre un programul voluntar de ajutorare

a spitalului local. Exploratorii mai mari vor avea plăcere să participe în programele de voluntariat pe timp de vară. O astfel de experiență poate deveni prețioasă și poate influența alegerea hobby-urilor în viitor.

Cetățeni de onoare

1. Ajutor în efectuarea unor lucrări simple.
Ajutați oamenii în etate, ajutați regulat, mai ales în treburile gospodărești mai dificile, de exemplu, curățenia în grădină, spălarea geamurilor, spălarea perdelelor, reparații superficiale ș.a.m.d. Sunt o mulțime de treburi simple, pe care tinerii le pot îndeplini cu succes, ajutând astfel bătrânii. Astfel de sarcini simple, făcute rapid și vesel, merită să fie apreciate.
2. Cadouri cu ocazia zilei de naștere.
Cereți lista zilelor de naștere a pacienților din azilul de bătrâni. Doar închipuiți-vă cât de surprinși și bucuroși vor fi acești bătrâni când le veți face o sărbătoare frumoasă, dăruindu-le o prăjitură delicioasă! De asemenea, cu această ocazie puteți îndeplini cerințele pentru obținerea specializării „Decorarea prăjiturilor”.

Alte tipuri de proiecte

1. Surzii (parțial sau total).
Adunați câteva reviste și rugați exploratorii să decupeze imaginile potrivite pentru a fi postate pe panouri în clinici sau în carnetele speciale ale medicilor – surdopedagogilor. Contactați cel mai apropiat centru medical, vi se vor propune și alte idei.
2. Orbii (parțial sau total).
Un proiect interesant constă în confecționarea jucăriilor moi de mărimea unui om. Îmbrăcați-vă în ele și dăruți-le școlilor pentru nevăzători sau slab văzători de vârsta preșcolară. Astfel de păpuși sunt un mare ajutor în instruirea copiilor de a se îmbrăca și dezbrăca de sine stătător.
3. Cărți pentru autoritățile orașului.
Clubul „Exploratori” poate lua Biblia și unele cărți misionare și să le dăruiască persoanelor oficiale ale orașului în timpul unor întâlniri speciale. Exploratorii pot semna aceste cărți, dăruindu-le orașului. Exact același lucru se poate de făcut în

bibliotecile din penitenciare.

4. Vizitarea bisericilor neadventiste.

Fiind îmbrăcați în uniforma completă, exploratorii pot să facă o vizită în alte biserici care se află în vecinătate, să fie prezenți la adunare, să dăruiască cărți, dar să fie atenți în tot acest timp ca să nu ofenseze și să nu incomodeze pastorul acestor biserici.

Nu este obligatoriu ca tot clubul să participe în organizarea proiectelor. Unele dintre ele necesită participarea fiecăruia, însă în cluburile mari, poate fi suficientă participarea unei singure grupe într-un anumit program. Un eveniment interesant de finalizare poate fi o întâlnire generală la care se vor prezenta rapoartele cu privire la munca depusă, copiii își vor împărtăși experiența și retrăirile lor și vor analiza succesele și eșecurile.

Nu toate proiectele enumerate aici sunt potrivite pentru un club. Cu siguranță că mai sunt o mulțime de proiecte și programe pe care noi nici nu le-am amintit. Cluburile „Exploratori” trebuie să organizeze proiecte care corespund localității lor și răspund la cerințele concrete ale populației locale. Calendarul evenimentelor potențiale va indica tipul și data concretă a desfășurării programului.

Puteți elabora și alte proiecte de slujire practică în manualele treptelor clubului „Exploratori”.

Proiecte speciale ale exploratorilor pentru evanghelizare

Școala biblică de vacanță pe timp de vară.

Pentru majoritatea cluburilor „Exploratori”, școala biblică de vacanță pe timp de vară este o minunată posibilitate pentru evanghelizare. Exploratorii, în desfășurarea acestui proiect, pot îndeplini foarte multe sarcini. De aceea, departamentul școlii de Sabat și clubul „Exploratori” își unesc adesea eforturile și sponsorizează formarea acestor școli. Exploratorii pot repartiza invitații pe la casele din apropierea lor, iar dacă nu sunt invitații scrise, atunci pot merge din casă în casă să invite oamenii la școala biblică de vară.

În timpul desfășurării școlii biblice, exploratorii pot contribui la împărțirea băuturilor, iar exploratorii mai mari și ajutorii mentorilor pot să predea lecții în departamentele de copii și cele preșcolare. Mulți exploratori sunt foarte talentați în diferite meșteșuguri,

folosiți aceste talente și oferiți-le posibilitatea să-și împartășească experiența lor. În școala biblică de vacanță trebuie permanent de organizat jocuri și alte evenimente distractive și, aici, exploratorii vă vor ajuta iarăși foarte mult.

Seara de absolvire – acesta este un eveniment important pentru oricare școală biblică. În timpul serii de absolvire, doi exploratori, în uniforma completă, stau alături de steag. Pe parcursul programului, reprezentanții clubului evoluează și prezintă activitatea clubului, argumentând alegerea de a prefera acest club. O fată va descrie activitatea exploratorilor. Iar un băiat va argumenta de ce preferă el acest club și va face un apel către tinerii de vârsta lor. Exploratorii, îmbrăcați de asemenea în uniformă, pot îndeplini funcția de ajutori în seara de absolvire. Invitația de a face parte din clubul „Exploratori” este o propunere minunată din partea oricărei școli biblice. După ceremonia de absolvire, lăsați ca exploratorii dumneavoastră, împreună cu mentorul, să-i viziteze pe cei care au frecventat școala biblică de vacanță. Dăruiți-le oamenilor Biblii sau cartea „Calea către Hristos”. În rezultatul acestor proiecte, familii întregi veneau în biserică.

Filiale ale școlii de Sabat sau «Ora Biblică».

Cu ajutorul conducătorilor maturi și a mentorilor, exploratorii sunt în stare să formeze o filială puternică a școlii de Sabat. Ei pot să propună tineretului din vecinătate să viziteze filiala școlii de Sabat.

Ei pot contribui la organizarea muzicii, a cântărilor. În majoritatea cazurilor, oricând veți putea găsi unul sau doi exploratori care ar cânta la pian și ar acompania cântările de obște, unii pot cânta la diferite instrumente muzicale, iar alții pot cânta foarte bine cu vocea. Exploratorii mai mari și ajutorii mentorilor pot lua parte la serviciu, prezentând povestirile biblice. Conducătorii clubului pot povesti și ei, însă este mai benefic să acorde această posibilitate exploratorilor, pentru ca aceștia să-și dezvolte talentele. Probabil că exploratorii dumneavoastră se vor implica chiar și în predarea lecțiilor pentru o oarecare grupă. În acest caz, mentorul matur trebuie să-l ajute la etapele pregătirii și planificării lecției. Cei care au cerut deja ajutorul exploratorilor în calitate de instructori, mărturisesc că aceștia se atârnă foarte serios față de această responsabilitate și folosesc ilustrații minunate pentru prezentare.

Iarmaroacele locale sau regionle.

Boy Scouts și alte organizații pentru tineri folosesc cu mare succes astfel de evenimente, cu scopul de a prezenta oamenilor activitatea multilaterală a cluburilor lor. Organizația exploratorilor, fără îndoială, oferă unul dintre cele mai puternice programe. Atunci de ce să nu ne facem cunoscuți lumii?

Instalarea cortului ajută exploratorul în atingerea câtorva scopuri. El poate fi construit după principiul teatrului, unde se desfășoară în ochii spectatorilor scena din drumeție sau scena de îndeplinire a cerințelor pentru una dintre specializări.

Marș și paradă.

Posibil că aceasta arată ca o metodă de evanghelizare destul de stranie, însă cu adevărat produce o mare impresie. De îndată ce auzim de parade, încercăm să facem tot posibil, pentru ca să implicăm cât mai multe cluburi. Special pentru parade sunt confecționate steaguri mari pe care este scris: "Clubul Exploratori" (denumirea clubului) al Bisericii Adventiste de Ziua a Șaptea". Exploratorii nu merg pur și simplu mărșăluind în timpul paradei, dar și îndeplinesc exerciții speciale de grup și demonstrează o decorare minunată a platformei care se mișcă.

Un astfel de eveniment mărturisește că în Biserica Adventistă de Ziua a Șaptea există o organizație pentru adolescenți. În rezultatul acestor parade și demonstrații, în club au venit foarte mulți tineri care, dacă nu ar fi fost acea paradă, niciodată nu ar fi aflat de existența exploratorilor.

ACTIVITĂȚI LA NIVEL DE CONFERINȚĂ

IARMAROCUL EXPLORATORILOR

Iarmarocul exploratorilor – aceasta este o zi deosebită pentru toate cluburile „Exploratori” din Conferință sau dintr-o regiune luată separată. De obicei, astfel de evenimente sunt organizate în zi de duminică, de la orele 10 dimineața până la orele 4 sau 5 după amiază. Membrii clubului vin îmbrăcați în uniforma completă, prezintă standurile demonstrative, pregătesc diferite numere de divertisment, participă la paradă și multe alte evenimente care necesită îndemânări și pregătire specială (vezi materialul „desfășurarea camporeei exploratorilor și a iarmarocelor” pentru mai multe informații).

Membrii clubului fac schimb de experiență și de idei și se conving de puterea și beneficiul mișcării exploratorilor. Un alt avantaj al acestui eveniment constă în posibilitatea conducătorilor maturi de a cunoaște și de a se împrieteni cu adolescenții.

Iarmarocul exploratorilor, la fel ca tabăra, oferă oportunități exploratorilor de a se evidenția din cel mai bun punct de vedere și de a fi mereu gata de a participa la diferite evenimente.

Conducătorul de tineret de la Conferință este răspunzător de tot programul – de paradă, de corturi, de juriu și de locul desfășurării acestui iarmaroc.

Idei pentru organizarea iarmarocului exploratorilor

1. Tema.

Iarmarocul poate avea o anumită temă. Toate evenimentele iarmarocului, ca de exemplu, corturile, parada, concursuri ș.a.m.d. se axează pe tema respectivă.

2. Înregistrarea.

Cluburile se adună la ora 8 dimineața și se adresează conducătorilor de tineret de la Conferință pentru a fi înregistrați și pentru a le da sarcini în desfășurarea iarmarocului.

3. Cluburi noi.

Deseori, multe cluburi noi se simt nesigure, deoarece nu au

uniformă și echipament. Însă prezența lor la iarmaroc deja îi va însufleți, iar ei se vor întoarce în cluburile lor cu idei noi și cu propuneri interesante.

4. Uniforma.

Toți exploratorii și lucrătorii clubului îmbracă uniforma completă pentru ceremonia de deschidere și închidere a iarmarocului. În timpul iarmarocului, participanții pot purta uniforma de câmp.

5. Premii.

Cluburile care participă la iarmaroc, primesc premiile anuale care sunt bazate pe sistemul de puncte, totalurile cărora se fac de către Conferință. Participanții iarmarocului trebuie să tindă spre un standard personal înalt și nu spre concurența dintre cluburi. Se prea poate ca toate cluburile și toți participanții iarmarocului să primească un oarecare premiu.

6. Steagul clubului și steagurile grupelor.

Cluburile trebuie să aducă la iarmaroc steagul clubului și steagurile grupelor. Steagul clubului este demonstrat în timpul paradei, iar apoi se fixează pe un stand special.

7. Corturile cu mâncare.

Este necesar de rezervat un loc special pentru corturile cu mâncare al fiecărui club. Fiecare club oferă produsele, echipamentul și uneltele necesare; de exemplu, un prelungitor, aragaz ș.a.m.d. Produsele alimentare trebuie să fie vândute la preț rezonabil. Fiecare club trebuie să anunțe conducătorul de tineret al Conferinței despre acele produse și mâncăruri pe care ei le pregătesc pentru vânzare (țineți minte că membrii bisericii locale și locuitorii locali sunt invitați la iarmaroc în calitate de spectatori și potențiali cumpărători).

8. Parada.

Parada este primul eveniment în program care se desfășoară, apoi urmează, de obicei, concursuri și alte evenimente. Cluburile „Exploratori” trebuie să fie bine instruiți cu privire la formalitățile care urmează să fie îndeplinite în timpul iarmarocului și cele care se referă la comenzile care se vor auzi atât în timpul paradei, cât și în timpul iarmarocului.

9. Corturile clubului.

Fiecare club are dreptul să instaleze cortul clubului și să demonstreze acolo succesele obținute. Juriul, în momentul evaluării corturilor, va lua în considerație următorii factori:

- Aspectul exterior al cortului
Aspectul exterior al cortului, atractivitatea acestuia, motivul, corespunderea temei generale a iarmarocului. Conducătorii mai mari pot ajuta exploratorii atât în instalare, cât și în pregătirea cortului, însă nu trebuie să facă totul în locul lor.
- Conținutul cortului
Aceasta se referă la colecții, specializări, confecții, premii și alte exponate confecționate de exploratori și care completează tema cortului. Cerințe speciale sunt: toate materialele care vor fi demonstrate să fie confecționate de exploratori în club.
- Demonstrarea
Aici e vorba despre prezentarea lucrărilor exploratorilor în corturi. Ele trebuie să fie axate pe tema cortului și participarea celor mături nu trebuie să fie observată în prim plan.
- Exemple de subiecte pentru organizarea corturilor
 - Arte și meșteșuguri: lucru cu pielea, pictură pe pânză ș.a.m.d.
 - Gospodărie: expoziția hranei preparate, a hainelor confecționate, broderie.
 - Mecanică: radio, modele de trenuri.
 - Sănătate și știință: primul ajutor medical, asistență la domiciliu, optică.
 - Natură: colecții de fluturi, insecte, scoici.
 - Activitate în natură: expoziția diferitor tipuri de miere, suplimentată de un stand de sticlă cu albine vii.
 - Odihna activă: o scenă din drumeție, în timpul căreia participanții amenajează bucătăria pentru drumeție.
 - Misiune: povestiri creștine, limbajul gesturilor, cutezător (vitez) pentru Hristos.

Acestea sunt doar câteva idei și propuneri dintr-o mulțime care pot fi realizate.

10. Juriu.

Acesta este un aspect foarte important al iarmarocului. Conducătorul de tineret trebuie să aleagă juriul și să împartă fiecăruia lista cu instrucțiuni, de asemenea, să se întâlnească cu ei și să stabilească acțiunile lor în diferite cazuri.

11. Orarul propus al evenimentelor ce au loc la iarmarocul de exploratori:

6:00–8:00	Instalarea corturilor clubului
8:00	Înregistrarea corturilor
9:15	Înregistrarea cluburilor
9:30	Întâlnirea directorilor cluburilor
10:00	Evaluarea corturilor cluburilor
11:00	Parada comună
12:00	Masa
13:30	Concursuri (în unele Conferințe, în locul concursurilor s-a planificat ziua reducerilor — un proiect special pentru colectarea resurselor care a trecut cu succes)
15:30	Un eveniment deosebit
16:00	Decernarea premiilor

CAMPOREEA EXPLORATORILOR DE O ZI

Camporeea exploratorilor de o zi constituie timpul când cluburile care se află într-o zonă sau într-o Conferință se adună împreună ziua sau seara în Sabat pentru comuniune și înnoire spirituală. Camporeea de o zi se petrece odată pe an într-o încăpere mare, în biserică sau în sală. Toți exploratorii și conducătorii lor trebuie să fie îmbrăcați în uniforma completă de paradă și să ia steagul clubului care va fi prezentat la ceremonia de deschidere. Acesta este un timp minunat pentru părinți, prieteni și membrii bisericii de a-și împărtăși emoțiile și de a se încuraja unul pe altul prin mișcarea exploratorilor.

Cluburile pleacă la locul întâlnirii după terminarea serviciului divin din biserică. Însă, în locurile îndepărtate, ar fi bine să se

întâlnească vineri ziua și să invite și biserica, pentru a asigura locuri de cazare pentru oaspeți.

Camporeea de o zi este organizată de către coordonatorul de zonă care colaborează cu conducătorul de tineret de la Conferință și elaborează planul detaliat. Conducătorul de tineret de la Conferință este prezent și, după posibilitate, sunt invitați conducătorii de tineret de la Uniune sau Diviziune.

Planul propus pentru desfășurarea camporeei de o zi

1. Pregătirea.

Tuturor cluburilor trebuie să le fie comunicate în prealabil data, locul și ora începerii camporeei. De obicei, programul se începe la ora 15:00 după amiază, în Sabat.

2. După ce au sosit.

După ce cluburile au sosit, la comanda coordonatorului de zonă, se adună lângă clădire. Locul ideal ar fi cel mai apropiat parc. Apoi cluburile, în ritm de marș, intră în sală și ocupă locurile special rezervate pentru ei. Cel ce duce steagul grupei ocupă locul din marginea rândului și se pregătește de ceremonia purtării steagului.

3. Ceremonia de deschidere.

- Persoanele oficiale trebuie să fie pe scenă și să salute cluburile care intră. Drapelul național și steagul Conferinței se află în spatele lor.
- Coordonatorul de zonă (cel care conduce parada) se alătură de cei care se află pe scenă și dă raportul conducătorului de tineret de la Conferință.
- La comanda conducătorului de tineret, cei care poartă steagurile clubului merg în ritm de marș spre scenă, apoi se întorc cu fața spre sală. În acest timp, exploratorii intonează Imnul exploratorilor, repetă Angajamentul și Legea exploratorilor, apoi se rostește rugăciunea. Cei care duc steagul se întorc de jur împrejur, fixează steagurile în standuri speciale pe podea și se aranjează alături.

4. Cântări și muzică.

După salutul oficial, toți se unesc într-o cântare comună.

Exploratorii-muzicanți acompaniază cântarea, cântând la instrumente cea melodie care este cântată împreună cu orchestra de tineret. Cu ajutorul proiecteurului, pe perete sau pe un ecran alb apar cuvintele cântării.

5. Cunoașterea cluburilor.

- În timpul acestei părți a programului, se dă posibilitatea de a cunoaște mai bine cluburile prezente. Fiecare director al clubului iese pe scenă și anunță numărul pregătit de exploratorii clubului său care participă la ceremonie.
- Se poate, de asemenea, de combinat cu altă informație interesantă, de exemplu, proiecte speciale de slujire, evanghelizare în club, relatarea unui martor care a cunoscut un explorator care a făcut o faptă eroică ș.a.m.d.

6. Victorina biblică.

7. Interviu.

- Acum, ne apropiem de cel mai deosebit moment, când conducătorul de tineret interviează exploratorii (cei mai mici, botezați în acest an, mentorii cei mai tineri ș.a.m.d.) despre valoarea spirituală a clubului „Exploratori” pentru ei.
- Acesta poate fi un timp când exploratorii decid să-și consacre viața lui Isus Hristos. Aceste mici dialoguri pot fi repartizate în tot programul, astfel combinându-le cu alte puncte ale programului.

8. Povestirea.

Punctul culminant al întregului program este caracterizarea idealurilor clubului care și-au găsit exprimarea concretă în viață. Această povestire poate coincide, după timp, cu încheierea zilei de Sabat.

9. Cina comună.

Uneori, camporeea poate să continue până seara. Dacă așa este planificat, atunci rugați ca fiecare club să aducă o oarecare cantitate de hrană pentru cina comună (fiecare club aparte sau toți împreună). Această masă trebuie să se asemene mai mult cu o masă din vremurile de demult.

10. Rapoartele cluburilor.

Probabil că rapoartele cluburilor sunt miezul întregii întâlniri. Fiecare club aduce cu sine la camporee un raport pregătit care să dureze 10-15 minute, în care să fie prezentată activitatea clubului. Aceste rapoarte urmează să fie prezentate în formă artistică cu muzică, slide-uri, materiale video și audio, scenete.

11. Evenimente la nivel de Conferință.

La sfârșitul raportului clubului, conducătorul de tineret de la Conferință și coordonatorul de zonă relatează un oarecare eveniment deosebit desfășurat pe teritoriul Conferinței, de exemplu, tabăra (cu prezentarea slide-urilor) sau prezintă evenimentele care vor avea loc în viitor.

12. Ceremonia de închidere.

Camporeea se sfârșește cu ceremonia de închidere. Cei care poartă steagurile, din nou iau steagurile și le înclină pentru ultima rugăciune. După aceasta, cluburile pleacă acasă.

CAMPOREEA EXPLORATORILOR

Camporeea reprezintă adunarea tuturor cluburilor Conferinței sau a unei zone anumite. Adolescenții se adună pentru două sau mai multe zile pentru comuniune, inspirație, pentru schimb de experiență, cu idei în viața de drumeții și în alte domenii ale slujirii de tineret. Fiecare club trebuie să vină la camporee cu echipamentul necesar, pentru a se asigura cu toate cele necesare pe tot parcursul camporeei. Echipamentul include în sine cort, saci de dormit, tacâmuri pentru bucătărie, hrană și alte lucruri necesare. Camporeea reprezintă punctul culminant în dezvoltarea clubului, pentru că atunci el ajunge în momentul când poate viețui deja de sine stătător.

Teritoriul pe care se desfășoară camporeea, trebuie să prezinte un teren drept, nu departe trebuie să fie surse de apă, cel puțin cu posibilitatea de a amenaja veceuri și gropi de gunoi de către exploratori. Cluburile aduc cu sine tot ce este necesar și li se indică locul pe care ei se pot aranja. Copiilor le plac, în mod special, aranjarea rugurilor, pregătirea hranei la foc, îndemnările de semnalizare, primul ajutor medical, nodurile, marșul ș.a.m.d. Un rug mare și comun va da culoare întâlnirii și serviciului divin și va asigura unitatea

spirituală a tuturor exploratorilor. Posibil, camporeea reprezintă cel mai important eveniment al clubului. Aceasta înseamnă că scopul fiecărui club trebuie să fie pregătirea pentru participare în camporee.

Conducătorul de tineret de la Conferință sau coordonatorul de zonă a exploratorilor este răspunzător de camporee, de organizarea evenimentului și de alegerea locului de desfășurare. Anume el dă instrucțiunile referitoare la locul desfășurării întâlnirii, la conținutul programului și la cerințele de participare ale cluburilor în camporee.

Fiecare camporee trebuie să aibă o anumită temă și toate evenimentele trebuie să fie axate pe această temă în așa fel, încât fiecare explorator să însușească lecțiile spirituale din Scriptură, din natură și din istoria Bisericii.

Fiecare club trebuie să elaboreze programul în așa mod, încât să pregătească copiii pentru camporee.

Unul dintre cele mai importante elemente la întâlnirea taberei sunt concursurile. Orice explorator dorește să prezinte în cel mai bun mod clubul său. Însă concursurile nu sunt între cluburi, ci între succesele personale. Fiecare tinde să atingă un anumit nivel în succesele personale și nu încearcă să-și învingă prietenii sau un alt club. O astfel de organizare a concursurilor permite evitarea cazurilor când doar un singur club ocupă primul loc. Din contra, câteva persoane și chiar cluburi pot primi premiile Conferinței. Evenimentele nu trebuie să ceară de la cluburi o pregătire din timp pe parcursul întâlnirilor regulate ale clubului sau în momentul învățării specializării.

În majoritatea cazurilor, camporeea are loc în zilele de weekend. După posibilitate, cluburile trebuie să ajungă la locul întâlnirii înainte de începerea Sabatului și să ia sfârșit astfel, încât să poată pleca liniștiți acasă.

Camporeea reprezintă o minunată posibilitate:

- Pentru o viață de drumeții, de pregătirea hranei și de nopți petrecute sub cerul liber în compania minunatei frumuseți a naturii;
- Pentru veselie, aventuri și descoperiri;
- Pentru plimbări prin regatul naturii lui Dumnezeu;
- Pentru a simți bucuria de muncă, jocuri și comuniune;
- Pentru a deveni mai aproape de Dumnezeu – Creatorul lumii

noastre.

Cerințe pentru camporee

Dacă trimiteți în prealabil fișa de participare într-o oarecare camporee, aceasta va scurta semnificativ problemele ce țin de organizare. Mai jos este prezentată o simplă listă de instrucțiuni și cerințe. În caz de necesitate, ele pot fi schimbate pentru o mai bună corespundere a unui caz concret.

Organizarea clubului. Cerințe

1. În majoritatea cazurilor, taxa de înregistrare este pusă pe umerii exploratorilor și lucrătorilor clubului, pentru a acoperi o parte din cheltuielile pentru închirierea taberei cu tot cu echipamentul și prețul unei părți a activităților din program.
2. Toți exploratorii sunt cazați pe grupe și pe cluburi.
3. În fiecare grupă trebuie să fie un mentor matur.
4. Numărul total de membri ai unui grup nu trebuie să fie mai mult de 8 persoane.
5. Grupele trebuie să fie formate conform genurilor. Băieții și fetele să fie în grupe diferite. Fiecare grupă este cazată într-un cort aparte.
6. Fiecare grupă de acest tip trebuie să aparțină clubului care s-a remarcat în acest an în cel mai bun sens. (Exploratorii separați sunt aparte de asemenea primiți pentru a lua parte la această camporee. Ei sunt ori alipiți de alte cluburi, ori formează aparte grupe ale Conferinței.)
7. Fiecare club se auto-susține. Aceasta înseamnă că fiecare club are mâncarea sa, echipamentul său pentru bucătărie, saci de dormit, corturi, mese și tot ce este necesar pentru camporee. Folosirea automobilelor și caselor pe roți este permisă doar pentru lucrătorii cluburilor și pentru prepararea hranei.
8. Hrana se prepară ori pe grupe, ori pe cluburi.
9. Tabăra este împărțită pe cluburi, totodată, fiecare club este responsabil de aranjarea și cazarea membrilor săi pe teritoriul rezervat pentru ei.
10. Mentorul ia asupra sa răspunderea totală pentru exploratorii

grupeii sale și trebuie să se afle cu ei permanent.

11. Obligația conducătorului de tineret sau a coordonatorului cluburilor „Exploratori” este de a da instrucțiunile detaliate și schemele aranjării cluburilor, după ce acestea au sosit în camporee.
12. Teritoriul unde are loc camporeea trebuie să fie verificat. Corturile și alt echipament pentru drumeție trebuie să fie curate și aranjate.
13. Fiecare club trebuie să înregistreze polița de asigurare pentru accidente și, astfel, fiecare explorator și lucrător trebuie să se afle sub o apărare sigură.
14. Cluburile trebuie să aducă cu sine steagurile personale ale clubului și drapelul național.
15. Cluburile sunt responsabile de transport atât pentru a ajunge până la camporee, cât și pentru a pleca acasă. O deosebită atenție trebuie de atras asupra alegerii șoferilor maturi și cu experiență. Tot echipamentul trebuie să se afle într-o stare tehnică bună. Evitați supraîncărcările. Toate automobilele și exploratorii trebuie să fie asigurați.
16. Cluburile nu trebuie să aducă cu sine la camporee animale de companie, motociclete de oricare tip ș.a.m.d.
17. În fiecare club trebuie să fie o persoană responsabilă de acordarea primului ajutor medical (în componența administrației taberei de asemenea întră personalul medical pentru cazuri serioase de îmbolnăvire și traume).

Cerințe pentru fiecare grupă

1. Grupa trebuie să aibă:
 - steagul grupei;
 - un hârleț;
 - un topor mare sau două topoare mici (la dorință);
 - stingător de incendiu (extinctor);
 - trusa medicală de prim-ajutor;
 - un panou informațional cu informații despre grupă (la dorință).
2. Să asigure cazarea fiecărui explorator în cort.

3. Să pregătească unul din sursele posibile de foc pentru prepararea hranei:
 - rug;
 - aragaz;
 - cuptor primus.
4. Fiecare grupă trebuie să dețină o cantitate de rezerve alimentare necesare pentru toată această perioadă de timp. Produsele alimentare trebuie să fie repartizate în așa mod, încât să se poată prepara o hrană echilibrată și gustoasă pe parcursul camporeei. În timpul camporeei nu este permisă întrebuințarea cărnii. Mâncarea se prepară de grupe sau de cluburi. Mentorii grupelor trebuie din timp să planifice metoda de preparare a hranei. Toți exploratorii trebuie să știe despre obligațiile sale și să reușească, conform orarului camporeei, să ia masa și să îndeplinească obligațiile taberei.

Cerințe pentru fiecare explorator

1. Exploratorul trebuie:
 - Să fie un membru activ al clubului, cel puțin pe parcursul ultimelor trei luni;
 - Să fie membru al unei grupe complete;
 - Să se poarte cuviincios acasă, la școală, la școala de Sabat și în clubul „Exploratori”. Purtarea trebuie să fie confirmată de părinți, de profesorii școlari, de instructorii școlii de Sabat și de mentorul clubului „Exploratori”.
2. Exploratorul trebuie să aibă:
 - Uniforma completă și toate insignele necesare (sunt cazuri când fetele au voie să poarte uniforma de câmp sau pantalonii. Pantalonii scurți nu sunt permisi!);
 - Sac de dormit potrivit;
 - Briceag;
 - Lanternă de buzunar;
 - Biblie și lecțiunea școlii de Sabat;
 - Obiectele de igienă personală, precum hârtia igienică, prosop, pieptene, periuța de dinți și pasta de dinți;
 - În dependență de climă, să ia îmbrăcăminte suplimentară, de

exemplu: palton, căciulă, încălțăminte impermeabilă ș.a.m.d.;

- Tacâmuri pentru bucătărie - cuțitul, furculița, lingura, cana și farfuria;
- Izopren și sac de dormit.

Aspecte suplimentare importante ale camporeei.

1. Focuri

- Rugurile trebuie să fie aprinse doar pe teritoriul taberei.
- Trebuie de avut grijă ca exploratorii să folosească chibritul doar pentru aprinderea rugurilor.
- Înainte de a face rugul, este necesar de curățat un cerc de trei metri de crengi și iarbă, îndepărtând gazonul.
- Tot gunoiul trebuie ori să fie ars, ori să fie depozitat în containere speciale.
- Toate rugurile trebuie să fie stinse total înainte de a părăsi tabăra.

2. Păstrarea mediului înconjurător

- Exploratorii trebuie să lase tabăra fără careva urme vizuale de prezență.
- Propune următoarele măsuri în lupta contra gunoiului:
 - Găsiți un loc potrivit care să fie cel puțin la 20 de metri distanță de la orice sursă de apă.
 - Săpați o groapă astfel, încât gunoiul să fie păstrat mai sus decât nivelul apei din sol. Păstrați gazonul și pământul.
 - După ce nu mai este nevoie de groapă, astupați-o cu pământul rămas și acoperiți locul cu gazonul care a fost înlăturat. Natura va face restul în câteva zile.
- Directorii cluburilor trebuie să se gândească cum să găsească lemne și să interzică strict exploratorilor să taie copaci și tufari de pe teritoriul taberei.
- Toți exploratorii trebuie să fie învățați cum să păstreze natura, să respecte standardele ecologice; recomandăm să-i încurajați la aceasta prin acordarea unor premii speciale.

3. Respectarea Sabatului

- Conducătorii trebuie să țină cont de faptul că tinerii vor privi la ei și se vor strădui să-i imite prin cuvânt sau orice

altă acțiune. Ei trebuie să depună toate eforturile pentru ca, urmând exemplul lor, tinerii să nu încalce ziua de Sabat nici prin cuvinte, nici prin fapte.

- O deosebită importanță trebuie de acordat deschiderii și încheierii zilei de Sabat, deoarece aceste momente sunt foarte importante pentru Dumnezeu. Până la apunerea soarelui, toate corturile trebuie să fie instalate și pregătite pentru întâlnirea Sabatului.
- În orele de Sabat, trebuie de avut grijă ca participanții să nu arunce pietre și cuțite, să nu cânte cântece lumești și să nu se joace jocuri nepotrivite ș.a.m.d. Cel mai ușor ar fi să ținem în frâu acest domeniu, dacă ziua de Sabat este ocupată cu altă activitate.
- Activitatea trebuie să includă un rug în seara de vineri, școala de Sabat, serviciul divin, programul de după amiază, rugul în seara de Sabat. Se poate varia programul cu diferite tipuri de activitate în natură.
- Cluburile și grupele trebuie să planifice timpul liber: serviciul divin de vineri și de sâmbătă, serviciul divin de după amiaza Sabatului, ora povestirilor biblice și alte tipuri de activități interesante. Trebuie să se depună eforturi speciale, o atârnare creativă, pentru ca Sabatul să devină punctul culminant al camporeei.
- Toți exploratorii și lucrătorii clubului trebuie să ia parte la toate întâlnirile și evenimentele.
- Mentorii trebuie să fie împreună cu grupele lor în timpul tuturor întâlnirilor și evenimentelor.

Așezarea sugerată a taberei

Vă propunem aici două scheme de potențiale aranjări ale taberei, care să arate curată și completă.

Puteți folosi un plan propriu, însă el trebuie să aibă un contur clar.

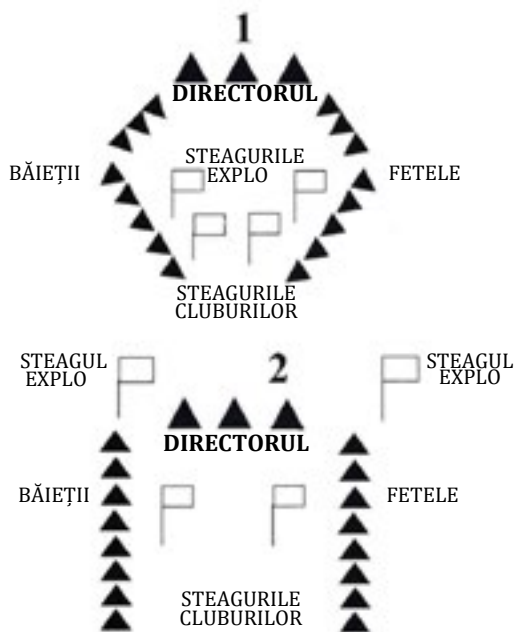

ZIUA EXPLORATORILOR

Scopuri

În fiecare an, Conferința Generală alege un Sabat (de obicei al treilea Sabat din septembrie) pentru petrecerea Zilei Exploratorilor. Această zi este deosebită în toate bisericile și are următoarele scopuri:

- să accepte oficial și să recunoască existența clubului „Exploratori” în biserica locală;
- să facă cunoscut bisericii spectrul posibilităților pe care le propune clubul „Exploratori” pentru dezvoltarea adolescenților și copiilor;
- să încurajeze o mai mare colaborarea și susținere a clubului de către biserică;
- să primească în rândurile sale lucrători noi;
- să acorde posibilitatea membrilor clubului „Exploratori” să simtă că sunt o parte a bisericii prin implicarea și participarea

- activă la servicii;
- să dea posibilitate bisericii să ajute financiar clubul prin donații speciale. Prin votul comitetului bisericii, tot ce a fost adunat în această zi poate să fie păstrat în bugetul clubului local „Exploratori”.

Planificarea programului

Pentru ca Ziua exploratorilor să-și atingă scopurile propuse, planificarea este absolut necesară. Iată câteva idei referitoare la modul în care ar putea fi organizat un program de succes:

1. Majoritatea pastorilor planifică lucrul lor din timp. Conveniți cu pastorul petrecerea Zilei exploratorilor cu câteva luni înainte de aceasta.
2. Discutați împreună cu lucrătorii clubului modul de desfășurare a acestei zile și alegeți cel mai bun program. Lucrați în echipă.
3. Prezentați programul în întregime pastorului. Cereți părerea lui, propunerile și cum vă poate ajuta el în îndeplinirea acestora.
4. Adresați-vă comitetului bisericii cu propunerea ca exploratorii să participe în colectarea darurilor de bună voie și să îndeplinească funcția ajutorilor.
5. Înștiințați părinții, membrii bisericii și secretarul bisericii.
6. Începeți pregătirea participanților, gărzii de onoare și a vorbitorilor. Țineți minte că Ziua exploratorilor, mai întâi de toate, este paradă.
7. Majoritatea membrilor bisericii nu cunosc imnul exploratorilor, Angajamentul și Legea, de aceea faceți o copie a acestora și postați-le în buletinul informațional al bisericii.
8. Specificați în buletin momentele când biserica trebuie să se ridice pe picioare. De asemenea, înștiințați pe toți în prealabil despre acele schimbări care au apărut în ordinea serviciului divin.
9. Programul trebuie să fie viu. Nu permiteți rețineri. În timpul anunțării următorului punct din program, participanții trebuie să fie deja în drum spre scenă.
10. Faceți cel puțin o repetiție generală a intrării, ocupării locurilor, pronunțării Angajamentului, fixării steagurilor și a ieșirii.

11. Acele locuri care vor fi ocupate de grupe și participanții individuali, trebuie să fie marcate cu cretă sau lipici.
12. Secțiunea programului „Nevoile clubului nostru” trebuie să fie concretă. Spuneți bisericii care sunt nevoile clubului vostru și câte resurse financiare sunt necesare pentru aceasta. De exemplu, dacă fiecare membru donează câte 30 de lei, se poate de făcut cutare și cutare lucru. Puteți organiza colectarea darurilor pentru decorarea clasei exploratorilor, achiziționarea corturilor ș.a.m.d.
13. Conducătorii trebuie să fie încrezuți în mersul programului. Scuzele demască lipsa de pregătire.
14. Alegeți un orator bun ca să fie prezentatorul vostru. Conducătorul de tineret de la Conferința locală sau coordonatorul de zonă al exploratorilor va fi foarte bucuros de o astfel de invitație. Probabil că el dorește să planifice programul cu câteva luni înainte de aceasta, de aceea, invitați-l cu jumătate de an înainte de petrecerea Zilei exploratorilor sau chiar cu un an. E posibil să fie amânată pe alt Sabat. Activați în strânsă colaborare cu pastorul asupra acestei părți a programului. Cel mai bine ar fi dacă în clubul vostru este un adolescent-predicator. Dacă nu, atunci încercați să invitați un tânăr sau o tânără din clubul apropiat.

În continuare veți găsi câteva elaborări detaliate ale programelor, una dintre care la sigur se va potrivi bisericii voastre. Succesul este garantat cu condiția îndeplinirii tuturor instrucțiunilor!

Ziua exploratorilor. Serviciul divin № 1¹

1. Introducere
2. Intrarea Slujbașilor
3. Rugăciunile personale
4. Proslăvire²
5. Rugăciunea pentru deschiderea serviciului divin
6. Prezentarea steagurilor
7. Exploratorii intră în sală în ritm de marș și ocupă locurile

¹ Școala de Sabat pentru maturi, de asemenea, poate fi petrecută de exploratori.

² Biserica se ridică.

8. Angajamentul și Legea
9. Fixarea steagurilor
10. Garda de onoare se întoarce la locul său
11. Biserica și exploratorii iau loc
12. Citirea Sfințelor Scripturi: 1 Tim. 4:12
13. Cântarea de obște
14. Rugăciunea comună
15. Strângerea darurilor de bună voie
16. Un număr muzical deosebit
17. Raportul exploratorilor — directorul clubului «Exploratori»
18. Predica pastorului, a unui predicator tânăr sau a unui invitat
19. Cântarea de obște
20. Cuvintele de binecuvântare
21. Încheierea

Ziua exploratorilor. Serviciu divin № 2

- | | |
|---|-------------------------------------|
| 1. Introducere | |
| 2. Experiențe personale | Experiențele exploratorilor |
| 3. Intrarea | Slujbașii, directorii, exploratorii |
| 4. Rugăciunile personale | Îngenunchează toată sala, corul |
| 5. Proslăvire | |
| 6. Rugăciune | Explorator |
| 7. Prezentarea Steagurilor | Garda de onoare |
| 8. Salutarea | Pastor |
| 9. Citirea Bibliei: | |
| 1 Tim. 4:12 | Explorator |
| 10. Cântarea de obște | |
| 11. Rugăciune | Doi exploratori |
| 12. Imnul exploratorilor | Exploratori |
| 13. Știrile exploratorilor | Exploratorii mai mari |
| 14. Angajamentul și Legea | Corul exploratorilor |
| 15. Cântarea la
instrumente
acompaniind | Exploratorii |

16. Scopul clubului	Directorul clubului
17. Colectarea darurilor	
18. Predica	Pastorul, un tânăr predicator sau un invitat
19. Cântarea de obște	
20. Cuvinte de binecuvântare	
21. Ieșirea	Slujbașii și directorii Garda de onoare Lucrătorii Grupele și mentorii Membrii bisericii

Ziua exploratorilor. Serviciul divin № 3

1. Introducere
2. Timpul experiențelor misionare personale
3. Intrarea slujbașilor și a celor
ce deschid serviciul
divin sub acompaniamentul
de orgă, pian,
trâmbiță, flaut
4. Angajamentul de credință al Bibliei
și al steagului³
5. Fixarea drapelului și a steagurilor
6. Rugăciune¹
7. Cuvintele de salut
(prezentarea directorului
clubului) Pastorul
8. Scriptură: 1 Tim. 4:12 Explorator
9. Imnul exploratorilor Exploratorii și biserica
10. Rugăciune
11. Un număr muzical deosebit Explorator
12. Știrile exploratorilor (raport) Un explorator mai mare
13. Angajamentul Explorator
14. «Ce înseamnă pentru mine

³ Biserica se află în picioare.

- | | |
|--|--|
| clubul «Exploratori?»» | Explorator |
| 15. Legea | Explorator |
| 16. «De ce sunt eu explorator?» | Explorator |
| 17. Scopurile și nevoile clubului | Directorul clubului,
mentorul sau
un explorator mai mare |
| 18. Strângerea darurilor de bună voie | |
| 19. Un număr muzical deosebit | Exploratorii |
| 20. Predica | Pastorul, un predicator
tânăr sau
un predicator
invitat |
| 21. Cântarea de obște | |
| 22. Cuvinte de binecuvântare | |
| 23. Ieșirea (sub acompaniment
muzical de orgă
și pian) | |
| 24. Ordinea ieșirii: | Slujbașii și directorii
Garda de onoare
Lucrătorii
Grupele și mentorii
Membrii bisericii |

Ziua exploratorilor. Serviciul divin № 4

1. Introducere
2. Intrarea slujbașilor și deschiderea serviciului divin
3. Proslăvire și rugăciune
4. Intrarea exploratorilor: intonarea imnului (*Exploratorii merg în ritm de marș după drapelul național și steagul clubului. Garda de onoare fixează steagurile de podea, alături*

*de catedră; biserica se ridică pe picioare
când intră steagurile și
continuă să stea așa
până când steagurile
sunt fixate pe
platformă.)*

- | | |
|---|--|
| 5. Imnul exploratorilor | Exploratorii |
| 6. Angajamentul și Legea | Conduce exploratorul |
| 7. Fixarea steagurilor | |
| 8. Citirea scripturii:
Prov. 22:6; Ef. 6:1–4 | Explorator |
| 9. Rugăciunea | Explorator |
| 10. Salutul și raportul
directorului | Directorul clubului raportează
activitatea pe parcursul unui an,
planurile de viitor și
exprimă cuvintele
de mulțumire, apoi desfășoară
înmânarea premiilor |
| 11. Un număr muzical
deosebit | Exploratori |
| 12. «De ce eu sunt explorator?» | Explorator |
| 13. «Cum s-a început totul?» ⁴ | Directorul și 6 exploratori |
| 14. Strângerea darurilor | Exploratorii |
| 15. Un număr muzical
deosebit | Explorator(i) |
| 16. O mică predică | Pastorul, un tânăr sau
un predicator invitat |
| 17. Cântarea de obște | |
| 18. Cuvinte de binecuvântare | Pastorul |
| 19. Încheierea | |

⁴ Istoria mișcării Exploratorilor poate fi găsită pe site-ul
www.yamolod.info

ALTE EVENIMENTE SUSȚINUTE DE CONFERINȚĂ

Multe Conferințe susțin evenimentele care vizează în mod special unele grupe de vârstă ale exploratorilor și grupe de interes. De obicei, aceste cluburi au posibilitatea să acumuleze puncte pentru participarea în astfel de evenimente, chiar dacă nu tot clubul participă într-o oarecare activitate.

Exemple de evenimente care vizează vârsta adolescenților pot fi: rafting pe un râu de munte, călătorie misionară, o tabără de schi pentru adolescenți, aventuri la munte ș.a.m.d.

Călătoriile misionare pentru adolescenți au devenit populare mai ales în ultimii ani. Unele dintre ele au loc pe teritoriul Conferinței, iar altele – la ieșire sau chiar în altă țară. Astfel de proiecte includ programe de înverzire a spațiilor, lucrări de restabilire în urma catastrofelor naturale, slujire în orfeline, propagarea unui stil de viață sănătos, construcții ș.a.m.d.

Exemple de evenimente conform intereselor pot fi ieșirile în natură cu scopul de a studia păsări și căutarea unui loc mai convenabil pentru a lansa rachete, iarmaroace de calculatoare, tabere muzicale, săptămâna de speologie, jocuri de evaluare a acordării primului ajutor medical, proiecte de salvare și multe altele.

Unii exploratori au așa tipuri de interese și pasiuni, în care nu participă alți membri ai clubului și chiar lucrătorii s-ar putea să nu fie pregătiți pentru desfășurarea unor evenimente și activități de acest gen. Conferința folosește nu doar resursele teritoriului său, ci și oferă posibilitate acestor exploratori să-și perfecționeze în continuare îndemânările în domeniile alese de ei. Analizarea prezenței la întâlniri mărturisește despre faptul că interesul față de obiect se menține doar dacă este un mentor matur pentru fiecare 4-6 participanți uniți într-o grupă din diferite cluburi.